



Passenger Lift Services Ltd

Passenger Lift Services Ltd

Unit 10, Crystal Drive, Smethwick,
West Midlands B66 1QG

Tel: +44 (0)121 552 0660

Fax: +44 (0)121 552 0200

Email: enquiries@pls-access.co.uk

Web Site: www.pls-access.co.uk

Manual de Operación y Mantenimiento de equipos Access

(incluye el ascensor Mega Lift)



Passenger Lift Services Ltd



Edición 1.1

Mayo de 2007

Este documento es propiedad exclusiva de "PASSENGER LIFT SERVICES" y está protegido por derechos reservados (copyright), no pudiendo efectuarse copias del mismo sin previo consentimiento escrito de los propietarios del copyright.

Redacción y compilación: A. Beck B. Sc
Diseño CAD: T. Urbanski M.Sc, G. Fisher, P. Edwards
Contribución técnica: D. Whatcroft, P. Edwards y A. Tompkins



Información

Sección 1



IMPORTANT

El nuevo propietario/operador de la plataforma elevadora podrá recurrir a este manual en todo lo referente a las instrucciones de operación, garantías futuras y servicio de mantenimiento. Manténgalo en un lugar seguro durante la vida útil de la plataforma.

Cuando le sea requerido el número de serie, podrá encontrarlo en el ángulo superior derecho de la etiqueta S.W.L. (carga de trabajo segura) ubicada en la rampa Roll-off. Asimismo está grabado sobre la parte izquierda de la sección principal de la plataforma de aluminio.

Índice

Sección

Página

1	Información	
	Términos y condiciones de la garantía	1.01
	Datos técnicos de la plataforma Access Lift	1.02
	Información sobre LOLER	1.03 – 1.04
	Instrucciones de seguridad	1.05
	Instrucciones de seguridad para Scooters y sillas de ruedas eléctricas de talla grande	1.06
	Procedimiento para operar Access Semi-Auto	1.07
	Procedimiento para operar Access Powermatic	1.08
	Procedimiento para operar la plataforma elevadora para autocares Mega	1.09
	Accionamiento manual del puente de unión hidráulico	1.10
	Procedimiento para operar la bomba manual Savery	1.11
	Procedimiento para operar la bomba manual Monarca	1.12
	Planilla de control diario de la plataforma PLS Lift	1.13
	Planilla de registro de servicio técnico	1.14
	Controles mensuales de seguridad	1.15
	Controles semestrales de seguridad	1.16
	Solución de problemas de la plataforma	1.17 – 1.18
	Ajuste de altura de piso	1.19
	Cómo montar el mecanismo del puente de unión	1.20
	Diagrama de lubricación	1.21
	Diagrama Decal (etiqueta)	1.22 – 1.23
	Diseño del mando a distancia	1.24

2	Pedido de repuestos (despiece)	
	Formulario de pedido de repuestos	2.01
	Despiece de la plataforma	2.02
	Despiece de la caja estándar	2.03 – 2.04
	Despiece de la caja modificada	2.05 – 2.06
	Despiece estándar del carro	2.07 – 2.08
	Despiece del carro Mega	2.09 – 2.10
	Traba estándar de la caja	2.11
	Despiece del motor en entrada y salida	2.12
	Despiece del brazo estándar	2.13
	Despiece del brazo Mega	2.14
	Despiece estándar de la plataforma	2.15 – 2.16
	Plataforma con mecanismo de doble puente de unión	2.17 – 2.18
	Plataforma con mecanismo de puente de unión hidráulico	2.19 – 2.20
	Elementos hidráulicos del mecanismo del puente de unión	2.21
	Despiece estándar del pasamanos	2.22
	Despiece del puente de unión	2.23 – 2.24

Índice (continuación)

Despiece del pasamanos Mega	2.25
Despiece estándar de la rampa tipo Roll-off	2.26
Despiece de la bomba de control de aceite	2.27
Despiece de la bomba Savery	2.28

3 Sección Hidráulica

Diagrama hidráulico esquemático de la plataforma Access	3.01
Diagrama esquemático del puente de unión hidráulico de la plataforma Access	3.02
Cilindro de la rampa tipo Roll-off	3.03
Cilindro del puente de unión	3.04
Diagrama de despiece del cilindro elevador	3.05
Cilindro elevador híbrido	3.06
Cilindro elevador Mega corto	3.07
Cilindro elevador Mega	3.08
Mega lifting cylinder	3.09
Cilindro elevador Mega largo	3.10
Disposición de las mangueras hidráulicas	3.11
Disposición de la manguera hidráulica del puente de unión	3.12
Identificación de mangueras	3.13 – 3.14

4 Sección Eléctrica

Diagrama de cableado de la bomba Powermatic	4.01
Diagrama de cableado eléctrico del carro Powermatic	4.02
Diagrama eléctrico del puente de unión hidráulico	4.03
Cableado eléctrico del puente de unión hidráulico	4.04
Diagrama del cableado de la plataforma del puente de unión hidráulico	4.05
Unidades de control del puente de unión hidráulico	4.06

5 Sección de instalación y prueba de la plataforma

Secuencia de instalación	5.01 – 5.06
Prueba de carga sobre una plataforma instalada	5.07
Instalación del soporte del chasis de la caja	5.08 – 5.09
Instalación del soporte del chasis de sección abierta	5.10 – 5.11
Posición del cable umbilical	5.12
Tipos de solenoides y relés	5.13
Configuraciones de torsión recomendadas por PLS	5.14
Certificado LOLER	5.15
Certificado de prueba de peso	5.16
Información sobre soldaduras	5.17

6 Sección de códigos de repuestos

Guía de referencia de los repuestos de la plataforma	6.01 – 6.04
--	-------------

Términos y condiciones de la garantía

Cobertura y período de la garantía

La garantía cubre repuestos y mano de obra y tendrá una vigencia de 36 meses a partir de la fecha de autorización por P.L.S.

Procedimiento

1. El operador que requiera la atención de una unidad deberá contactarse con P.L.S. citando el número de serie de la misma.
2. P.L.S. dará instrucciones al Departamento de Servicios de Mantenimiento de la fábrica o bien a un Agente de Servicios de Mantenimiento designado y emitirá un número de orden oficial para efectuar la reparación.
3. Todos los repuestos se entregarán libres de cargo a cambio de los componentes fallados.

NOTA: No se reembolsará ningún trabajo llevado a cabo o ningún gasto generado sin autorización.

Condiciones

1. La garantía no cubre unidades que no hayan sido reparadas por personal debidamente designado. Incluyendo una certificación LOLER semestral.
2. Todo trabajo de garantía será efectuado por personal de fábrica designado utilizando repuestos y materiales aprobados.
3. Las unidades deben estar disponibles para la reparación durante horas normales de trabajo (de lunes a viernes entre 08:00 – 17:00 horas de lunes a viernes excluyendo los días feriados).
4. No se reembolsarán gastos de viaje o envío excepto cuando se hayan acordado previamente y estén especificados en la orden oficial.
5. La garantía no incluye el costo de:
 - a. Elementos de consumo (fusibles, bulbos o conexiones eléctricas).
 - b. Mal uso por parte del conductor.
 - c. Daños por accidentes.
 - d. Elementos que hayan estado sujetos a un nivel de uso equivalente al que demandaría su reemplazo en condiciones de uso normal o en controles de mantenimiento.
6. No se aceptarán reclamos por:
 - a. Alquiler de vehículos de reemplazo.
 - b. Pérdida de ganancias.
7. El acuerdo de garantía no sustituye la responsabilidad del proveedor sobre todos los componentes de acuerdo a lo dispuesto en el Sales of Goods Act 1979 (Ley de Venta de Productos de 1979) y la Supply of Goods Act 1982 (Ley de Provisión de Productos de 1982).
8. Entre los meses 24 y 36 de la garantía se requiere que el vehículo regrese a PLS para efectuar trabajos bajo garantía libres de costo. De otra manera, los costos de mano de obra y traslado serán de £40 por hora.

Datos Técnicos de las Plataformas Elevadoras Access

La plataforma ha sido diseñada para:

Transportar con o sin asistente a una persona en silla de ruedas, cuya talla no exceda el largo y ancho del espacio disponible en la plataforma o cuyo peso no exceda el que figura en la oblea de capacidad (300Kgs a menos que haya sido actualizado por PLS).

O

Dos pasajeros a pie. El operador no debería intentar transportar mas de dos personas por vez porque esto podría ocasionar incomodidad a los pasajeros. A su vez los mismos podrían requerir mayor espacio debido a sus elementos de movilidad como bastones y andadores.

Capacidad:

Plataforma estándar = 300Kgs (posible actualización a 350Kgs por pedido especial)

Specifications:

Tipo de plataforma	:Cassette situado bajo el piso del vehículo
Voltaje	:Estándar de12Volts (24Volts disponible)
Sistema eléctrico	:Bomba electro-hidráulica.
Tipo de fluido hidráulico	:PLS Blue (fórmula específica) o ATF
Controles	:Pendant con cable de extensión
Ancho del puente de unión	:680mm, 730mm o 780mm (utilizables)
Ancho de la plataforma	:725mm, 775mm o 825mm (utilizables)
Largo de la plataforma	:1240mm, 1410mm o 1780mm (utilizables)
Peso de la plataforma (incluido el módulo de la bomba)	:137Kgs a 234Kgs
Presión de trabajo	:Máxima 170 Bar
Máximo consumo de amperes en la bomba	:75amps
Sistemas de seguridad	:Botón de parada de emergencia :Barrera tipo Roll-off (rampa) :Puente de unión :Llave interruptora principal de alimentació :Y/o llave interruptora de alimentación para el conductor del vehículo :Válvulas de manguera instaladas dentro del cuerpo cilíndrico :Mangueras hidráulicas x 4 :Luz LED lateral indicadora de posición de estiba (opcional) :Unidad de luz LED parpadeante lateral x 2 (opcional)

Información Importante

LOLER '98

¿Qué es LOLER?

Representa la Lifting Operations and Lifting Regulations 1998 (Normas sobre Operaciones de Elevación y Equipos de Elevación de 1998) vigente a partir del 5 de diciembre de 1998 en el Reino Unido.

LOLER reemplazó las normas legales previas sobre el uso de equipos elevadores.

¿Cómo funciona LOLER?

Las normas requieren que los equipos de elevación destinados al área de trabajo sean:

- 1 Lo suficientemente fuertes y estables para su uso y que estén correctamente indicadas las cargas seguras de trabajo.
 - 2 Utilizados con cuidado, de modo planificado y ordenado por **personal competente**.
 - 3 Examinados, inspeccionados y probados regularmente por **personal competente**.
-

¿Cómo puede ayudar PLS?

La empresa Passenger Lift Services ofrece un programa de revisión bianual y pruebas de peso efectuados solamente por técnicos autorizados por PLS.

Cada certificado tiene una numeración individual y marca de seguridad que asegura su autenticidad.

Para iniciar su programa de conformidad con LOLER '98, llame sin demora al: 0121 544 5607

¿Qué equipos cubre LOLER?

Cualquier equipo utilizado para elevar o bajar cargas.

¿A quién afectan las normas?

Personas a cargo de la provisión o que tengan control sobre la provisión de equipos de elevación en el ámbito laboral (la persona responsable).

¿Qué debería conocer la persona responsable?

La autoridad de Salud y Seguridad del Reino Unido (HSE) ha publicado la guía "The Safe Use of Lifting Equipment, Lifting Operations and Lifting Regulations 1998 Approved Code of Practice and Guidance (APCPG)" (Código de Práctica Aprobado y Guía para el uso de Equipos de Elevación, Operaciones de Elevación y Normas de Elevación 1998).

¿Cómo obtener una copia de esta publicación?

Por orden postal a:

HSE Books, PO Box 1999, Sudbury, Suffolk CO10 6FS

Tel: 01787 881165 Fax: 01787 313995

¿Qué se requiere del Responsable?

Las normas imponen al responsable un número de requerimientos:

Que las operaciones se lleven a cabo en forma supervisada y segura por **personal competente**.

¿Qué se requiere del Responsable?

Las normas imponen al responsable un número de requerimientos, incluso que asegure:

- Que las operaciones se lleven a cabo en forma supervisada y segura por **personal competente**.
- En los casos en que se usen equipos para elevar personas, éstos estén debidamente etiquetados y sean seguros para su uso.
- Antes de que se usen los equipos de elevación por vez primera, estos hayan sido completamente revisados por **personal competente** y de allí en mas se inspeccionen a intervalos regulares

¿Quién califica como persona responsable?

Personas con conocimientos prácticos y teóricos, y experiencia en el uso de los equipos de elevación bajo inspección, que le permitan detectar defectos concretos o potenciales evaluando la importancia que estos tengan en relación al equipo y su instalación. Por ejemplo: Personas con Certificación de Capacitación por parte del fabricante.

Es esencial que la persona competente sea suficientemente independiente e imparcial en su criterio como para permitir que se tomen decisiones objetivas.

¿Esto significa que la persona competente deberá ser empleada de una compañía externa?

No, **AUNQUE** los inspectores internos que se empleen deberán tener absoluta imparcialidad en su evaluación sin “temor o preferencias”.

¿Están especificados los intervalos regulares?

SÍ, aunque existen opciones. Usted podrá cumplir con los intervalos especificados de por lo menos seis meses para equipos utilizados en elevación de personas, **O**

Podrá diseñar su propio programa de inspección aplicado a sus equipos.

¿Existen otras situaciones que requieran una revisión completa?

- 1 Luego de la instalación y antes de la puesta en marcha (Certificado de Instalación/Prueba de Peso)
- 2 Si el equipo es reinstalado en otro vehículo
- 3 Luego de situaciones excepcionales que hayan puesto en peligro la seguridad de la unidad
- 4 Luego de un accidente u otra circunstancia peligrosa
- 5 Luego de cambios significativos en las condiciones de uso
- 6 Luego de largos períodos sin usar

¿Qué relación tienen estas normas con la legislación de la autoridad de salud y seguridad del Reino Unido?

Deben tenerse en cuenta los requerimientos y normas conjuntamente con otras leyes de Salud y Seguridad, en particular la Management of Health and Safety at Work (Manejo de la Salud y Seguridad en el Ámbito Laboral), que contienen importantes requerimientos relativos a la preparación de una evaluación de riesgo.

¿Cómo se aplican las normas?

Las normas son aplicadas por Oficiales de Salud y Seguridad.

EL RESPONSABLE DEBERÁ SER CAPÁZ DE PRESENTAR UN CERTIFICADO VÁLIDO DE REVISIÓN CUANDO LE SEA REQUERIDO POR EL OFICIAL DE SALUD Y SEGURIDAD.



INSTRUCCIONES DE SEGURIDAD

IMPORTANTE - ANTES DE OPERAR LA PLATAFORMA ELEVADORA FAMILIARÍCESE CON LOS CONTROLES Y PROCEDIMIENTOS DE SEGURIDAD.

Seguridad en el uso de la plataforma elevadora

Únicamente personal autorizado podrá operar la plataforma.

Asegure que las puertas del vehículo se abran dando suficiente espacio a la plataforma.

Manténgase dentro de la carga máxima de seguridad.

Mantenga a personas ajenas lejos de la zona de operaciones, tanto adentro como afuera del vehículo.

Asegúrese que la plataforma esté siempre nivelada.

Apague el botón de aislamiento (si está disponible) antes de alejarse de la plataforma

Seguridad del vehículo

No opere la plataforma en una pendiente, peralte o terreno desnivelado.

Asegúrese que el freno de mano del vehículo esté firmemente aplicado.

Asegúrese de que la plataforma quede correctamente estibada después del uso.

No mueva el vehículo con la plataforma descendida cerca del suelo.

No mueva el vehículo con personas o carga sobre la plataforma.



Los pasajeros ambulantes deberán:

- Mantenerse lejos de los bordes de la plataforma.
- Tomarse de los pasamanos.
- No subirse a la plataforma.
- No bajar de la plataforma antes que ésta descienda al piso.



Los pasajeros en sillas de ruedas deberán controlar:

- Que el operador esté detrás de la silla de ruedas.
- Que estén estables.
- Que no sobrepasen la plataforma.
- Que estén puestos los frenos de mano.
- Que las sillas eléctricas estén en neutro.

Dentro del vehículo, asegurarse que:

- Las sillas de ruedas estén trabadas al piso.
- Se usen los cinturones de seguridad.

PLS 216

Passenger Lift Services Limited

Unit 10, Crystal Drive, Sandwell Business Park, Smethwick, West Midlands, B66 1QG, Reino Unido

Tel: +44 (0)121 552 0660 Fax: +44 (0)121 552 0200

Email: enquiries@pls-access.co.uk Sitio Web: www.pls-access.co.uk

INSTRUCCIONES DE SEGURIDAD PARA SCOOTERS Y SILLAS DE RUEDAS ELECTRICAS

Antes de operar la plataforma elevadora:

Familiarícese con los controles, procedimientos de seguridad y posibles peligros, señalados en las etiquetas de advertencia o en la evaluación de riesgos para operadores.

Seguridad de la plataforma elevadora:

- Únicamente personal autorizado y capacitado podrá operar la plataforma.
- Asegure que las puertas del vehículo se abran completamente dando espacio a la plataforma.
- Manténgase dentro de la carga de trabajo máxima de seguridad.
- Mantenga a personas ajenas lejos de la zona de operaciones, tanto adentro como afuera del vehículo.
- Asegúrese que la plataforma esté siempre nivelada (no más de 5° horizontal).
- NUNCA deje la plataforma desatendida con pasajeros sobre ella.
- Deben desactivarse los controles cuando la plataforma no esté en uso.
- Asegúrese que la plataforma esté debidamente estibada después de su uso.

Los operadores deberán asegurarse que:

- La plataforma baje a piso firme y nivelado.
- El scooter o la silla de ruedas no supere la plataforma elevadora en ningún sentido.
- La plataforma elevadora esté en PERFECTAS condiciones operativas. Informe sobre desperfectos.
- La placa puente de la plataforma descienda a nivel del piso del vehículo.
- La rampa roll-off se ubique verticalmente (aprox 90°) y esté en perfectas condiciones de funcionamiento.
- En lo posible acompañen al pasajero en la plataforma sin sobrecargarla.
- Puedan ver claramente la plataforma antes de colocar el scooter sobre la misma.
- Los pasajeros NUNCA estén desatendidos.
- No se requiere que el pasajero opere NINGUN control.

Procedimiento de carga y descarga:

- Explique al pasajero la secuencia de maniobras que se efectuarán.
- Cuando sea posible, los pasajeros deberán bajarse del scooter y subir al vehículo en forma separada.
- Mantenga la plataforma y la zona que rodea la plataforma libre de obstrucciones.
- Asegúrese que la plataforma elevadora esté en la posición correcta antes de subir a la misma.
- El scooter deberá empujarse sobre la plataforma y NO CONDUCIRSE.
- Asegúrese que las personas o los equipos no sobrepasen la superficie de la plataforma.
- ANTES de que la plataforma comience a moverse deberán aplicarse los frenos o bloquearse las ruedas del scooter.
- La corriente del scooter deberá estar APAGADA.
- Posicione la plataforma elevadora a nivel del piso del vehículo.
- El scooter deberá retirarse manualmente, NO CONDUCIRSE desde la plataforma.
- Deberá trabarse el scooter al piso del vehículo utilizando el equipo correcto.
- El pasajero deberá utilizar el asiento y los cinturones de seguridad del vehículo.

NOTA: El transporte de scooters y sillas de ruedas grandes podrían requerir plataformas elevadoras con especificación de tamaño NO ESTÁNDAR. En lo posible, PLS proveerá plataformas más largas y anchas, rampas roll-off más altas y sistemas reforzados para 350Kg para prevenir los peligros relacionados con el transporte de scooters y sillas de ruedas.

PLS 202

Passenger Lift Service Limited

Unit 10, Crystal Drive, Sandwell Business Park, Smethwick, West Midlands, B66 1QG, Reino Unido

Tel: +44 (0)121 552 0660 Fax: +44 (0)121 552 0200

Email: enquiries@pls-access.co.uk Sitio Web: www.pls-access.co.uk



“ACCESS” SEMI-AUTOMÁTICA

Procedimiento de operación

OPERACIÓN

1. Llevar la llave de aislamiento (si está instalada cerca del conductor a la posición ENCENDIDO. Si no está instalada cerca del conductor, se activará cuando se abran las puertas adyacentes a la plataforma.
2. Desenganchar la cadena de seguridad ubicada sobre la derecha (si se incluye).
3. Presionar brevemente el botón “BAJAR”.
4. Manteniendo la palanca de retención levantada (situada al costado izquierdo de la plataforma), extraer la plataforma de abajo del vehículo – levantar la traba de retención.
5. Asegurándose de que la plataforma haya salido completamente de abajo del vehículo, presionar el botón “SUBIR” hasta que la plataforma se encuentre en una posición de trabajo cómoda.
6. Levantar los pasamanos asegurándose que calcen completamente en su lugar.
7. Tirar de la extensión de la plataforma hasta que la superficie de la plataforma baje a nivel.

ESTIBADO

1. Presione el botón SUBIR hasta que la plataforma llegue a un nivel cómodo de trabajo. NO intente estibar la plataforma desde una posición baja.
2. Levantar brevemente la superficie posterior de la plataforma y empuje dicha extensión hasta que calce completamente.
3. Destrozar los pasamanos y crúzalos sobre la superficie de la plataforma.
4. Presionar el botón BAJAR hasta que la plataforma se detenga y luego empujar la plataforma debajo del vehículo. Verificar que esté correctamente estibada tirando nuevamente de ella sin levantar la palanca de retención.
5. **REENGANCHAR LA CADENA DE SEGURIDAD EN EL AGUJERO PROVISTO EN LA RAMPA ROLL-OFF.**
6. Colocar la llave de aislamiento en la posición APAGADO si se incluye. De otra manera cerrando las puertas se aislará la plataforma.



PLATAFORMA ELEVADORA DE PASAJEROS "ACCESS" **POWERMATIC** PROCEDIMIENTOS OPERATIVOS

COMO OPERAR

- 1 Abra la puerta o puertas del vehículo con plataforma.
- 2 Desenganche la cadena de seguridad ubicada sobre el lado derecho (si se incluye).
- 3 Manteniendo levantada la traba de seguridad (ubicada al costado de la plataforma), presionar el botón de subida del control manual, liberando de esta manera la traba de seguridad.
- 4 La plataforma se desplegará y automáticamente comenzará a elevarse. Deténgala a una altura cómoda de trabajo.
- 5 Levante los pasamanos asegurándose que calcen completamente en su lugar.
- 6 Tire de la extensión de la plataforma hasta que la superficie de la plataforma baje a nivel.

COMO ESTIBAR

- 1 Presione el botón SUBIDA hasta que la plataforma llegue a un nivel cómodo de trabajo (deberá estar sobre el nivel del cassette de elevación). NO intente estibar la plataforma desde una posición baja.
- 2 Levante brevemente la superficie posterior de la plataforma y empuje dicha extensión hasta que calce completamente.
- 3 Destrahe los pasamanos y crúzelos sobre la superficie de la plataforma.
- 4 Presione el botón BAJADA. La plataforma llegará a la posición de estibado y luego desviará automáticamente la señal a la función ENTRADA. Verifique que la plataforma esté correctamente estibada tirando nuevamente de ella sin levantar la palanca de retención.
- 5 **RE AJUSTE LA CADENA DE SEGURIDAD EN EL AGUJERO DE LA RAMPA ROLL-OFF.**
- 6 Cierre las puertas del vehículo para aislar la fuente de alimentación de la plataforma.

NOTA: Si fallara el sistema ENCENDIDO/APAGADO de alimentación, se podrá sacar o colocar la plataforma en su caja manualmente.

PLS 213 A

Passenger Lift Services Limited

Unit 10, Crystal Drive, Sandwell Business Park, Smethwick, West Midlands, B66 1QG, Reino Unido

Tel: +44 (0)121 552 0660 Fax: +44 (0)121 552 0200

Email: enquiries@pls-access.co.uk Sitio Web: www.pls-access.co.uk



PLATAFORMA ELEVADORA PARA AUTOCARES MEGA INSTRUCCIONES DE OPERACIÓN

Antes de intentar operar la plataforma elevadora y el sistema de piso DEBERAN leerse las siguientes instrucciones.

CONTROL DE LA PLATAFORMA:

- a. Llave interruptora principal de alimentación para el conductor.
- b. Control de cuatro botones:
 - i) Extraer / Subir de la plataforma.
 - ii) Bajar / Guardar.
 - iii) Puente de unión / Desplegar pasamanos (abrir).
 - iv) Puente de unión / Plegar pasamanos (estibar).

DESPLIEGUE DE LA PLATAFORMA

1. Quitar la traba de seguridad y/o quitar la cadena de seguridad.
2. Encender la llave interruptora principal de alimentación (al lado del conductor).
3. Extraer la plataforma del cassette presionando el botón **“Extraer / Subir”**. Luego de aproximadamente 8 segundos la plataforma se desplegará completamente y comenzará a elevarse automáticamente.
4. Detener el movimiento de la plataforma y presionar el botón **“Puente de Unión / Desplegar Pasamanos”**. El puente de unión se pondrá en posición vertical, seguido de los pasamanos.
5. Seguidamente presionar el botón **“Extraer / Subir”** para llevar la plataforma a nivel de piso para bajar al pasajero, o presionar el botón **“Bajar / Guardar”** para recoger al pasajero que está esperando subir.

ESTIBADO DE LA PLATAFORMA

1. Cuando se haya completado la carga / descarga, presionar el botón **“Puente de unión / Guardar pasamanos”**. De esta manera el puente de unión y los pasamanos se plegarán en posición de estibado. **Estas maniobras deberán hacerse cuando la plataforma esté por encima del nivel de estibado.**
2. Presionando el botón **“Bajar / Guardar”**, la plataforma bajará a su altura de estiba y luego se vinculará automáticamente con la función “Guardar”, estibándose la plataforma en su cassette.
3. Apagar la llave interruptora principal de alimentación.
4. Poner la traba de seguridad y / o colocar la cadena de seguridad.

Ante la duda y para obtener mayores instrucciones por favor comuníquese con la compañía. Tel: 0121 552 0660

Passenger Lift Services Limited,
Unit 10, Crystal Drive, Sandwell Business Park, Smethwick, West Midlands B66 1QG, U.K.
Tel: +44 (0)121 552 0660 Fax: +44 (0)121 552 0200
E-mail: enquiries@pls-access.co.uk Web Site: <http://www.pls-access.co.uk>

Puente de Unión

Accionamiento Manual

- 1) **Para bajar el puente de unión:** Ubique la perilla de accionamiento manual que se encuentra debajo de la plataforma elevadora en el MEDIO del elevador. NO intente girar la perilla pasando su mano o su brazo entre la plataforma y los brazos elevadores (vea Diagrama 1). Gire la perilla HACIA ADENTRO (en sentido de las agujas del reloj) para dejar salir la presión del cilindro y permitir que baje el puente de unión.
- 2) **Para elevar el puente de unión:** Se deberá abrir completamente la perilla de alivio. El Diagrama 2 muestra la perilla de alivio dentro de la plataforma. También se puede acceder retirando la tapa de aluminio de la plataforma.

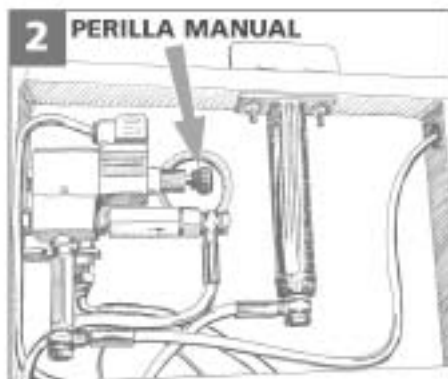

PLS 268



PLATAFORMA ELEVADORA DE PASAJEROS "ACCESS" **BOMBA MANUAL AUXILIAR** **PROCEDIMIENTOS OPERATIVOS** **(GENERADOR DE POTENCIA SAVERY)**

La bomba de mano permite la utilización de la plataforma en la eventualidad de fallas en el suministro eléctrico. La unidad integrada al generador de potencia está compuesta de una bomba de pistón de acción simple con manivela de operación desmontable. Está ubicada debajo de la parte posterior izquierda del vehículo o internamente en la parte posterior. Retirar la cubierta plástica negra para acceder a la bomba. Para utilizarla, seguir los siguiente pasos:

PREPARACIÓN

- 1 Retirar la manivela de su caja.

VÁLVULA DE BAJADA
PARA OPERACIÓN
MANUAL

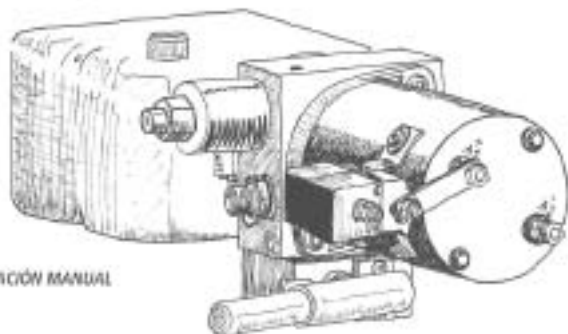

MANIVELA PARA OPERACIÓN MANUAL

PARA BAJAR LA PLATAFORMA

- 2 Empujar y girar la válvula ROJA de bajada en sentido inverso a las agujas del reloj.

PARA SUBIR LA PLATAFORMA

- 3 Cerrar la válvula ROJA en el sentido de las agujas del reloj.
- 4 Conectar la manivela de operaciones a la bomba.
- 5 Accionar la manivela hasta que la plataforma llegue a la altura requerida.

PROCEDIMIENTO DE ESTIBADO

- 6 Utilizando la bomba de mano, estibe la plataforma en forma normal. Cuando se reestablezca la alimentación, verifique que la válvula ROJA de bajada esté correctamente cerrada (en sentido de las agujas del reloj).
- 7 Guardar la manivela.

PLS 315

Passenger Lift Services Limited

Unit 10, Crystal Drive, Sandwell Business Park, Smethwick, West Midlands, B66 1QG. Reino Unido

Tel: +44 (0)121 552 0660 Fax: +44 (0)121 552 0200

Email: enquiries@pls-access.co.uk Sitio Web: www.pls-access.co.uk



PROCEDIMIENTOS DE OPERACIÓN MANUAL PARA LA PLATAFORMA PARA DISCAPACITADOS “ACCESS” (BLOQUE DE ALIMENTACIÓN MONARCH)

En caso de falla eléctrica se puede operar la plataforma mediante una bomba de mano. Esta unidad es parte integral de la unidad de potencia y comprende una bomba de pistón de acción simple con manivela de operación removible. Para usar la bomba de mano seguir los siguientes pasos:

Preparación

1. Retirar la manivela de operaciones de su caja.

NOTA: La muesca en el extremo de la manivela puede ser utilizada también como llave para operar la válvula de alivio.

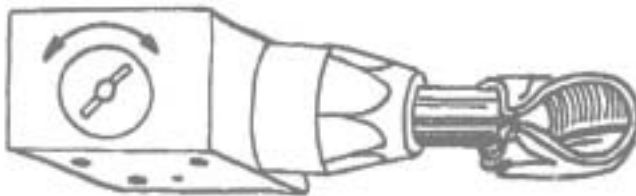

Para bajar la plataforma

2. Abrir la válvula de alivio (en el sentido inverso a las agujas del reloj)

Para subir la plataforma

3. Cerrar la válvula de alivio (en el sentido de las agujas del reloj).
4. Conectar la manivela a la bomba.
5. Accionar la manivela hasta que la plataforma llegue al nivel requerido.

Procedimiento de estibado

6. Utilizando la bomba de mano, estibe la plataforma en forma normal.
Cuando se reestablezca la alimentación, verifique que la válvula de alivio esté completamente cerrada (en el sentido de las agujas del reloj).
7. Guardar la manivela.

Nota: De fallar el sistema de alimentación EXTRAER Y GUARDAR, la plataforma podrá insertarse en la caja manualmente.

PLS 215A

Passenger Lift Services Limited,
Unit 10, Crystal Drive, Sandwell Business Park, Smethwick, West Midlands B66 1QG, U.K.
Tel: +44 (0)121 552 0660 Fax: +44 (0)121 552 0200
E-mail: enquiries@pls-access.co.uk Web Site: <http://www.pls-access.co.uk>

PLANILLA DE CONTROL DIARIO

Número de Serie de la Plataforma: Fecha:

Persona que efectúa el control: nombre: Firma:

Verificar	Lun	Mar	Mier	Jue	Vie	Sab	Dom	Observaciones
Nivel de fluido								
Pérdidas de fluido								
Ninguna señal obvia de daños								
Instrucciones de operación visibles								
Manivela para la bomba de mano, existente								
Mando a distancia, funcionando								
Plataforma limpia y seca								
Traba de la plataforma, funcionando								
Traba central del carro, funcionando								
Pasamanos limpios y funcionando								
Protectores laterales del pasamanos, existentes								
Puente de unión asienta correctamente sobre el piso del vehículo								
Rampa Roll-off								
Luz de advertencia en funcionamiento (si se incluye)								

Notas:

Nota: La presente planilla debe usarse de acuerdo con las disposiciones sobre operación de unidades y evaluaciones de riesgo establecidas por la compañía.

Hoja de datos del servicio de mantenimiento

Fecha de entrega de la plataforma elevadora _____ / _____ / _____

La plataforma requiere controles mensuales de lubricación por parte del conductor/operador. Referirse a las instrucciones en el manual de mantenimiento. Efectuar trabajos de mantenimiento cada seis meses y pruebas de peso cada doce meses por parte de personal especializado.

Mes 1 Fecha _____ / _____ / _____ Conductor/Operador Nombre Firma	Mes 2 Fecha _____ / _____ / _____ Conductor/Operador Nombre Firma	Mes 3 Fecha _____ / _____ / _____ Conductor/Operador Nombre Firma
Mes 4 Fecha _____ / _____ / _____ Conductor/Operador Nombre Firma	Mes 5 Fecha _____ / _____ / _____ Conductor/Operador Nombre Firma	Mes 6 Fecha _____ / _____ / _____ Conductor/Operador Nombre Firma
Mes 7 Fecha _____ / _____ / _____ Conductor/Operador Nombre Firma	Mes 8 Fecha _____ / _____ / _____ Conductor/Operador Nombre Firma	Mes 9 Fecha _____ / _____ / _____ Conductor/Operador Nombre Firma
Mes 10 Fecha _____ / _____ / _____ Conductor/Operador Nombre Firma	Mes 11 Fecha _____ / _____ / _____ Conductor/Operador Nombre Firma	Mes 12 Fecha _____ / _____ / _____ Conductor/Operador Nombre Firma

Deberá exhibirse esta página cuando se soliciten reparaciones bajo garantía

Control mensual de seguridad - Para los operadores

Se recomienda el mantenimiento mensual regular de la plataforma por parte del operador de la misma. Se podrá prolongar ampliamente la vida útil de la plataforma si se observan estos pasos.

Esto deberá incluir:

- 1 Control de señales de daños. Reemplazar las partes necesarias.
- 2 Control de operación y estiba de la plataforma. Si la base de la plataforma toca la base de la caja, ajustar la altura (las partes aparecen en la página 2.13, # 26), subiéndolos los pernos de estiba de derecha y de izquierda.
- 3 Control del funcionamiento de la traba de la caja (página 2.11), tirando de la plataforma con la traba de la caja puesta. Si haciendo esto sale la plataforma, se necesita BAJAR la traba (7) en relación a la manivela (12) y luego ajustar la contratuerca (180) firmemente.
- 4 Control de funcionamiento de la traba del carro (las partes aparecen en la página 2.07, # 46), intentando empujar la plataforma dentro de la caja una vez que la misma esté completamente desplegada. Si haciendo esto, la plataforma entra, será necesario rectificar el mecanismo del carro.
- 5 Control de operaciones de la rampa Roll-off trasera. Controlar el perno (las partes aparecen en la página 2.15, # 72) que mantiene la rampa en posición vertical mientras está guardada. Lubricar los pivotes Roll-off con spray de silicona,.
- 6 Control de funcionamiento del puente de unión (las partes aparecen en la página 2.15 – 2.18). Ver instrucciones completas en página 1.20.
- 7 Control de funcionamiento de la extensión de la plataforma y de la placa de aleación. Nota: NO sobre ajustar los pernos M6 que retienen la placa extensión. Verificar que los topes de la plataforma (las partes aparecen en la página 2.15, # 177) estén ajustados y alineados en forma vertical.
- 8 Control de funcionamiento y seguridad del pasamanos. Si los componentes estuvieran corroídos, deberán reemplazarse debido a peligros potenciales para los usuarios. Verificar que los pernos del pivote M8 S/S estén ajustados, seguros y en posición correcta.
- 9 Cuando se lava el vehículo, lavar también la plataforma elevadora.
- 10 Controlar que la palanca de extracción esté segura.
- 11 Controle posibles pérdidas y corrosión en las partes eléctricas de la bomba en posición SUBIR/BAJAR. Rellene el recipiente (estando la plataforma asentada sobre el suelo) con aceite hidráulico PLS evitando sobrellenar. Aplique grasa dieléctrica (o similar) en las partes eléctricas expuestas para protegerlas.
- 12 Lubrique la plataforma de acuerdo al “Diagrama de Lubricación” en página 1.21.

ANTE LA DUDA, CONTACTESE CON EL FABRICANTE

Servicio de mantenimiento semestral Para los técnicos asignados al servicio

Como parte de los controles mensuales se deberá:

- 1 Controlar los pernos del pivote del brazo, los rodamientos y tornillos de sujeción sin cabeza (página 2.13 – 2.14)
- 2 Controlar los pernos del pivote del cilindro y tornillos de sujeción sin cabeza (página 2.13 – 2.14)
- 3 Controlar los cilindros por pérdidas de aceite. Si fuera necesario, reemplazar las juntas. (página 3.5 # 4)
- 4 Retirar la bandeja inferior, controlar todas las mangueras y uniones por pérdidas, desgaste o falta de funcionamiento. Cuando se reemplace la bandeja inferior, recordar de ubicar los pernos de retención con las tuercas sobre la parte EXTERIOR de la caja de estiba.
- 5 Retirar la plataforma de la caja para controlar los rodamientos y mecanismos del carro. La plataforma se retira desmontando los “topes del carro” (página 2.03 # 2) y desmontando el “umbilical” por medio del acople de acción rápida (página 3.11) y el conector eléctrico en la parte posterior del carro.

Nota: Si la plataforma elevadora es del tipo POWERMATIC se encontrarán dos mangueras adicionales y un cable flexible en la parte posterior de la caja que deberán desconectarse.

- 6 Limpiar el interior de la caja y desengrasar las pistas y la guía central con solvente. **NO ENGRASE LAS PISTAS Y LA GUÍA CENTRAL (UTILICE SPRAY DE SILICONA)**
- 7 Controle el desgaste de las tiras de nylon en la superficie de la plataforma y reemplace las mismas si fuera necesario.
- 8 Controle el funcionamiento del puente de unión. El puente de unión deberá bajar a nivel del piso del vehículo y **NO** presentar un peligro de tropiezo. Para un ajuste completo del mecanismo ver página 1.20.
- 9 Controle que los pernos de la plataforma y del montaje de la pista estén ajustados y seguros (página 5.08). Es posible que se produzca corrosión en esta zona de la plataforma. Si la corrosión avanza, deberán cambiarse los componentes.
- 10 Controle la operación de la bomba manual (ver página 1.11 – 1.12), lubrique todos los punto de pivote. **RECUERDE DE DEJAR LA MANIVELA EN POSICIÓN DE CERRADO.**
- 11 Controle el estado y la seguridad de los protectores laterales de los brazos (página 2.13 # 61) y reemplácelos si estuvieran dañados.

ANTE LA DUDA CONTÁCTESE CON EL FABRICANTE

SOLUCIÓN DE PROBLEMAS DE PLATAFORMAS ACCESS

Sintoma	Posible Causa	Solución
La plataforma no sale de la caja	Falla del disyuntor.	Reactivar el disyuntor (presionar el botón) situado en el vehículo.
	Falla del botón del mando a distancia.	Controlar el cableado interno del mando o cambiar el módulo.
	Traba de la caja no desengancha completamente.	Asegúrese que la leva de la traba esté completamente levantada y que la
	La plataforma ha sido accionada estando en la caja.	Presionar "BAJAR" en el mando a distancia para bajar la plataforma o abrir la válvula de bajada para dejar salir la presión
	El motor no funciona o está fallando.	Controlar las conexiones del cableado, enchufes y pernos. Asimismo controlar el perno de ubicación del piñón.
La plataforma no tiene potencia en la posición de subida	Falla del disyuntor	Reactivar el disyuntor (presionar el botón) situado en la batería del vehículo
	Falla del botón del mando a distancia.	Controlar el cableado dentro del mando a distancia o cambiar el módulo.
	Rotura de manguera.	Controlar por pérdidas de aceite, reemplazar los componentes necesarios.
	El bajo nivel de aceite en el depósito atrae aire dentro del sistema.	Rellenar el recipiente con aceite hidráulico PLS BLUE.
	Interruptor de conversión sin activar.	Reactivar el interruptor montado en el carro que desvía el movimiento de EXTRAER a SUBIR.
	Traba del carro está atascada.	Controlar el perno del pivote, reajustar y lubricar. Controlar que esté activado el interruptor del carro.
La plataforma no tiene potencia en la posición de bajada	Las válvulas de choque no están en operación.	Accionar la plataforma hacia arriba para activarlas o destornillar la conexión hidráulica en el cilindro de elevación.
	La válvula de alivio está bloqueada.	Retirar, limpiar y reinstalar.
	Falla del botón del mando a distancia.	Controlar el cableado dentro del mando o cambiar el módulo.
La plataforma no tiene potencia en la posición de entrada	Falla del disyuntor.	Reactivar el disyuntor (presionar el botón) situado en la batería del vehículo.
	Falla del botón del mando a distancia.	Controlar el cableado dentro del mando o cambiar el módulo.
	Interruptor de conversión sin activar.	Reactivar el interruptor montado en el carro que desvía el movimiento de EXTRAER a SUBIR.
	Traba del carro no se desengancha.	Asegurarse que la extensión de la plataforma esté estibada correctamente.
	El motor no funciona o falla.	Controlar las conexiones del cableado, enchufes y pernos. Asimismo controlar el perno de ubicación del piñón.

La plataforma no se extiende	Las patas de extensión no se liberan de las clavijas de estiba.	Accionar la plataforma hacia arriba para liberar los toques de extensión.
	La extensión está trabada por el gancho.	La extensión se traba mediante un gancho de plástico montado debajo de la plataforma. Tirar de la extensión con mas fuerza.
La plataforma no se retrae completamente	La manguera de la rampa Roll-off está trabada.	Reubicar la manguera/caño.
	Las patas de extensión chocan con las clavijas basculantes o de estibado.	Elevar la plataforma a una posición mas alta antes de intentar la estiba.
	La traba de extensión no engancha correctamente.	Empujar con fuerza la extensión hacia fuera o realinear la posición de la traba.
La rampa Roll-off no llega al piso Nota: mantener presionado el botón "BAJAR"	Falta de lubricación.	Aplicar silicona a todos los pivotes y partes móviles.
	La rampa está dañada o doblada.	Reemplazar las partes dañadas.
	Falla del cilindro Roll-off.	Sangrar el sistema hidráulico del cilindro. Si el cilindro pierde fluido, reemplazar las juntas o el cilindro.
El puente de unión no se asienta sobre el piso del vehículo	La plataforma no se ha elevado a la máxima posición.	Accionar la plataforma hasta que llegue completamente a nivel de piso.
	El mecanismo requiere ajuste.	Reactivar y controlar el mecanismo del puente de unión.
	La aleación está dañada.	Cambiar las partes dañadas.
El puente de unión no retorna a la posición vertical	El mecanismo requiere ajuste.	Reactivar y controlar el mecanismo del puente de unión.

AJUSTE DE ALTURA DE PISO DE LA PLATAFORMA

(incluye la posición de estiba vertical en la parte posterior del vehículo)

De ser necesario la adaptación de la plataforma a la altura del piso del vehículo, o si un desbalanceo en la acción del cilindro requiere ajuste, se deberán observar los siguientes pasos:

- 1 Quitar la parte superior e inferior de la cubierta del brazo, aseguradas por medio de pernos Allen.
- 2 Desenroscar la tuerca de 24mm en los extremos del cilindro
- 3 Estando la plataforma posicionada sobre el suelo (sin presión sobre el sistema hidráulico) girar los pistones en sentido inverso a las agujas del reloj para aumentar la altura de la plataforma o en sentido de las agujas del reloj para disminuirla.
- 4 Accionar la plataforma hacia arriba hasta la altura de piso y colocarla en su posición vertical. El ajuste final para corregir el desbalanceo del cilindro se efectúa de la misma manera.
- 5 Reajustar las contratuercas y reinstalar las cubiertas de los brazos

NOTA: En ninguna circunstancia se debe desajustar la rosca en más de 30mm puesto que de esta manera podría quedar rosca insuficiente en el cilindro, lo que resultaría en posibles daños al cilindro, la plataforma o el personal. Sírvase comunicarse con nuestro departamento técnico si fuera necesario extenderse pasado este punto.

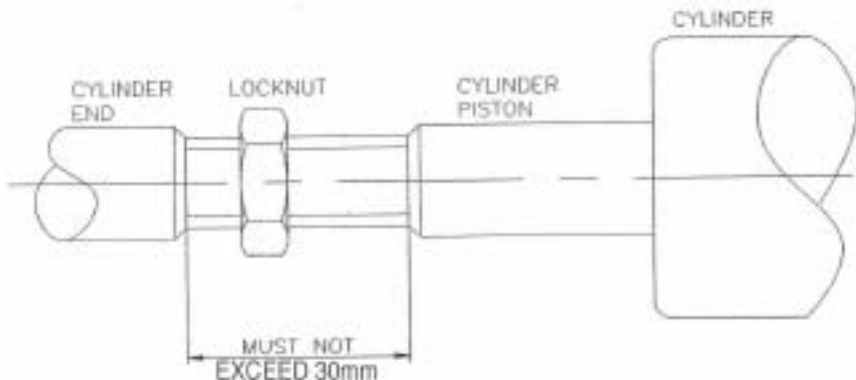

COMO ACTIVAR O REACTIVAR EL SISTEMA MECÁNICO DEL PUENTE DE UNIÓN

- 1 Accionar la plataforma a la posición MAXIMA ALTURA
- 2 Plegar el puente de unión (I) hacia el vehículo en su posición máxima. Teniendo el puente de unión en esta posición, la barra del émbolo (B) debería estar entre 2 a 3mm del rodillo (o leva) (H) sobre la bisagra del puente de unión (I).
- 3 Fijar la barra del émbolo (B) en posición mediante una pinza de fuerza.
- 4 Fijar el largo de la PALANCA (F). Un mínimo de 20mm de rosca deberá permanecer visible.
- 5 Empujar el BRAZO DE PALANCA (K) (de izquierda a derecha) dentro de la plataforma. Deberá colocarse una arandela gruesa (N) entre el lado interno de la plataforma y la LEVA (J). Empujar la LEVA totalmente hacia la izquierda y girarlo hacia delante hasta que entre en contacto con la barra oscilante del puente de unión (G). Ajustar uno de los cuatro tornillos sin cabeza (L) para retener la posición.
- 6 Perforar a través de los tres agujeros roscados para perno M6 presentes en la LEVA y apenas perforar el BRAZO DE PALANCA (K) (aproximadamente 2mm) con una broca de 5mm.
- 7 Utilizando la traba de rosca BLUE, instalar los tornillos sin cabeza M6 x 6mm en los agujeros presentes.
- 8 Retirar el tornillo original de retención, trabar la rosca y ajustar.
- 9 Bajar la plataforma elevadora, luego accionarla hasta que llegue a la posición de piso para "asentar" el mecanismo.
- 10 Fijar la abrazadera simple (D) hacia delante para compensar pulsaciones excesivas del émbolo.

Figura 1



Figura 2



Clave:

A = Doble émbolo	H = Rodillo de la bisagra del puente de unión
B = Barra del émbolo	I = Bisagra del puente de unión
C = Abrazadera doble	J = Leva
D = Abrazadera simple	K = Brazo de palanca
E = Resorte de la barra del émbolo	L = Tornillo sin cabeza M6 x 6mm
F = Palanca	M = Perno de retención de la barra oscilante y pasador partido
G = Barra oscilante	N = Espaciador de la leva (arandela gruesa)

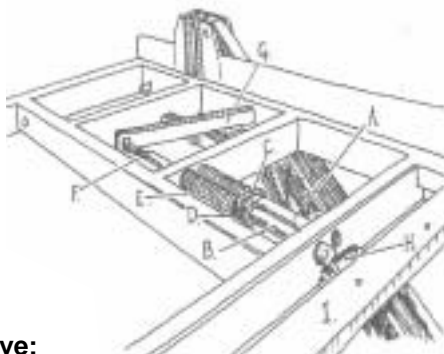
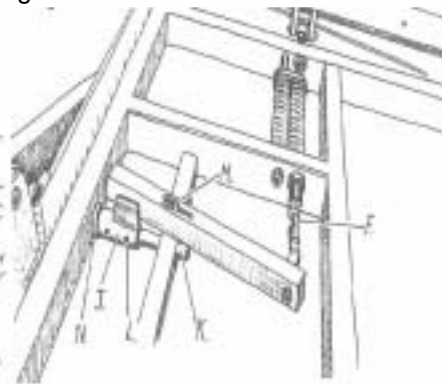
LUBRICATION DIAGRAM

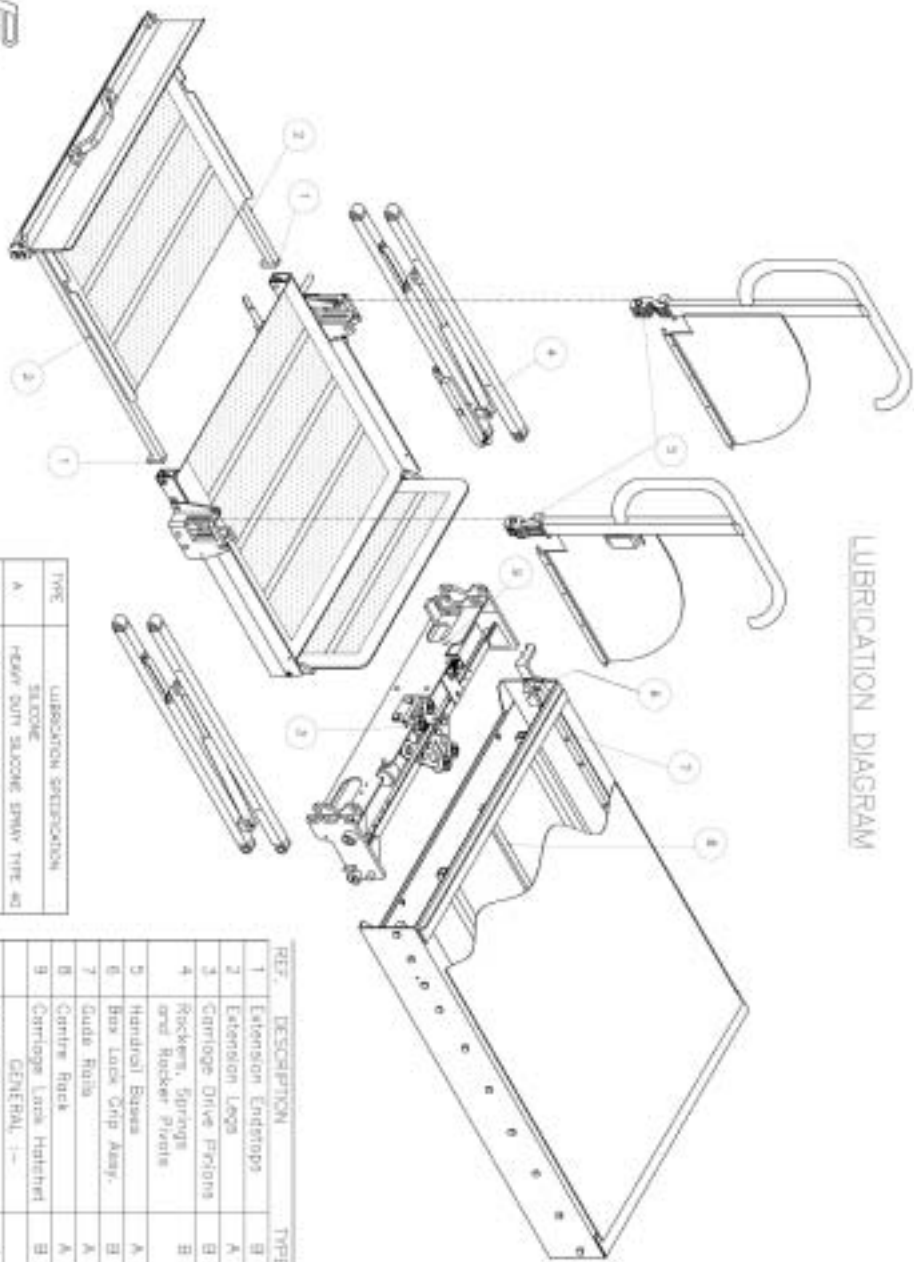

TYPE	LUBRICATION SPECIFICATION
A	SECORE HEAVY DUTY SILICONE SPRAY TYPE 40
B	GREYER SLIP - CLIMB

REF.	DESCRIPTION	TYPE
1	Extension Endstops	B
2	Extension Legs	A
3	Carriage Drive Frictions	B
4	Rockers, Springs and Rocker Pivots	B
5	Handrail Bases	A
6	Box Lock Chip Assy.	B
7	Guide Rails	A
8	Carriage Rack	A
9	Carriage Latch Hatcher	B
10	GENERAL 1--	B
ALL SPRINGS		B



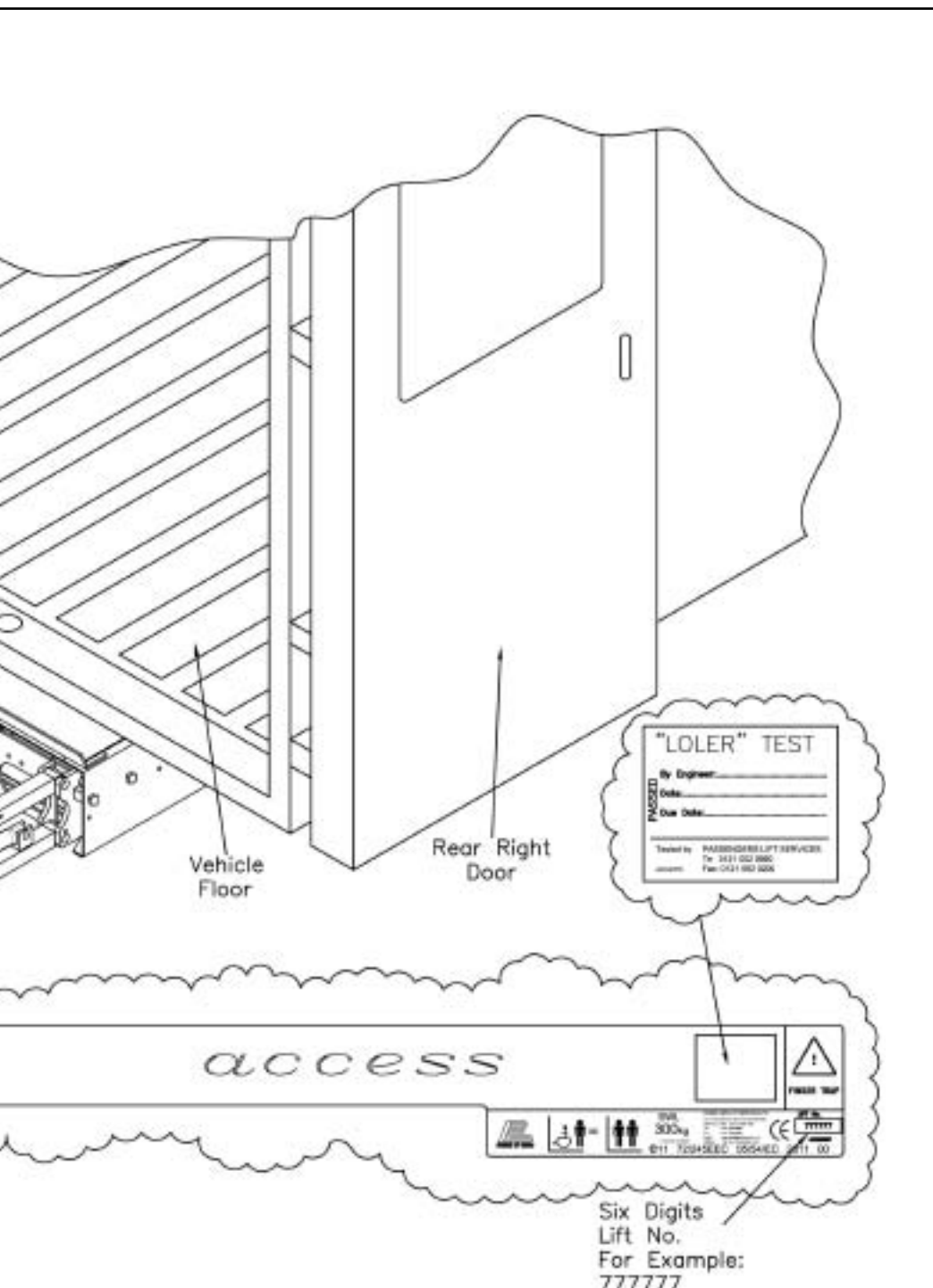

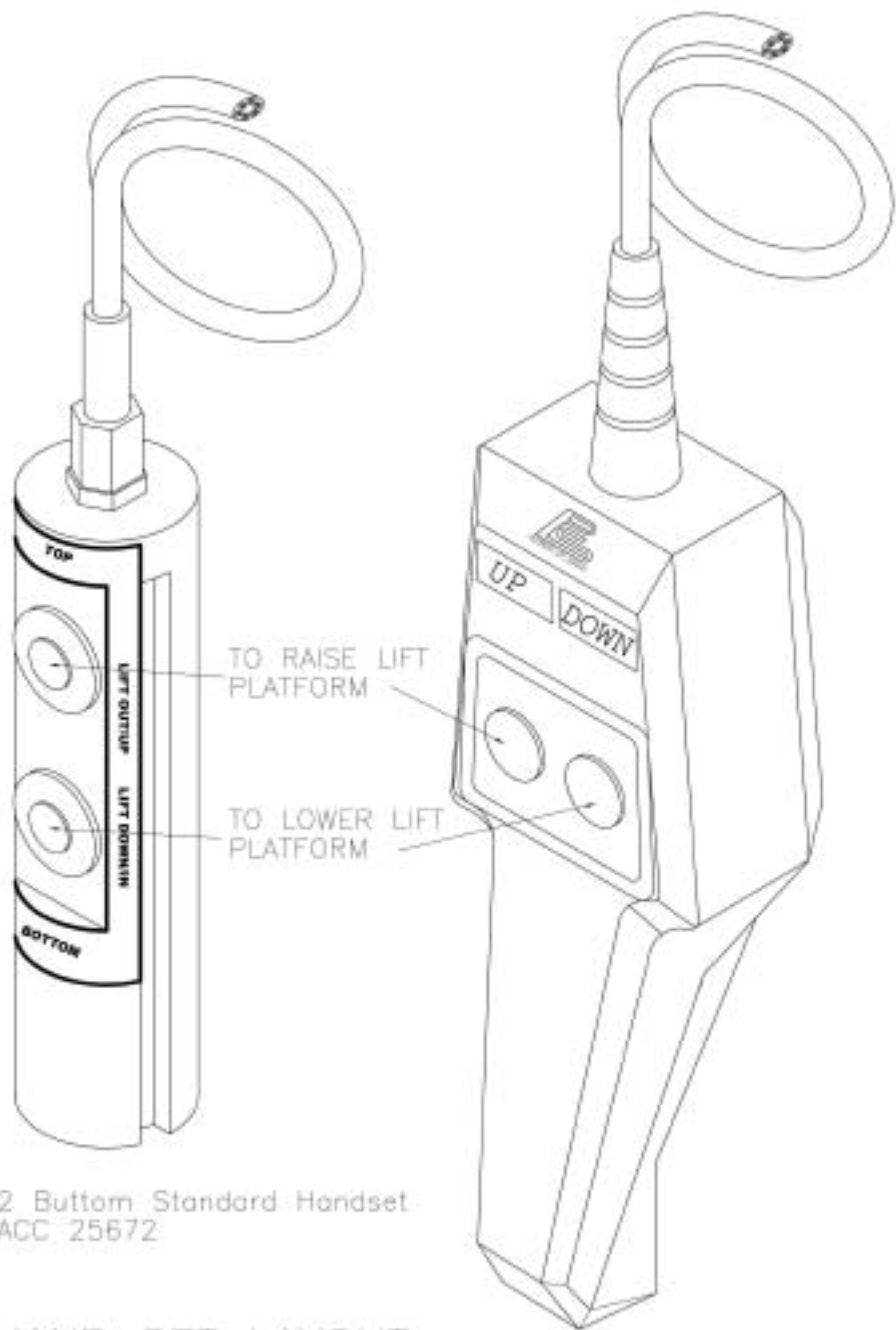

2 Bottom Standard Handset
ACC 25672

2 Bottom Yellow Handset
ACC 25968

HAND SET LAYOUT



PEDIDO DE REPUESTOS

Sección 2

LIFT ASSEMBLY - PART DESCRIPTION

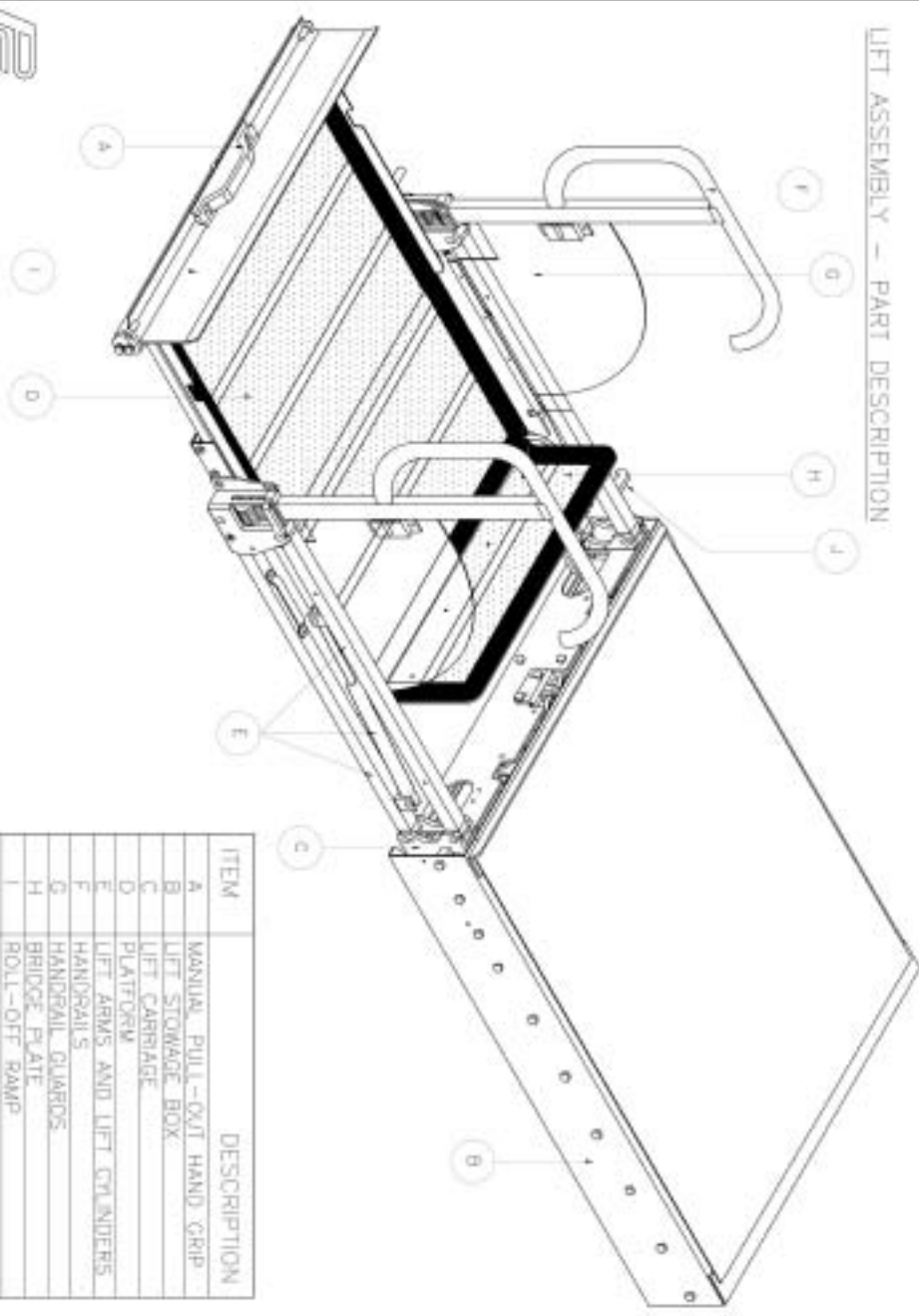

ITEM	DESCRIPTION
A	MANUAL PULL-OUT HAND GRIP
B	LIFT STORAGE BOX
C	LIFT CARRIAGE
D	PLATFORM
E	LIFT ARMS AND LIFT CYLINDERS
F	HANDRAILS
G	HANDRAIL GUARDS
H	BRIDGE PLATE
I	ROLL-OFF RAMP
J	BOX LOCK HANDLE



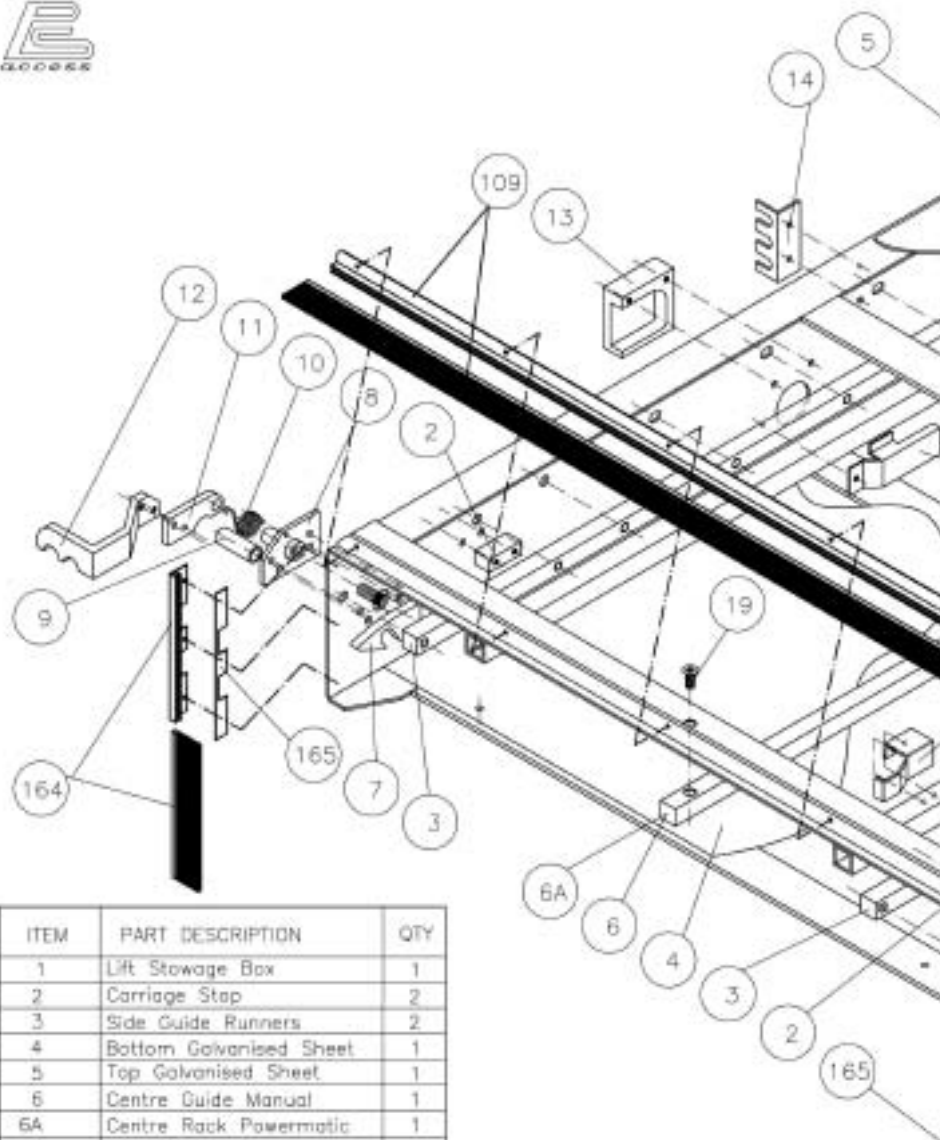

ITEM	PART DESCRIPTION	QTY		
1	Lift Storage Box	1		
2	Carriage Stop	2		
3	Side Guide Runners	2		
4	Bottom Galvanised Sheet	1		
5	Top Galvanised Sheet	1		
6	Centre Guide Manual	1		
6A	Centre Rack Powermatic	1		
7	Box Lock Hook	1		
8	Box Lock Housing Plate	1		
9	Box Lock Spacer	1		
10	Box Lock Spring	1	18	M10x25 Hex Hed Std Setpin
11	Box Lock Handle Latch	1		Reduced Head Thickness
12	Box Lock Handle	1	19	MBx20 C/Sunk Socket
13	Umbilical Cover	1		Screw
14	Hose Fixing Bracket	1	20	Box Micro Switch Bracket
15	Box Cable Cover	1	109	Top Brush
16	Carriage Switch Bracket	1	164	Side Brush
17	M10x25 Bolt 10.9	Varies	165	Brush Spacer

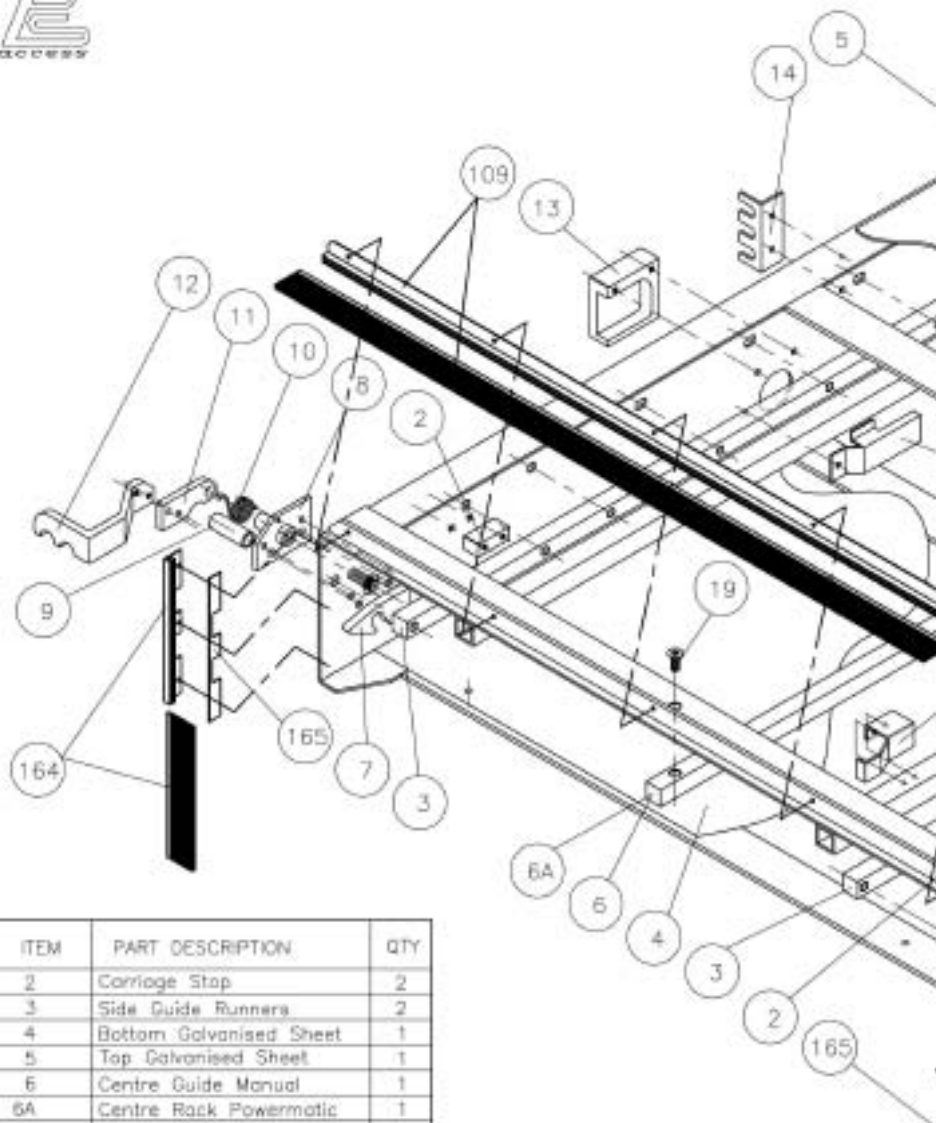

ITEM	PART DESCRIPTION	QTY			
2	Carriage Stop	2			
3	Side Guide Runners	2			
4	Bottom Galvanised Sheet	1			
5	Top Galvanised Sheet	1			
6	Centre Guide Manual	1			
6A	Centre Rack Powermatic	1			
7	Box Lock Hook	1			
8	Box Lock Housing Plate	1			
9	Box Lock Spacer	1	18	M10x25 Hex Head Std Setpin	4
10	Box Lock Spring	1		Reduced Head Thickness	
11	Box Lock Handle Latch	1	19	M8x20 C/Sunk Socket Screw	3
12	Box Lock Handle	1			
13	Umbilical Cover	1	20	Box Micro Switch Bracket	1
14	Hose Fixing Bracket	1	109	Top Brush	1
15	Box Cable Cover	1	123	Lift Stowage Box(Stepback)	1
16	Carriage Switch Bracket	1	164	Side Brush	2
17	M10x25 Bolt 10.9	Varies	165	Side Brush Spacer	2

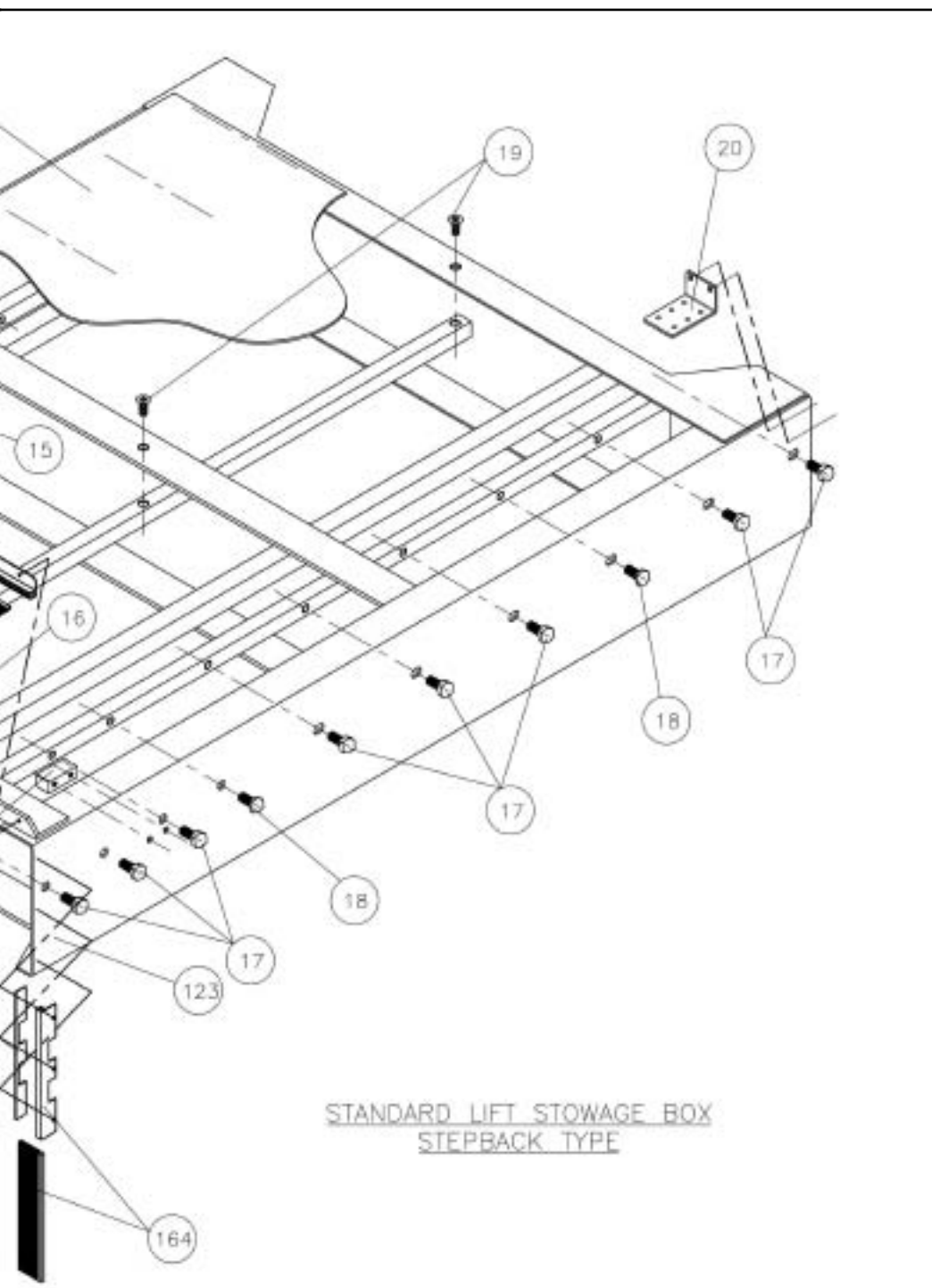

STANDARD LIFT STOWAGE BOX
STEPBACK TYPE

STANDARD CARRIAGE ASSEMBLY

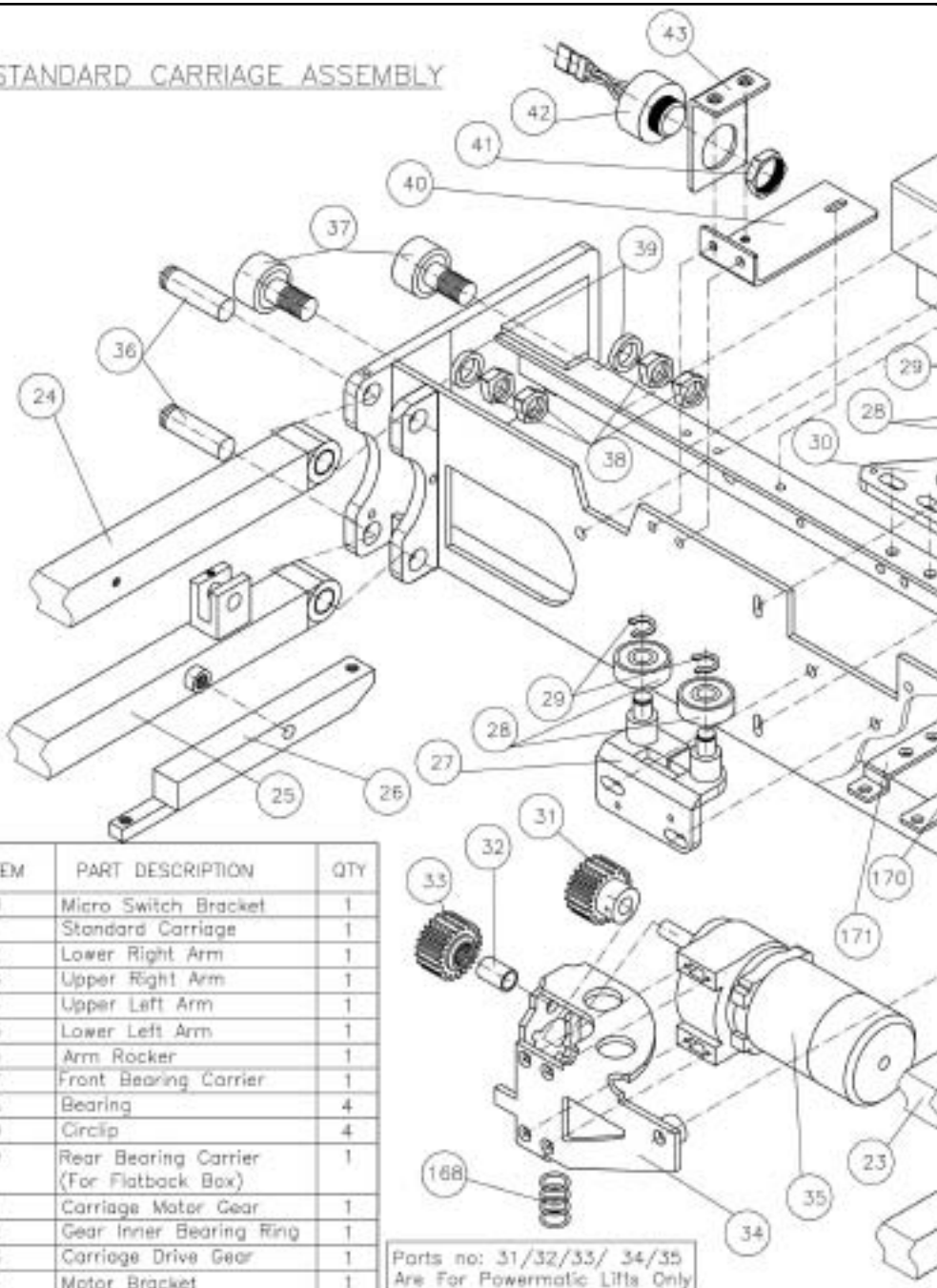

ITEM	PART DESCRIPTION	QTY
20	Micro Switch Bracket	1
21	Standard Carriage	1
22	Lower Right Arm	1
23	Upper Right Arm	1
24	Upper Left Arm	1
25	Lower Left Arm	1
26	Arm Rocker	1
27	Front Bearing Carrier	1
28	Bearing	4
29	Circlip	4
30	Rear Bearing Carrier (For Flatback Box)	1
31	Carriage Motor Gear	1
32	Gear Inner Bearing Ring	1
33	Carriage Drive Gear	1
34	Motor Bracket	1
35	Motor	1
36	Arm Pin Plain (Std)	4
37	Cam Follower	4

Parts no: 31/32/33/ 34/35
Are For Powermatic Lifts Only

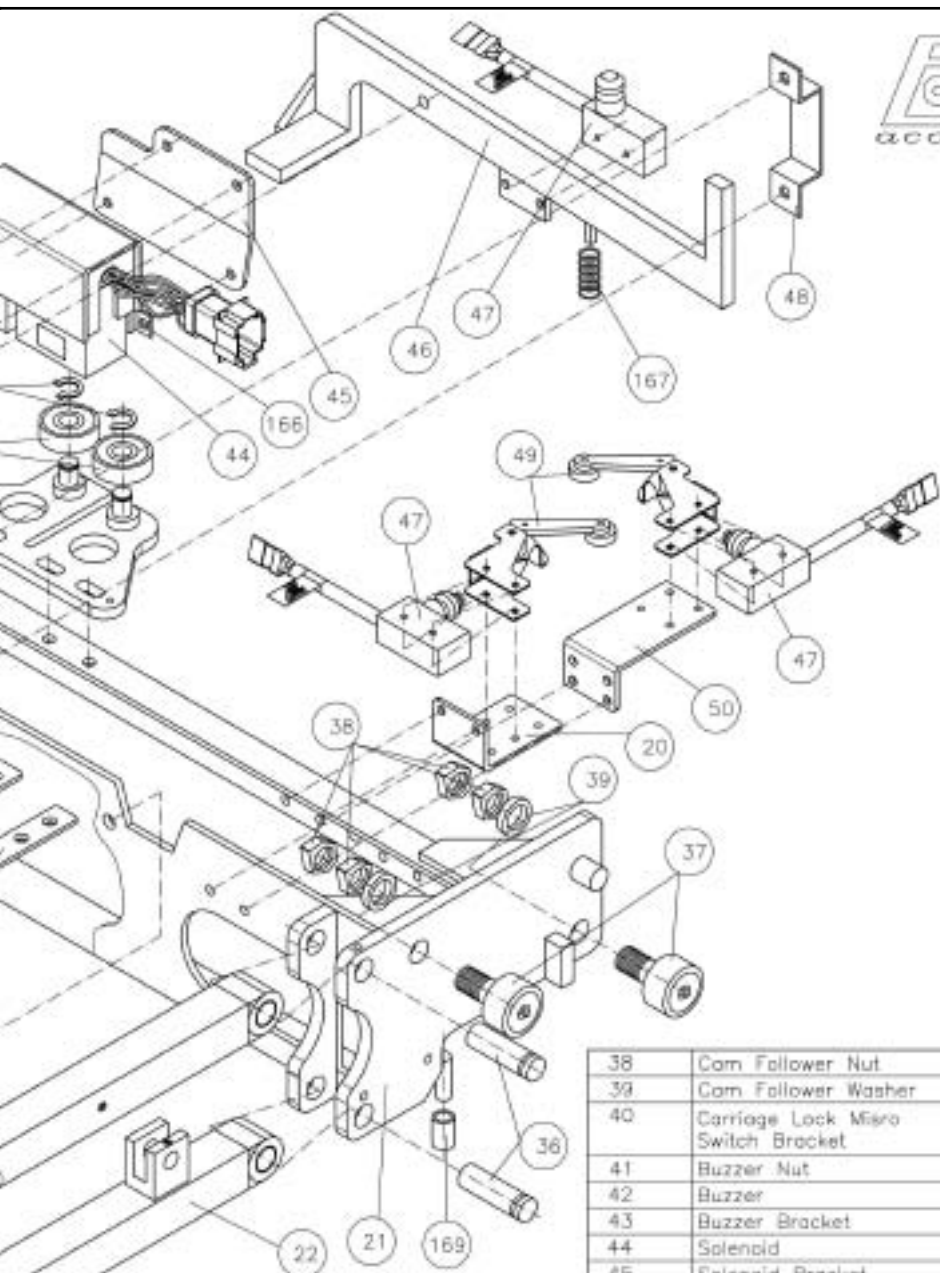

166	Solenoid Mounting Bracket	1	46	Carriage Lock Hatchet	1
167	Carriage Lock Spring	1	47	Micro Switch	3
168	Motor Bracket Spring	1	48	Hatchet Lock Guide	1
169	Umbilical Guide	1	49	Micro Switch Actuation Roller	2
170	Loom Support 1	1	50	Micro Switch Bracket 4H	1
171	Loom Support 2	1			
			38	Corn Follower Nut	8
			39	Corn Follower Washer	4
			40	Carriage Lock Micro Switch Bracket	1
			41	Buzzer Nut	1
			42	Buzzer	1
			43	Buzzer Bracket	1
			44	Solenoid	1
			45	Solenoid Bracket	1

MEGA CARRIAGE ASSEMBLY

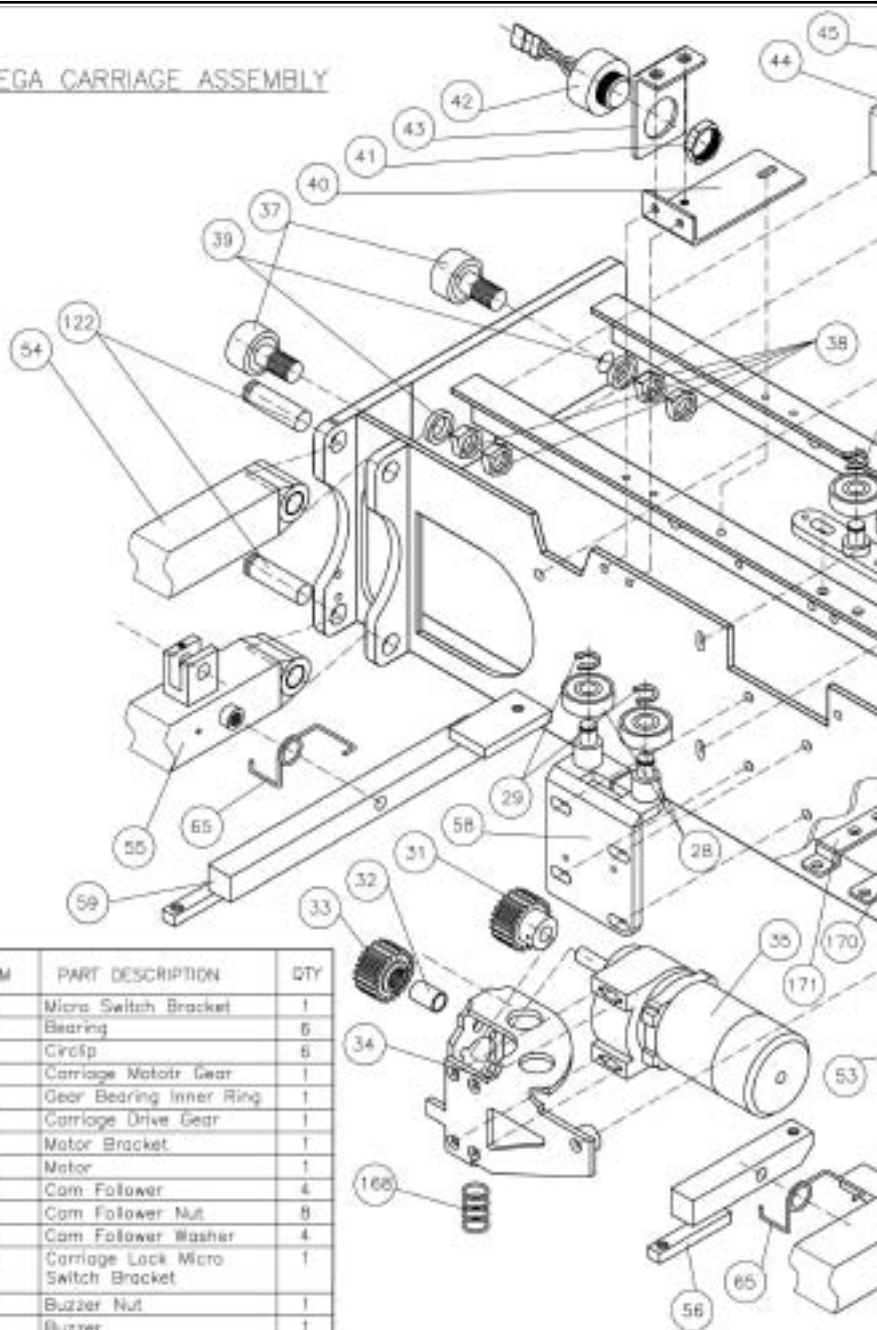

ITEM	PART DESCRIPTION	QTY
20	Micro Switch Bracket	1
26	Bearing	6
29	Croftp	6
31	Carriage Motor Gear	1
32	Gear Bearing Inner Ring	1
33	Carriage Drive Gear	1
34	Motor Bracket	1
35	Motor	1
37	Cam Follower	4
38	Cam Follower Nut	8
39	Cam Follower Washer	4
40	Carriage Lock Micro Switch Bracket	1
41	Buzzer Nut	1
42	Buzzer	1
43	Buzzer Bracket	1
44	Solenoid	1
45	Solenoid Bracket	1
46	Carriage Lock Hatchet	1

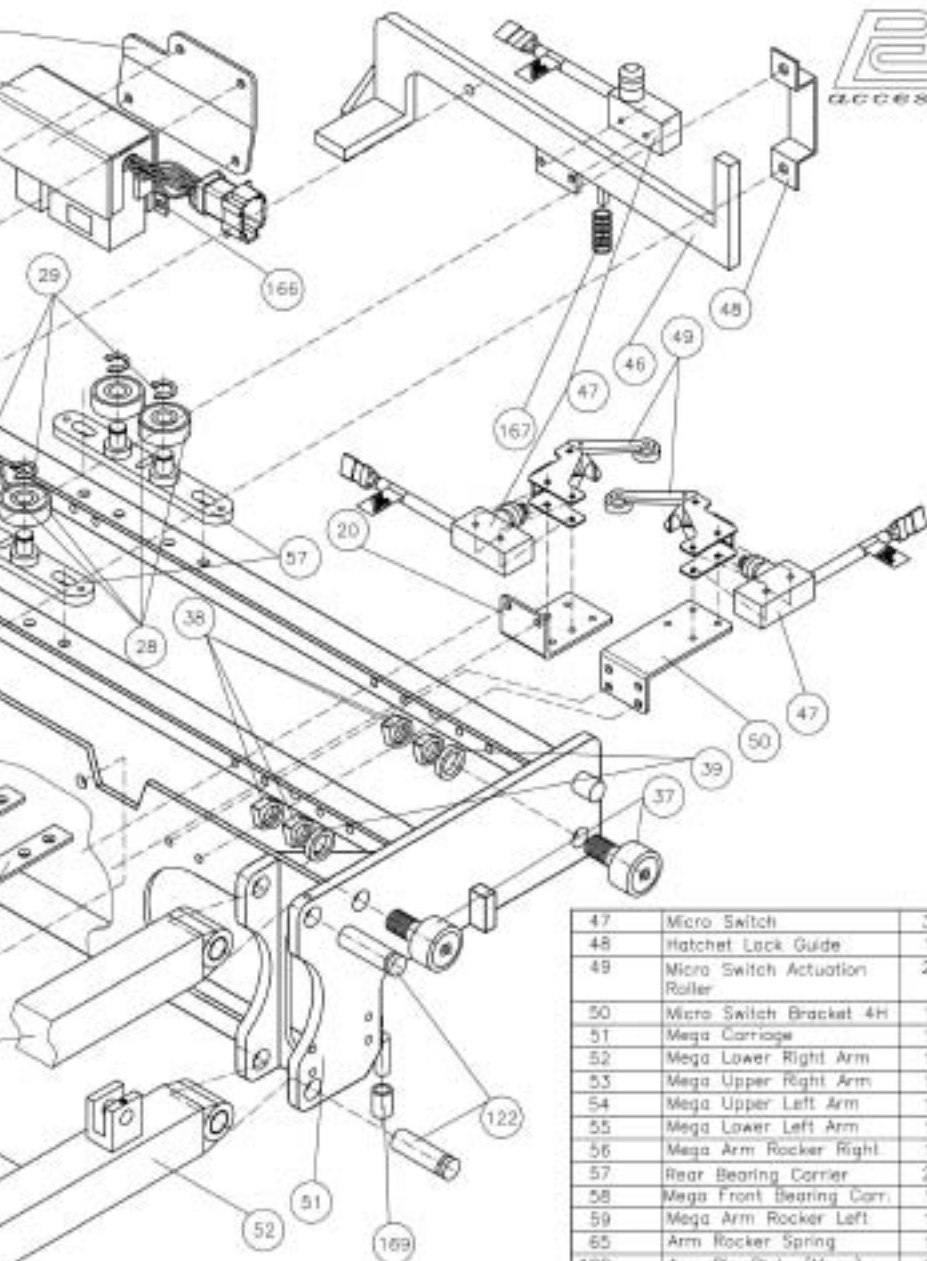

47	Micro Switch	3
48	Hatchet Lock Guide	1
49	Micro Switch Actuation Roller	2
50	Micro Switch Bracket 4H	1
51	Mega Carriage	1
52	Mega Lower Right Arm	1
53	Mega Upper Right Arm	1
54	Mega Upper Left Arm	1
55	Mega Lower Left Arm	1
56	Mega Arm Rocker Right	1
57	Rear Bearing Carrier	2
58	Mega Front Bearing Carr.	1
59	Mega Arm Rocker Left	1
65	Arm Rocker Spring	1
122	Arm Pin Plain (Mega)	4
166	Solenoid Mounting Bracket	1
167	Carriage Lock Spring	1
168	Motor Bracket Spring	1
169	Umbilical Guide	1
170	Loom Support 1	1
171	Loom Support 2	1

STANDARD BOX LOCK

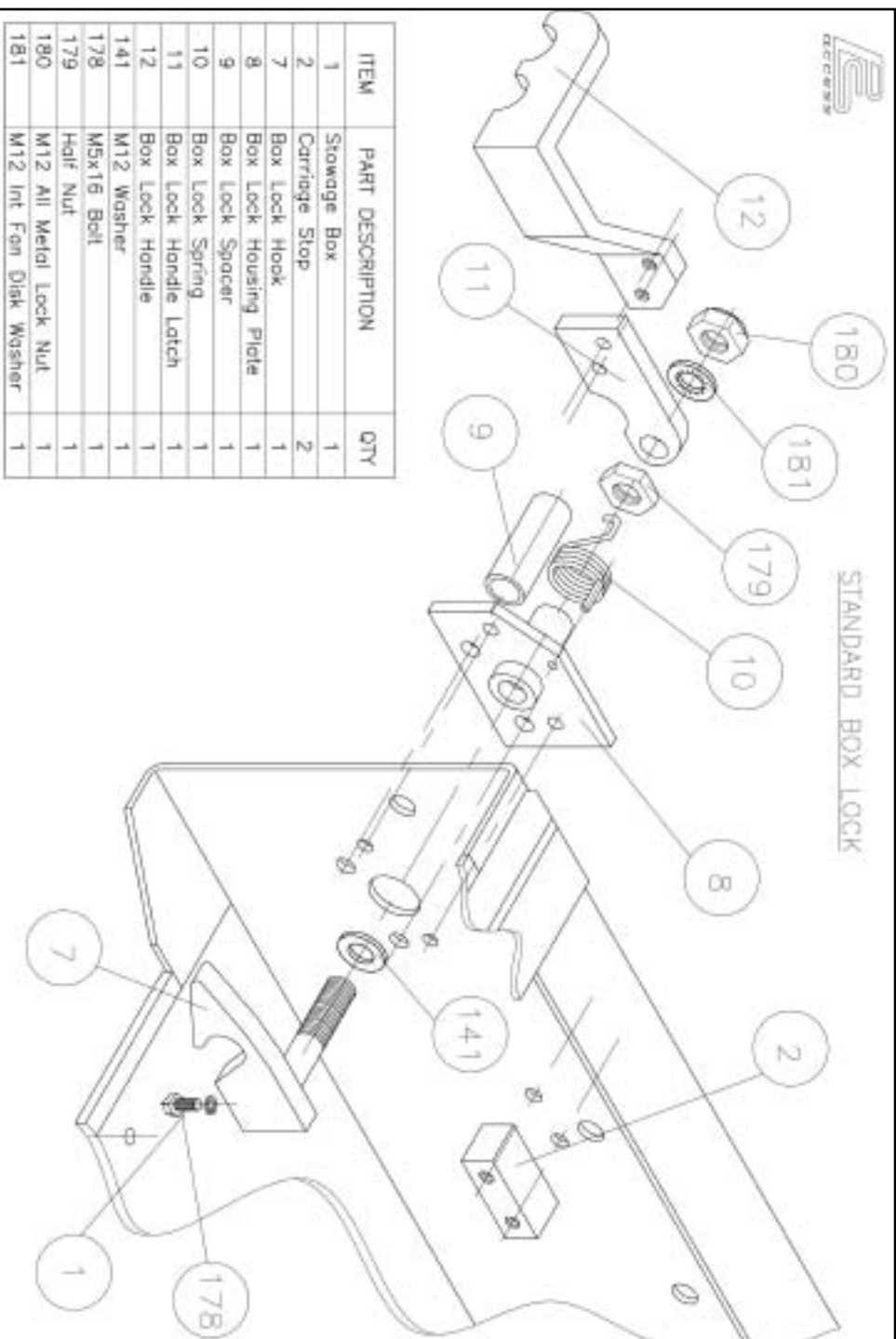

ITEM	PART DESCRIPTION	QTY
31	Carriage Motor Gear	1
32	Gear Inner Bearing Ring	1
33	Carriage Drive Gear	1
34	Motor Bracket	1
35	Motor	1
84	M8 Nylon Nut	1
85	M8 Washer	2
95	M8x8 C/Zink Socket Screw	1
97	M5x6 Grub Screw	1
138	Roll Pin #6	1
139	M8 Socket Head Shoulder Screw	1
140	M10 Socket Head Shoulder Screw	1
141	M12 Washer	1

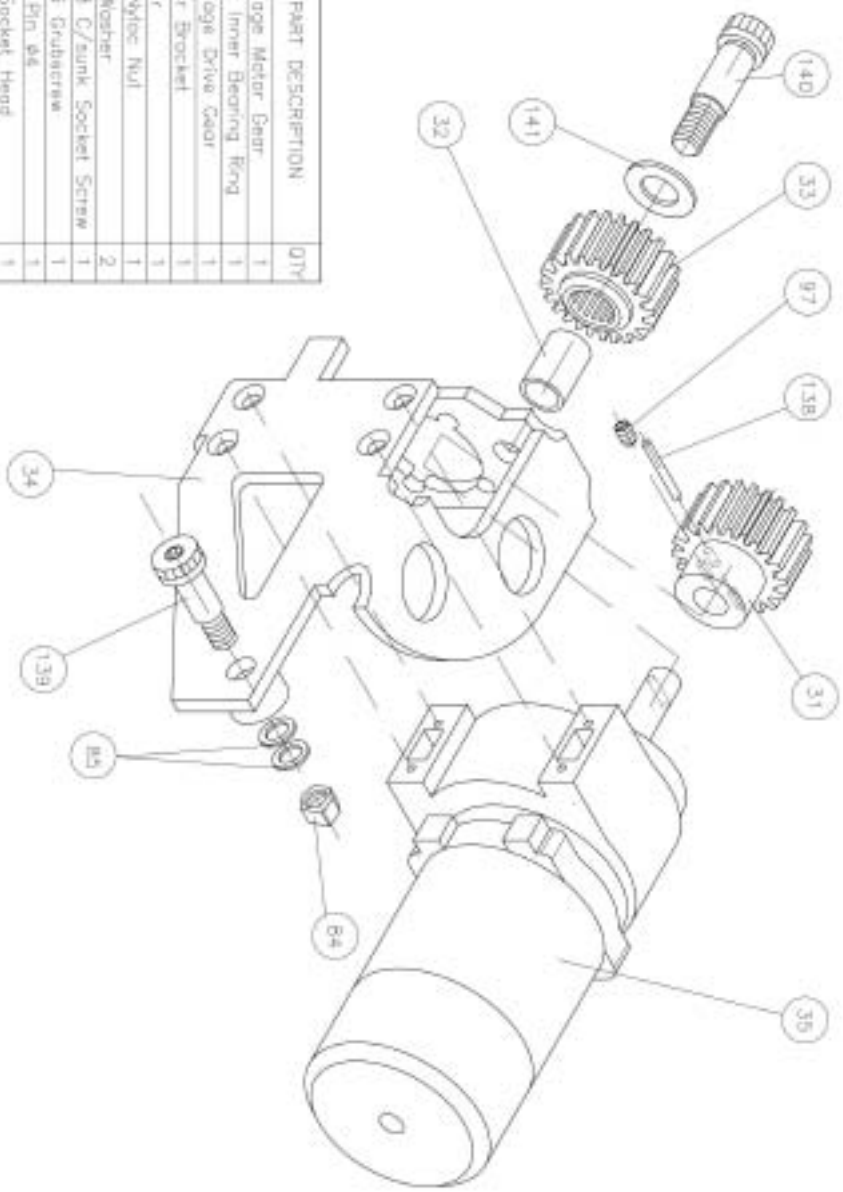

In/Out MOTOR DRAWING



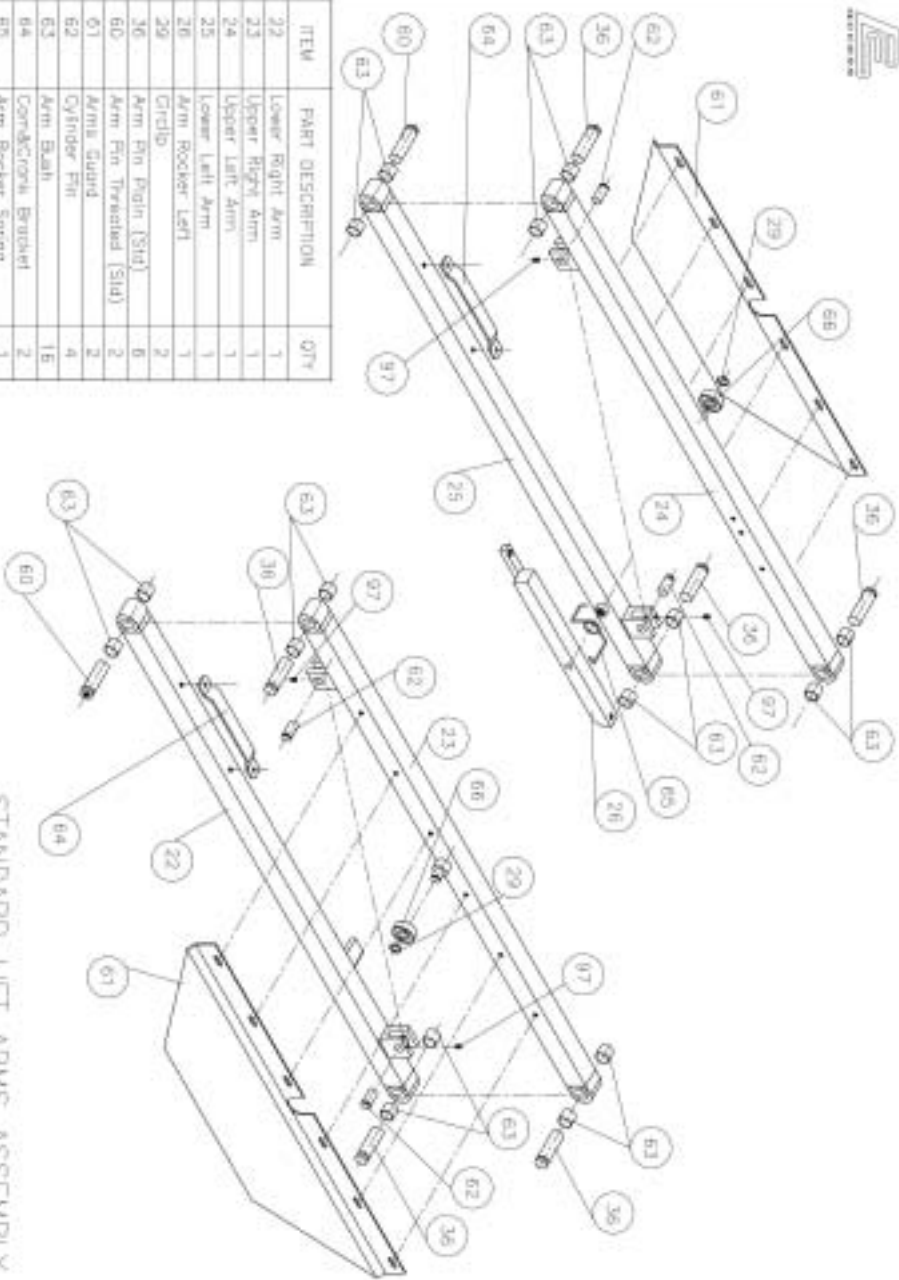

ITEM	PART DESCRIPTION	QTY
22	Lower Right Arm	1
23	Upper Right Arm	1
24	Upper Left Arm	1
25	Lower Left Arm	1
26	Arm Roller Left	1
29	Circle	2
36	Arm Pin Pin In (Std)	6
60	Arm Pin Threaded (Std)	2
61	Arms Stud	2
62	Cylinder Pin	4
63	Arm Bush	15
64	CornAbronix Bushlet	2
83	Arm Roller Spring	1
86	Arm Bearing	2
87	M8x10 GrubScrew	4

STANDARD LIFT ARMS ASSEMBLY

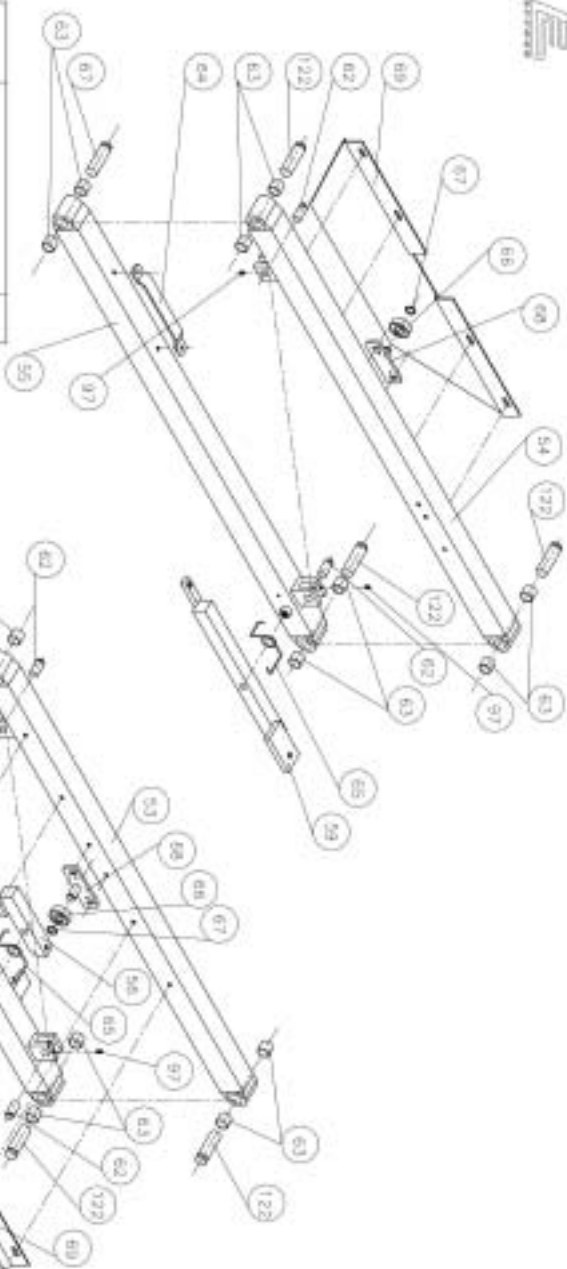

ITEM	PART DESCRIPTION	QTY
28	Circle	2
32	Mega Lower Right Arm	1
33	Mega Upper Right Arm	1
54	Mega Upper Left Arm	1
35	Mega Lower Left Arm	1
36	Mega Roller Right Arm	1
59	Mega Roller Left Arm	1
62	Conical Pin	4
63	Arm Bush	18
64	Carbide Bracket	2
65	Arm Roller Spring	2
66	Arm Bearing	2
67	Arm Pin Threaded (Mega)	2
68	Arm Bearing Carrier	2
69	Mega Arm Guard	2
97	Metal Gaskets	4
122	Arm Pin Plate (Mega)	6

MEGA LIFT ARMS ASSEMBLY

STANDARD PLATFORM FRAMES
(SINGLE MECHANICAL BRIDGE PLATE)

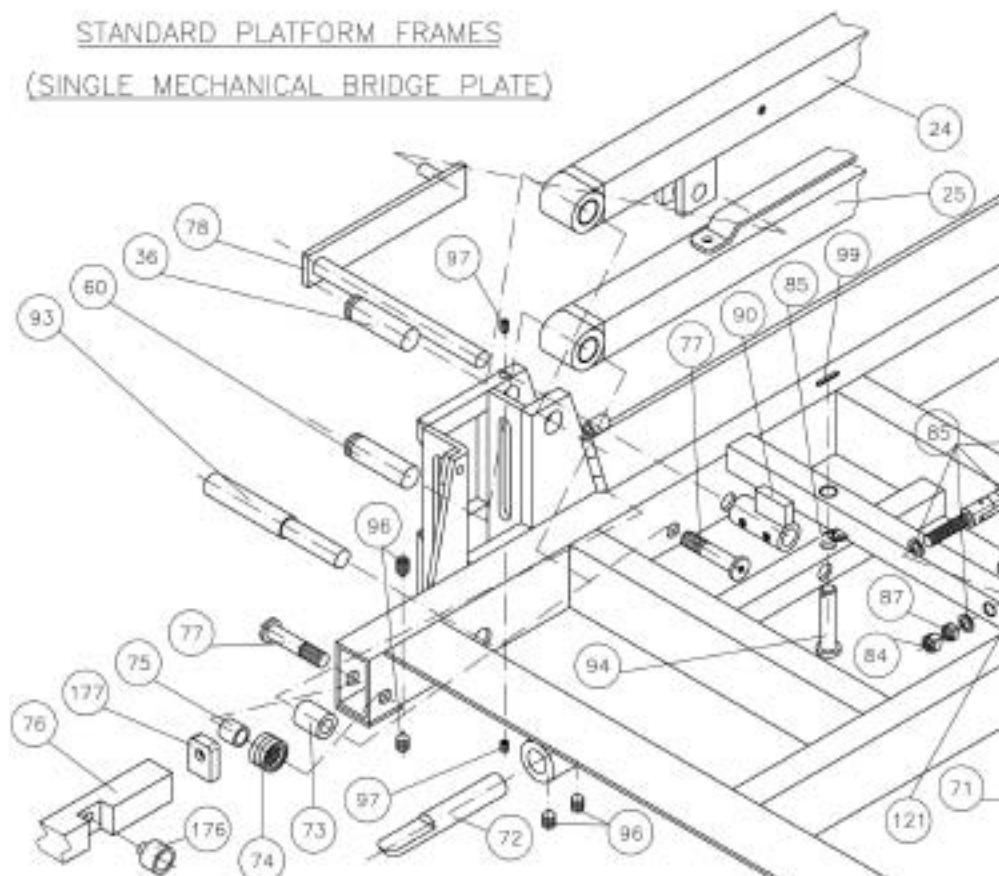

ITEM	PART DESCRIPTION	QTY	
		83 Return Spring	2
22	Lower Right Arm	1	
23	Upper Right Arm	1	
24	Upper Left Arm	1	
25	Lower Left Arm	1	
36	Arms Pin Plain (Std)	6	
60	Arms Pin Threaded (Std)	2	
70	Platform Frame	1	
71	Platform Alloy	1	
72	Dummy Pin	1	
73	Roller	2	
74	Ex. Platform Roller Bearings	2	
75	Bearing's Inner Bush	2	
76	Extension Platform	1	
77	Roller Fastener Bolt	4	
78	Bridge Plate Arm Crank	1	
79	Bridge Plate Spigot	2	
80	Bridge/P Torsion Spring	1	
81	Standard Push rod	1	
82	Twin Push Rod	1	
		84 M8 Nylac Nut	2
		85 M8 Washer	5
		86 Swivel Joint	1
		87 M8 Half Nut	1
		88 M8x20 Standard Bolt	1
		89 M16 Washer	1
		90 Bridge Plate Cam	1
		91 Push Rod Twin Collar	1
		92 Push Rod Collar	1
		93 Box Lock Pin	1
		94 Rocker Pivot Pin	1
		95 M8x8 C/sunk Socket Screw	1
		96 M8x10 Grubscrew	4
		97 M5x6 Grubscrew	5
		98 M6x6 Grubscrew	1
		99 Split Pin	1
		105 M8 Spring Washer	1
		121 Bridge Plate Rocker Bar	1
		176 Exten. Plat. Cam Follower	2
		177 Extension Platform Stop	2

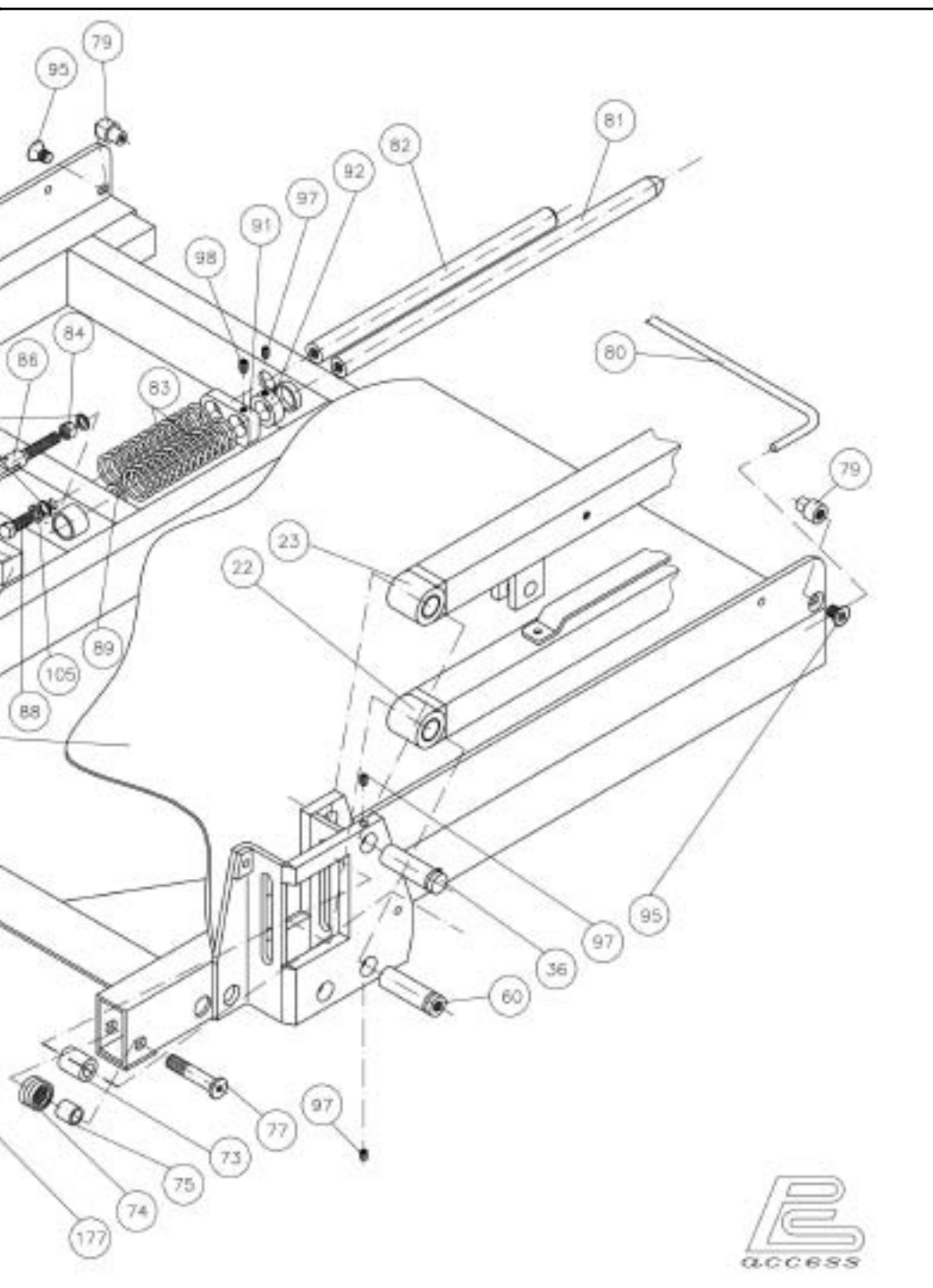

STANDARD PLATFORM FRAMES
(DOUBLE MECHANICAL BRIDGE PLATE)

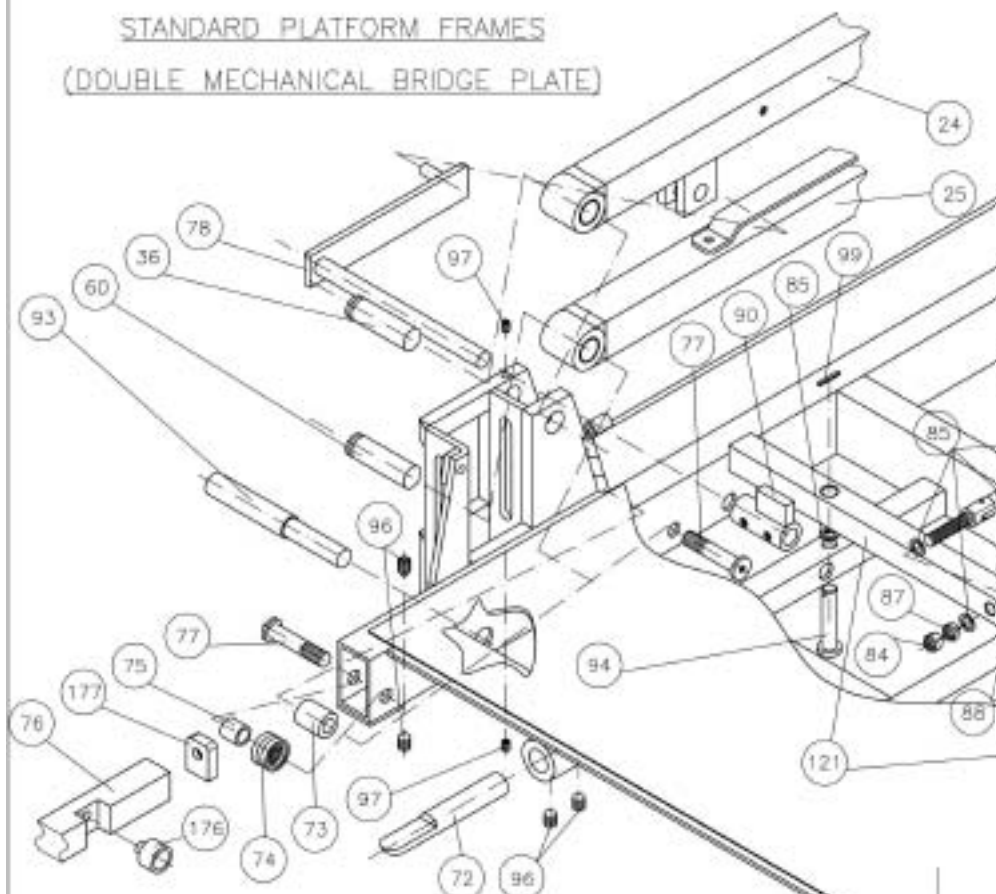

ITEM	PART DESCRIPTION	QTY		
			84	M8 Nyloc Nut
			85	M8 Washer
24	Upper Left Arm	1	86	Swivel Joint
25	Lower Left Arm	1	87	M8 Half Nut
36	Arms Pin Plain (Std)	6	88	M8x20 Standard Bolt
60	Arms Pin Threaded (Std)	2	89	M16 Washer
70	Platform Frame	1	90	Bridge Plate Cam
71	Platform Alloy	1	91	Push Rod Twin Collar
72	Dummy Pin	1	92	Push Rod Collar
73	Roller	2	93	Box Lock Pin
74	Ex. Platform Roller Bearings	2	94	Rocker Pivot Pin
75	Bearing's Inner Bush	2	95	M8x8 C/sunk Socket Screw
76	Extension Platform	1	96	M8x10 Grubscrew
77	Roller Fastener Bolt	4	97	M5x6 Grubscrew
78	Bridge Plate Arm Crank	2	98	M6x6 Grubscrew
79	Bridge Plate Spigot	2	99	Split Pin
80	Bridge/P Torsion Spring	2	105	M8 Spring Washer
81	Standard Push rod	2	121	Bridge Plate Rocker Bar
82	Twin Push Rod	2	176	Exten. Plat. Cam Follower
83	Return Spring	4	177	Extension Platform Stop

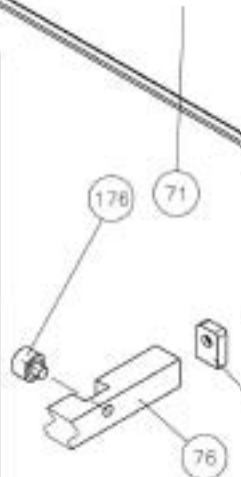

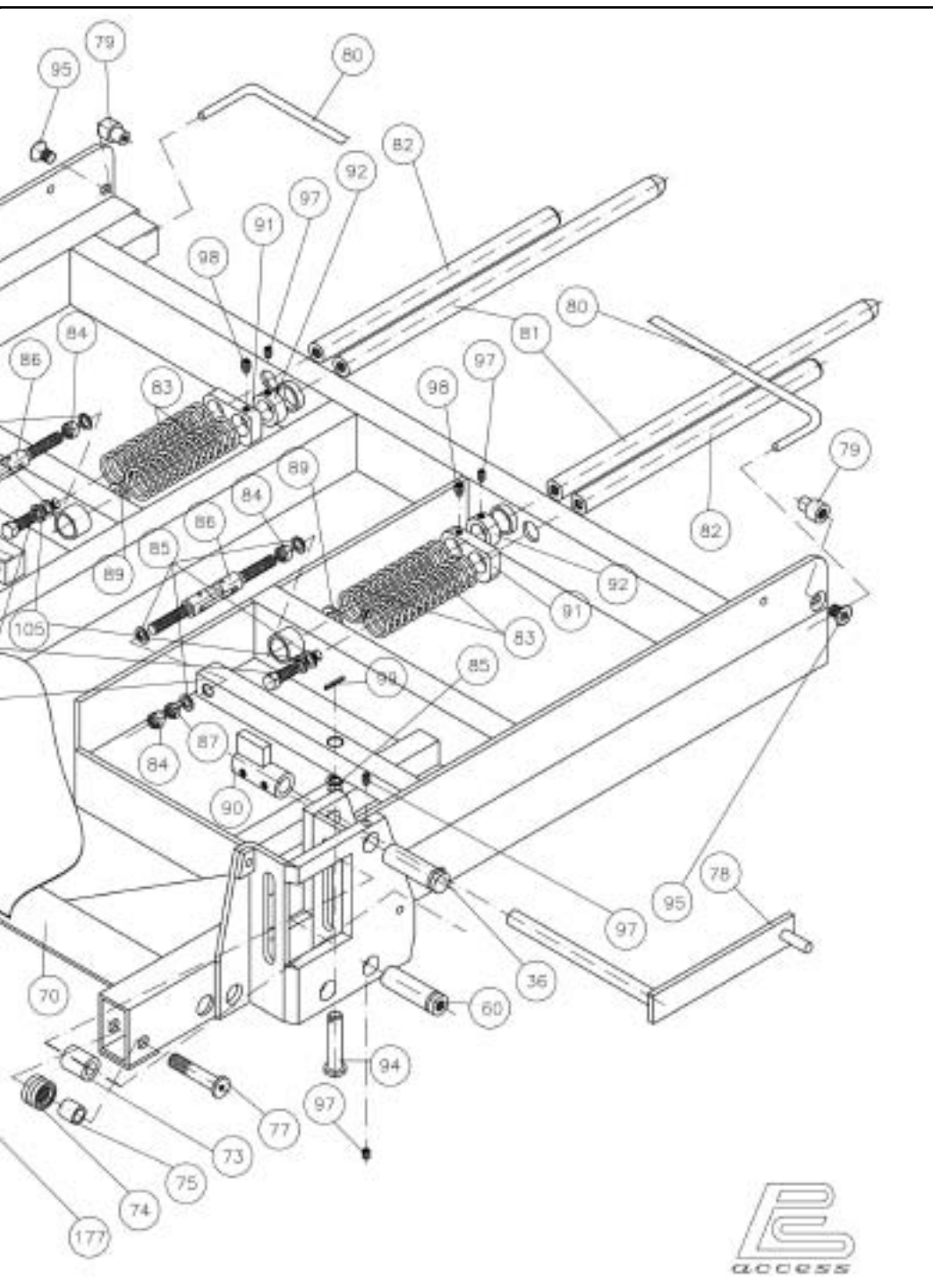

STANDARD PLATFORM FRAMES
(HYDRAULIC BRIDGE PLATE)

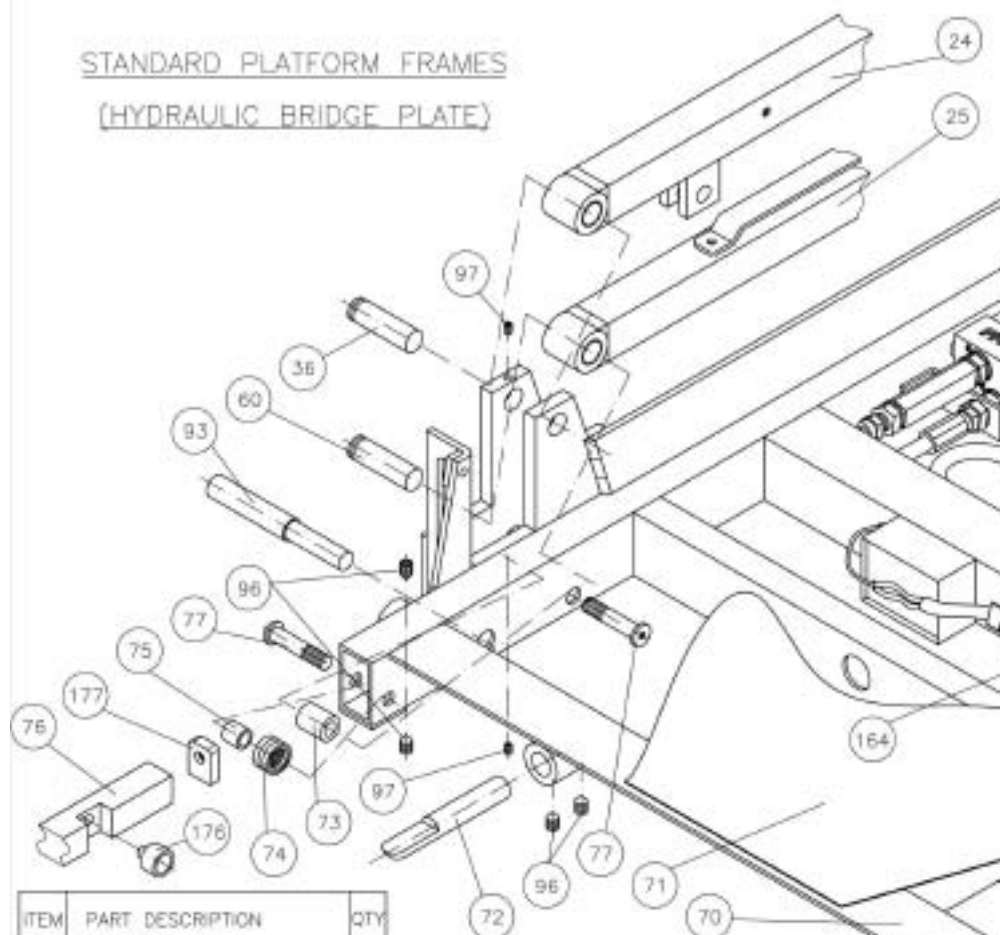

ITEM	PART DESCRIPTION	QTY
24	Upper Left Arm	1
25	Lower Left Arm	1
36	Arms Pin Plain (Std)	6
60	Arms Pin Threaded (Std)	2
70	Platform Frame	1
71	Platform Alloy	1
72	Dummy Pin	1
73	Roller	2
74	Ex. Platform Roller Bearings	2
75	Bearing's Inner Bush	2
76	Extension Platform	1
77	Roller Fastener Bolt	4
79	Bridge Plate Spigot	2
80	Bridge/P Torsion Spring	2
93	Box Lock Pin	1
95	M8x8 C/sunk Socket Screw	2
96	M8x10 Grubscrew	4
97	M5x6 Grubscrew	6
164	Platform Loom	1
175	Exten. Plat. Corn Follower	2
177	Extension Platform Stop	2

FOR HYDRAULIC ELEMENT DETAILS
SEE NEXT PAGE

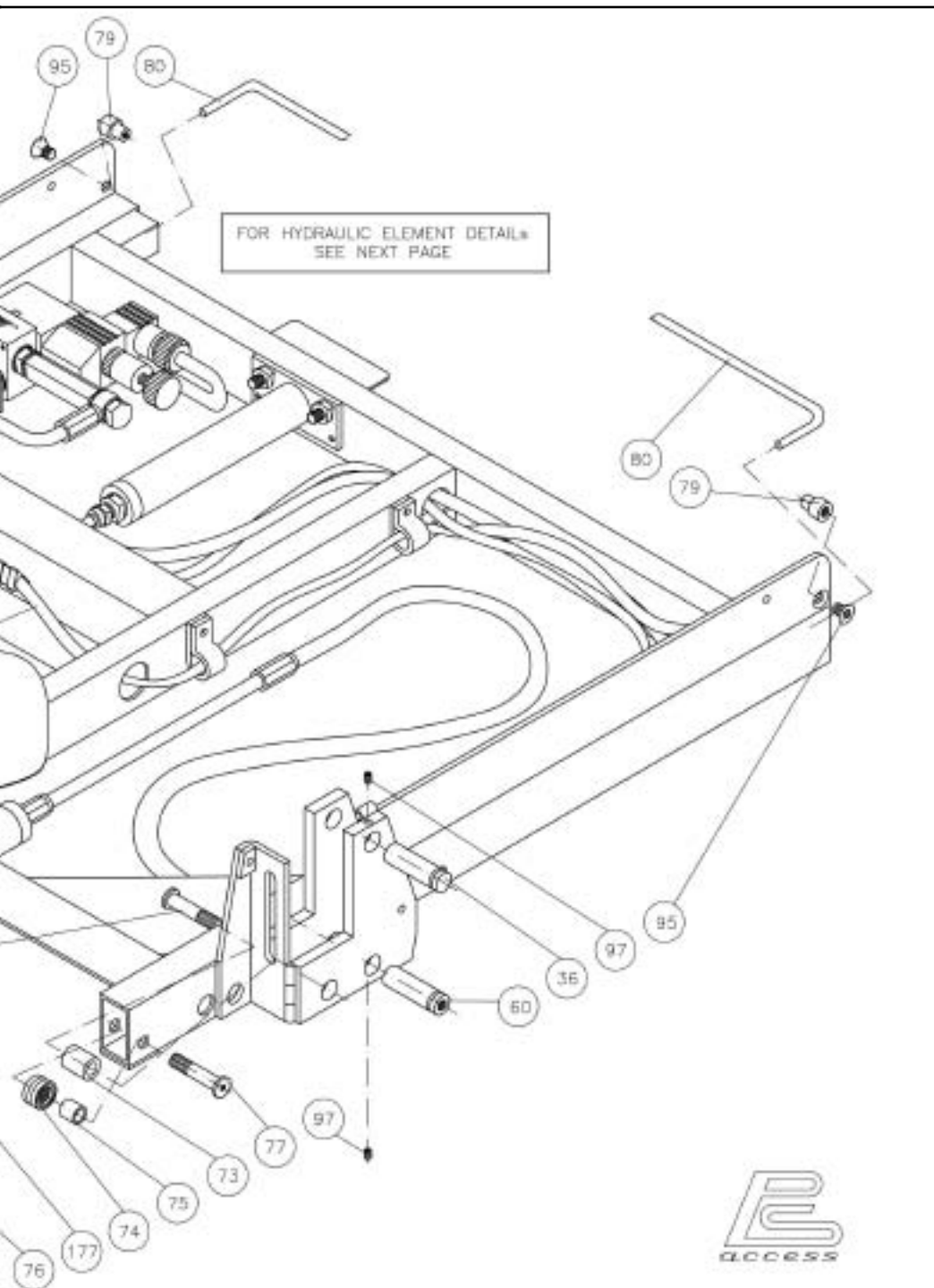



HYDRAULIC ELEMENTS
(HYDRAULIC BRIDGE PLATE)

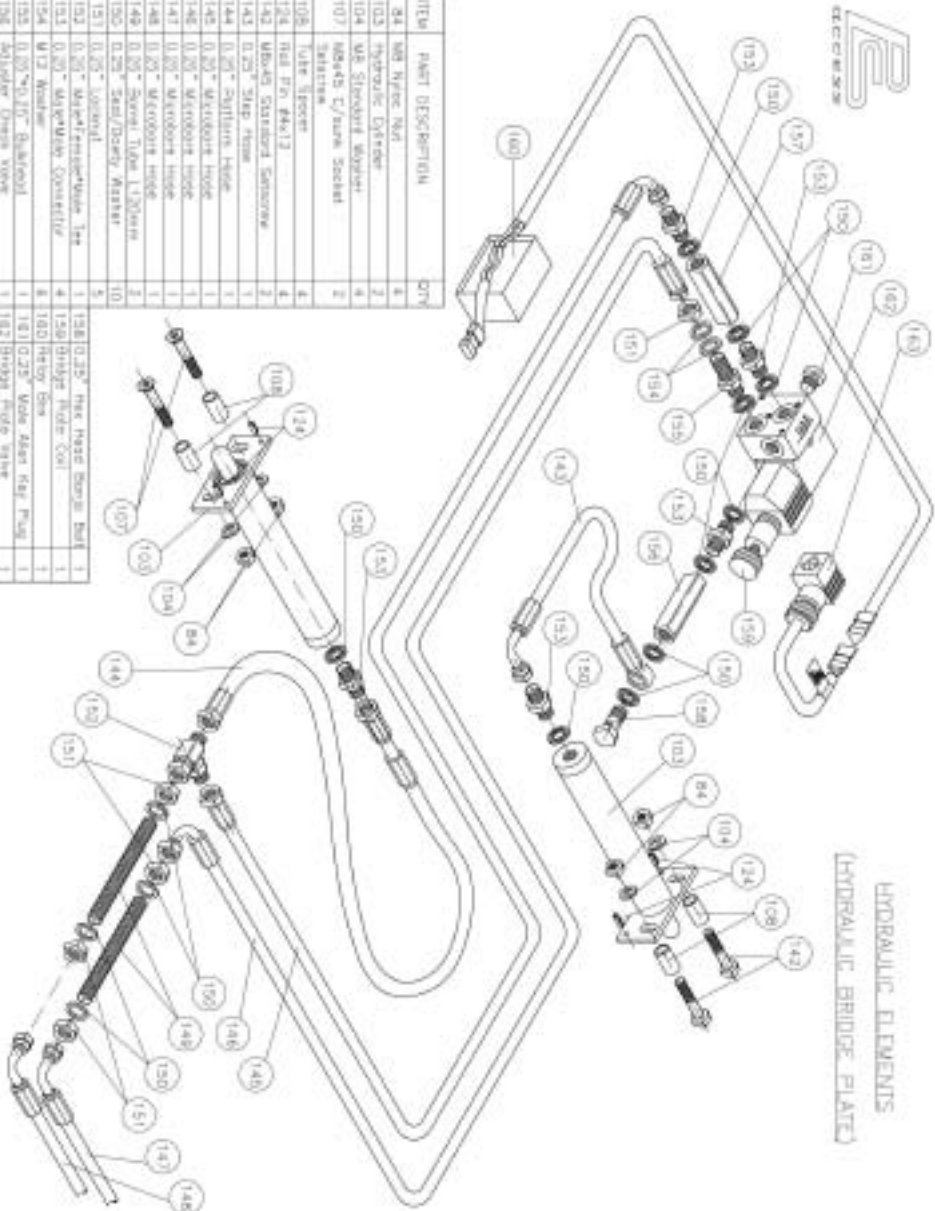

ITEM	PART DESCRIPTION	QTY
84	WR Nylon Nut	4
103	Hydraulic Cylinder	2
104	WR Shocked System	4
107	M6x45 C/saw Socket Selector	2
108	Tube Spacer	4
109	Flat Pin PK1/2	4
143	Woods Standard Sawmow	2
143	0.20" S&W Hose	1
144	0.20" Nylon Hose	1
145	0.20" Microdura Hose	1
146	0.20" Microdura Hose	1
147	0.20" Microdura Hose	1
148	0.20" Microdura Hose	1
149	0.20" Serial Tube 1/200in	2
150	0.20" Serial Tube 1/200in	2
151	0.20" Serial	5
152	0.20" Male/Female Tube Tee	1
153	0.20" Male/Walk Connector	4
154	M12 Washer	4
155	0.20" O.D. Rubber	1
156	Adapter O-ring Valve	1
157	WRX Check Valve	1

STANDARD HANDRAIL

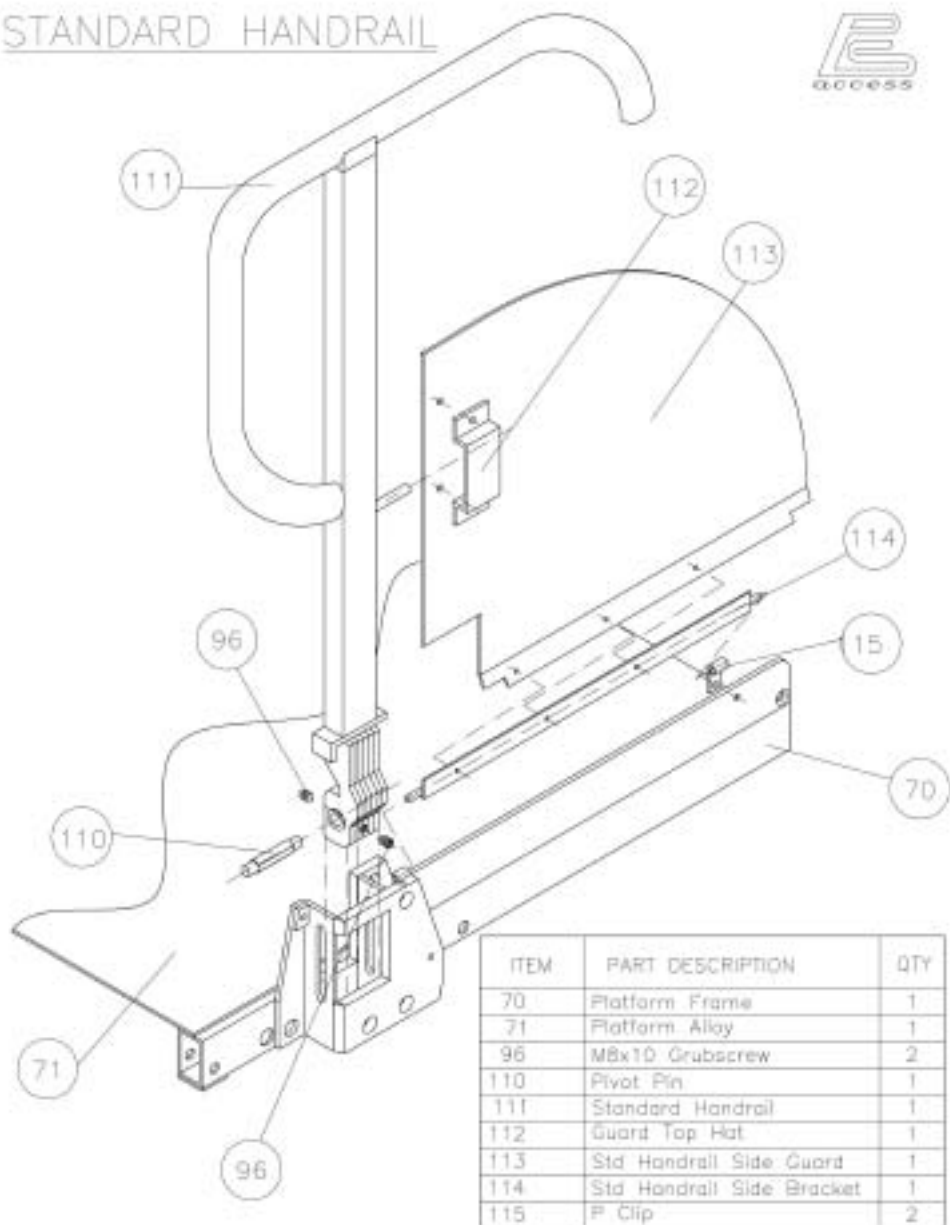

ITEM	PART DESCRIPTION	QTY
70	Platform Frame	1
71	Platform Alloy	1
96	M8x10 Grubscrew	2
110	Pivot Pin	1
111	Standard Handrail	1
112	Guard Top Hat	1
113	Std Handrail Side Guard	1
114	Std Handrail Side Bracket	1
115	P Clip	2

ITEM	PART DESCRIPTION FOR SINGLE MECHANICAL	QTY	ITEM	PART DESCRIPTION FOR DOUBLE MECHANICAL	QTY	ITEM	PART DESCRIPTION FOR HYDRAULIC	QTY
70	Platform Frame	1	70	Platform Frame	1	70	Platform Frame	1
71	Platform Alloy	2	71	Platform Alloy	2	71	Platform Alloy	2
79	Bridge Plate Spigot	2	79	Bridge Plate Spigot	2	79	Bridge Plate Spigot	2
80	Bridge Plate Torsion Spring	1	80	Bridge Plate Torsion Spring	2	80	Bridge Plate Torsion Spring	2
81	Standard Push Rod	1	81	Standard Push Rod	2	85	M8x8 C/Sunk Socket Screw	2
82	Twin Push Rod	1	82	Twin Push Rod	2	99	Split Pin	2
83	Return Spring	2	83	Return Spring	4	103	Hydraulic Cylinder	1
95	M8x8 C/Sunk Socket Screw	2	95	M8x8 C/Sunk Socket Screw	2	172	Bridge Plate	1
99	Split Pin	2	99	Split Pin	4	173	Bridge Plate Hinge	1
172	Bridge Plate	1	172	Bridge Plate	1	174	Bridge Plate Roller	1
173	Bridge Plate Hinge	1	173	Bridge Plate Hinge	1	175	Bridge Plate Roller Pin	1
174	Bridge Plate Roller	1	174	Bridge Plate Roller	2			
175	Bridge Plate Roller Pin	1	175	Bridge Plate Roller Pin	2			

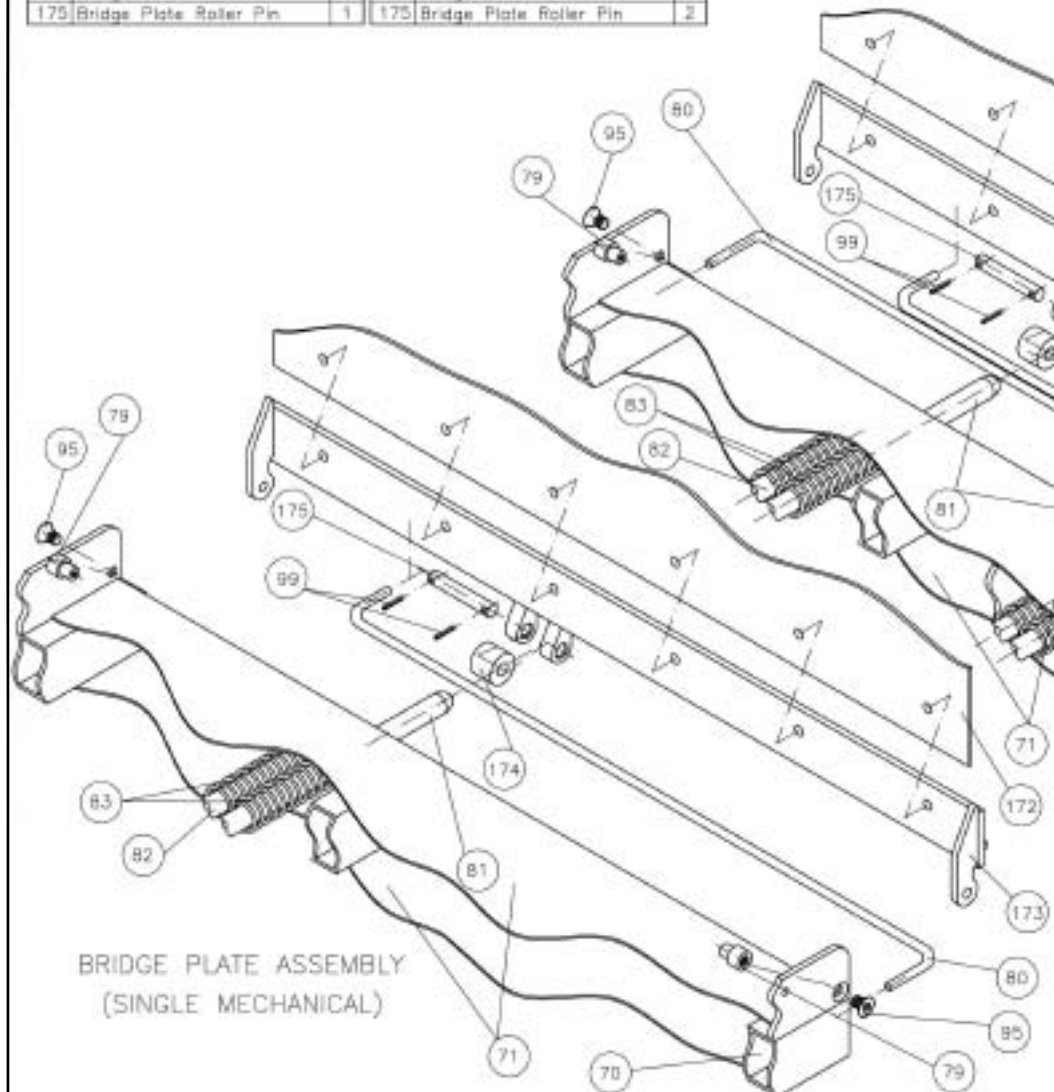

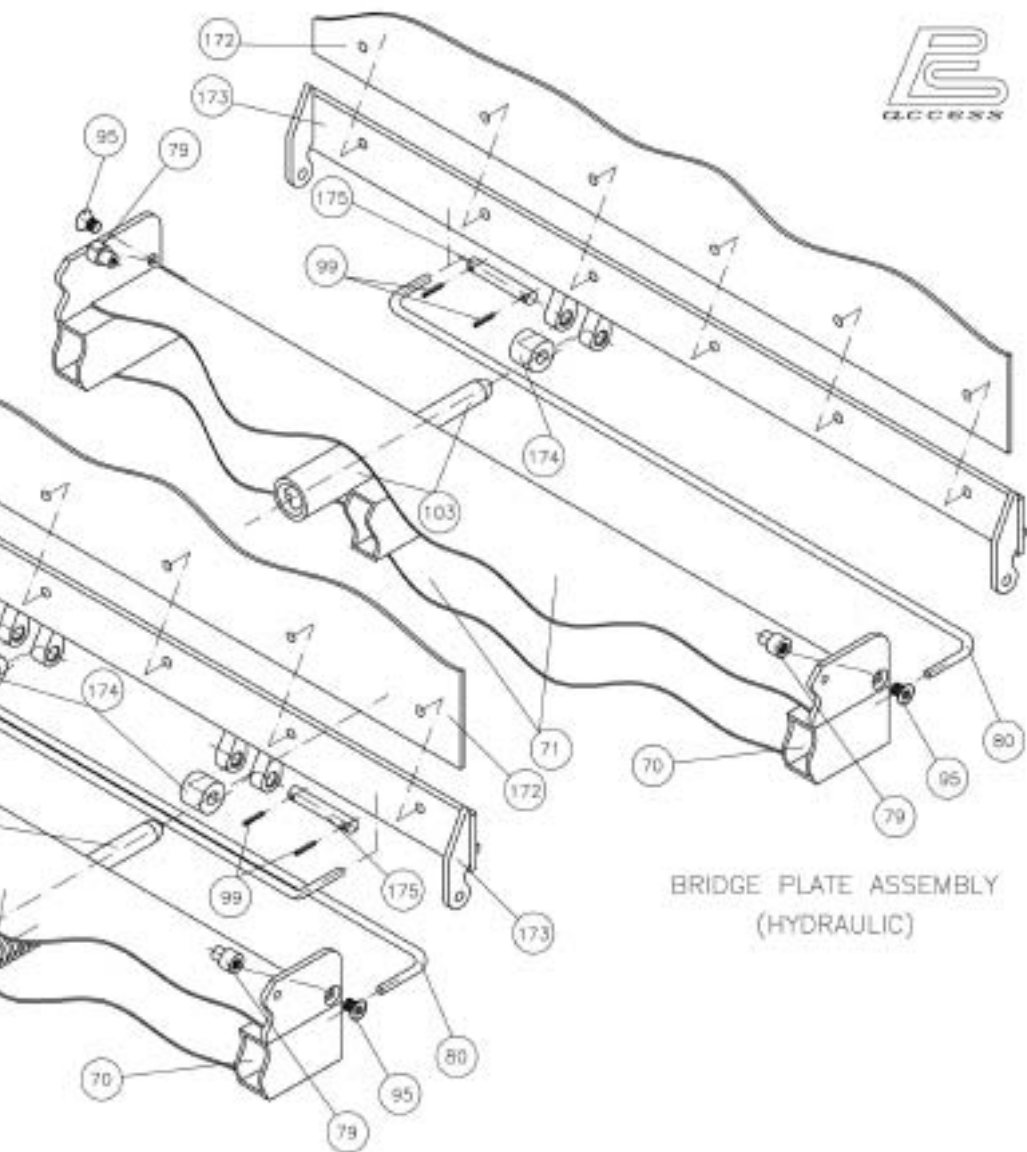

BRIDGE PLATE ASSEMBLY
(HYDRAULIC)

BRIDGE PLATE ASSEMBLY
(SINGLE MECHANICAL)

BRIDGE PLATE ASSEMBLY

MEGA HANDRAIL

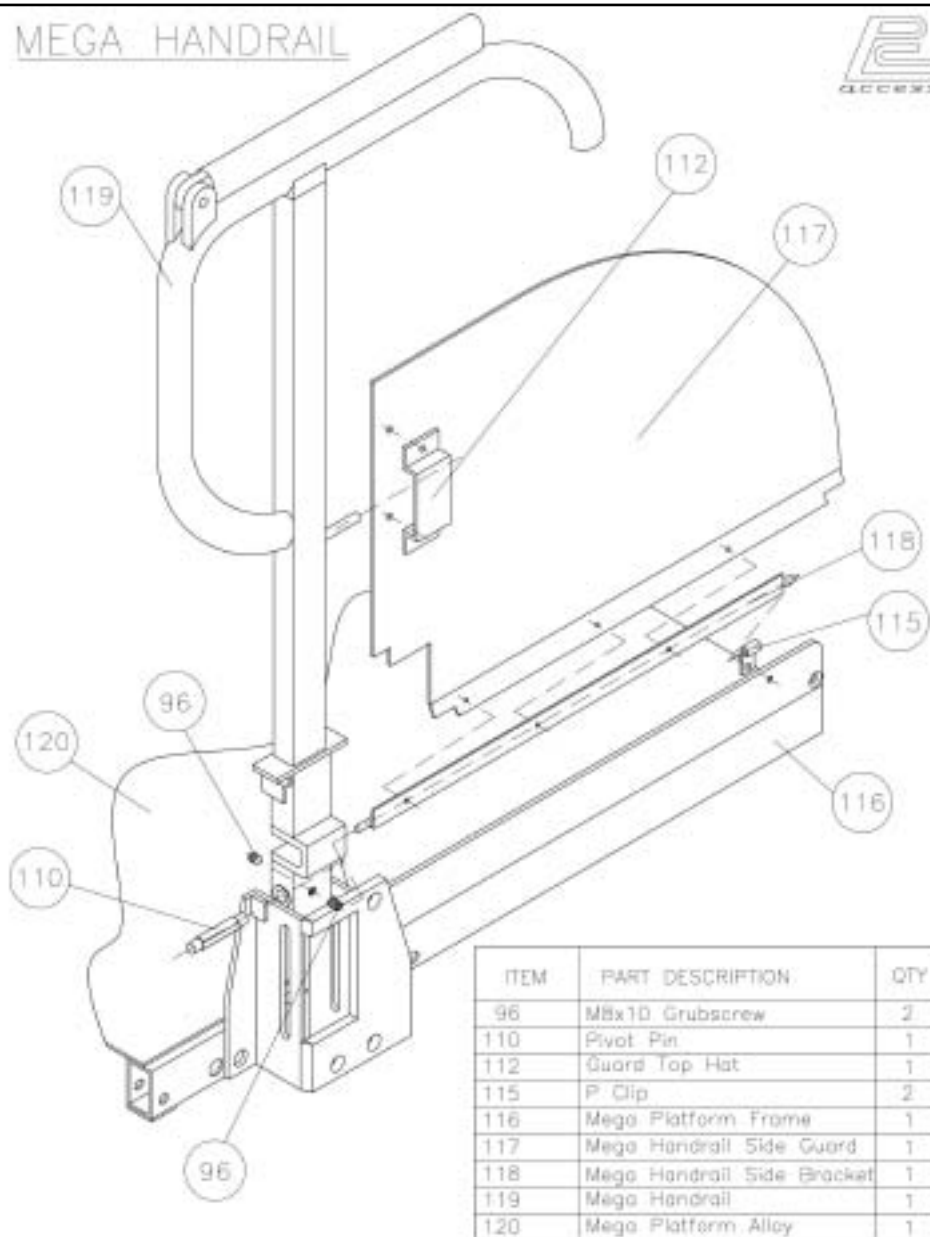

ITEM	PART DESCRIPTION	QTY
96	M8x10 Grubscrew	2
110	Pivot Pin	1
112	Guard Top Hat	1
115	P Clip	2
116	Mega Platform Frame	1
117	Mega Handrail Side Guard	1
118	Mega Handrail Side Bracket	1
119	Mega Handrail	1
120	Mega Platform Alloy	1

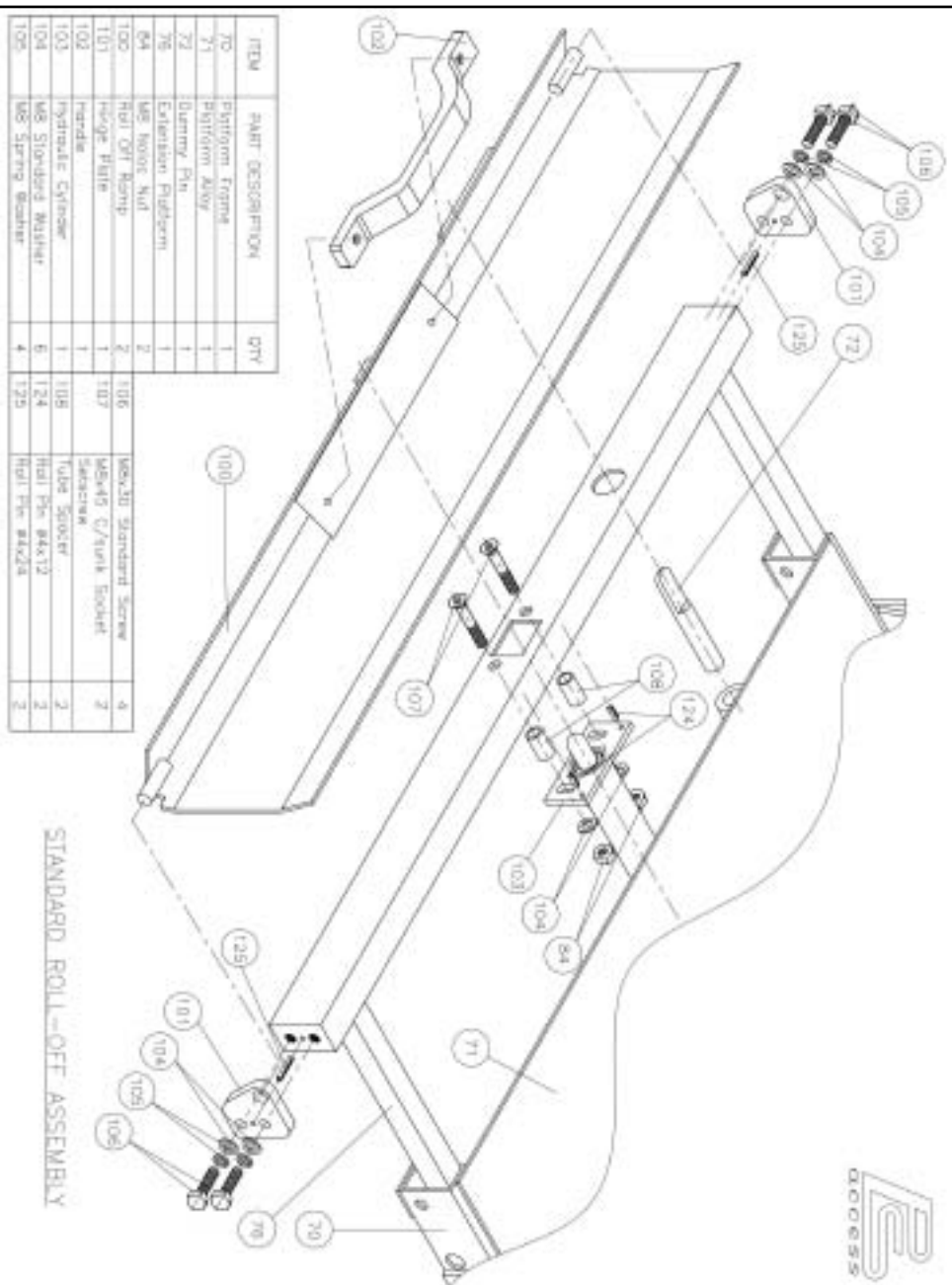

ACCESS SERIES
OIL CONTROL PUMP LAYOUT

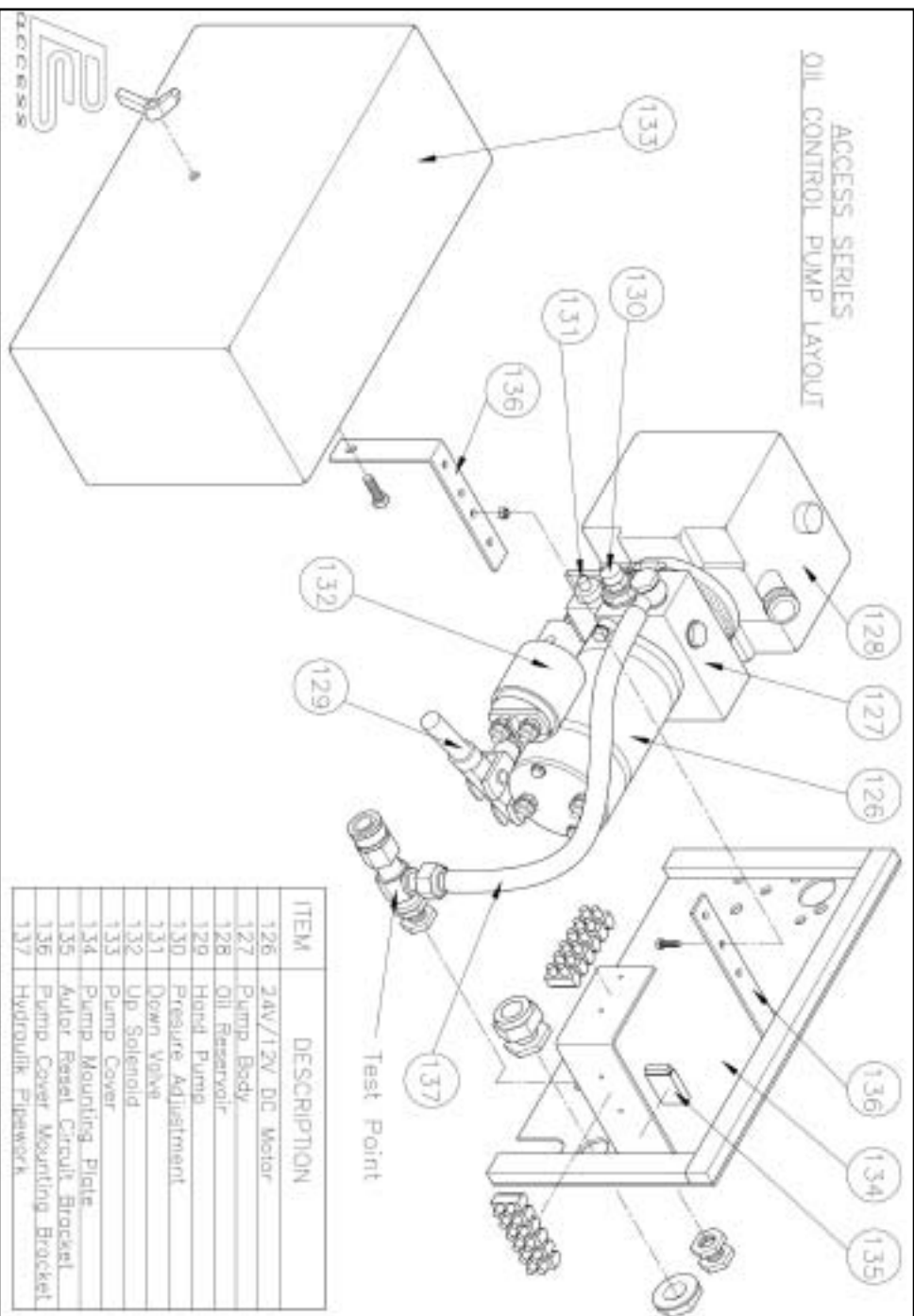

ITEM	DESCRIPTION
126	24V/12V DC Motor
127	Pump Body
128	Oil Reservoir
129	Hot Oil Pump
130	Pressure Adjustment
131	Down Valve
132	Up Solenoid
133	Pump Cover
134	Pump Mounting Plate
135	Anchor Resil Circuit Bracket
136	Pump Cover Mounting Bracket
137	Hydraulic Fittings

ACCESS SERIES
SAVERY PUMP LAYOUT

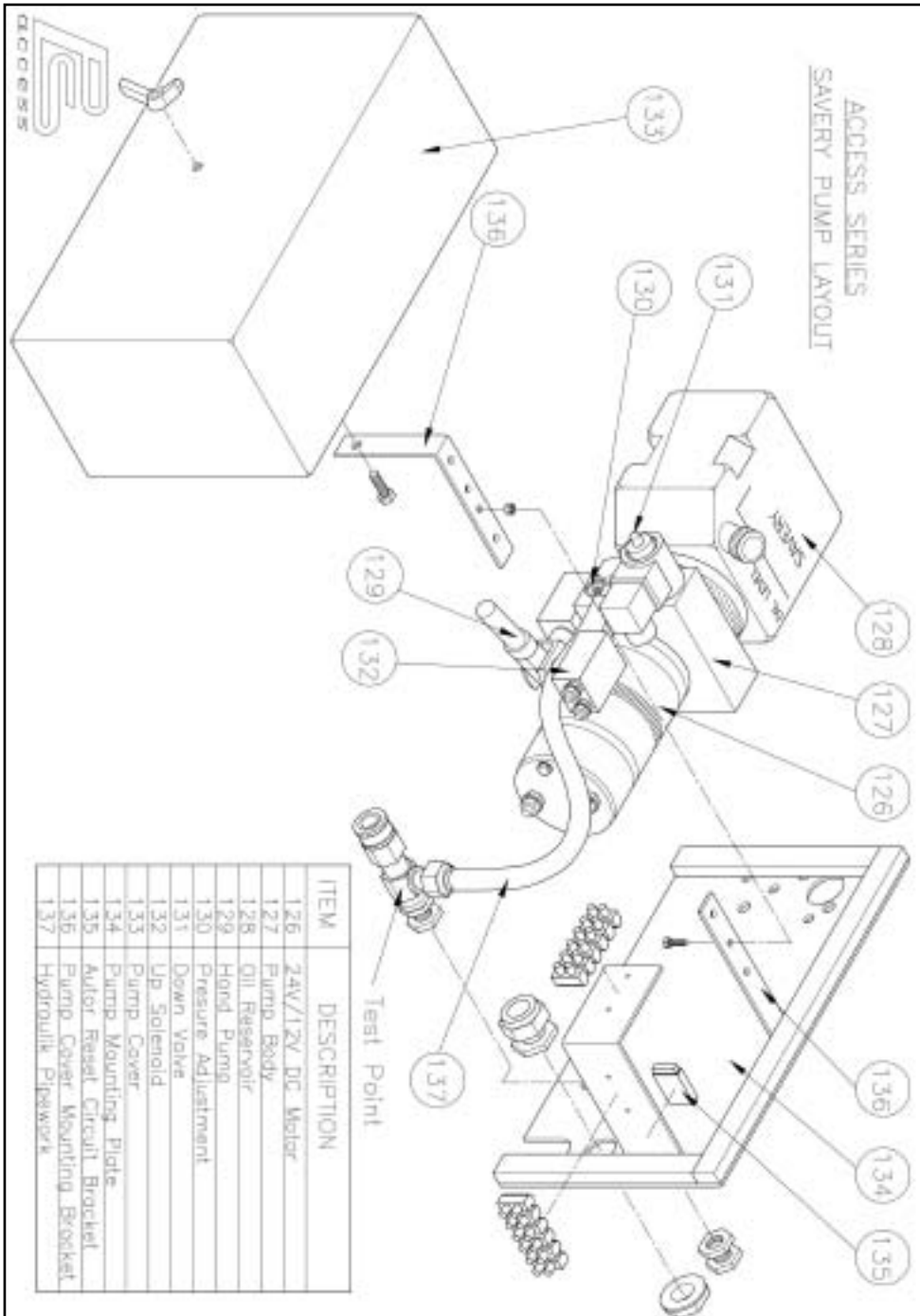

ITEM	DESCRIPTION
126	24V/12V DC Motor
127	Pump Body
128	Oil Reservoir
129	Hand Pump
130	Pressure Adjustment
131	Down Valve
132	Up Solenoid
133	Pump Cover
134	Pump Mounting Plate
135	Autol Reset Circuit Bracket
136	Pump Cover Mounting Bracket
137	Hydraulic Pipework



Sistema hidráulico

Sección 3

ACCESS LIFT HYDRAULIC SCHEMATIC

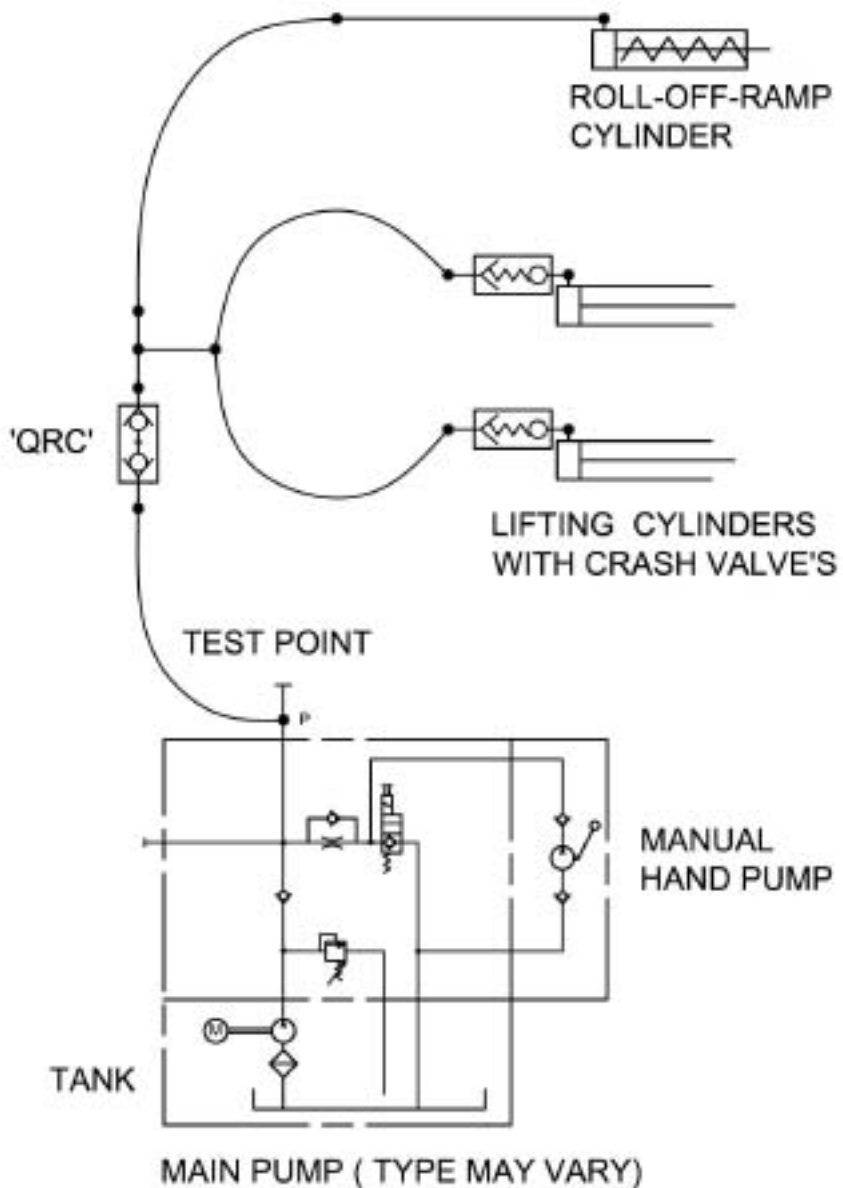

ACCESS LIFT HYDRAULIC BRIDGE PLATE SCHEMATIC

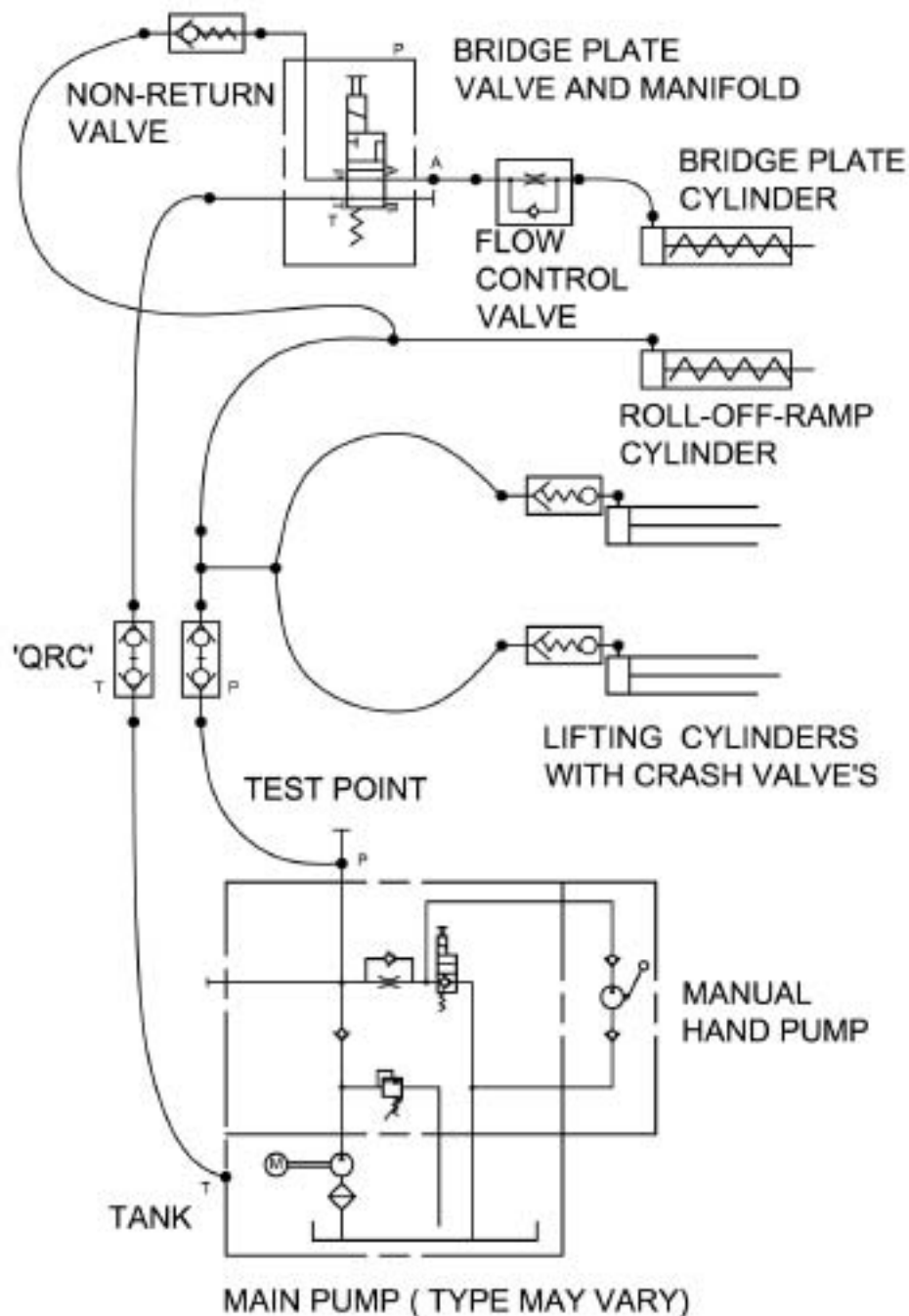

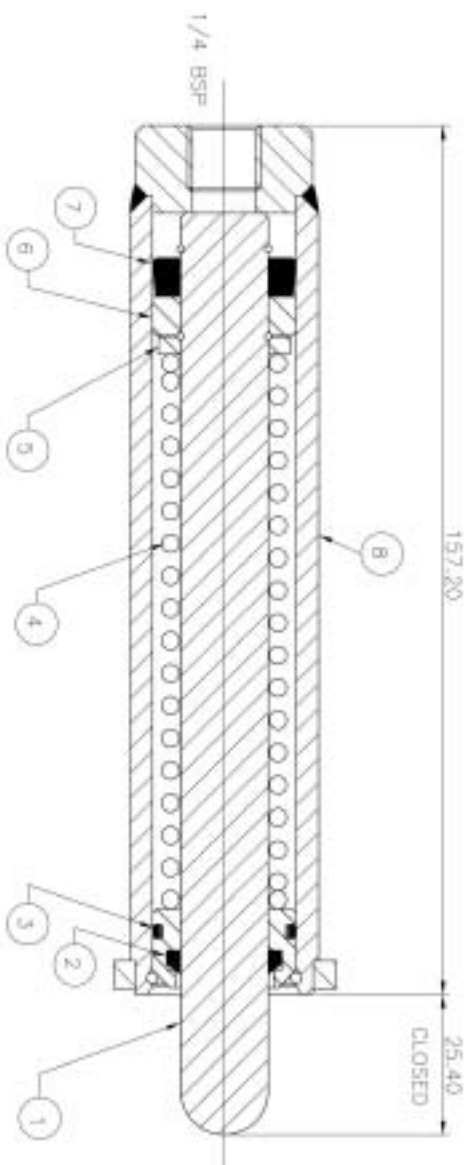

ITEM	CYLINDER PART NUMBERS	CYLINDER PART DESCRIPTION
1		ROD
2		WIPER
3		GLAND 'O' RING
4		SPRING
5		WASHER
6		PISTON
7		PISTON SEAL
B		CYLINDER BODY

SINGLE ACTING HYDRAULIC RAM
 CYLINDER BORE = 25.40 (1.000")
 CYLINDER O/D = 33.30 (1.312")
 ROD DIA = 15.87 (.625")
 STROKE = 41.30 (1.625")
 MAXIMUM PRESSURE = 207 BAR

ROLL-OFF-RAMP CYLINDER

CROSS SECTION

PART REF:- ACC25445

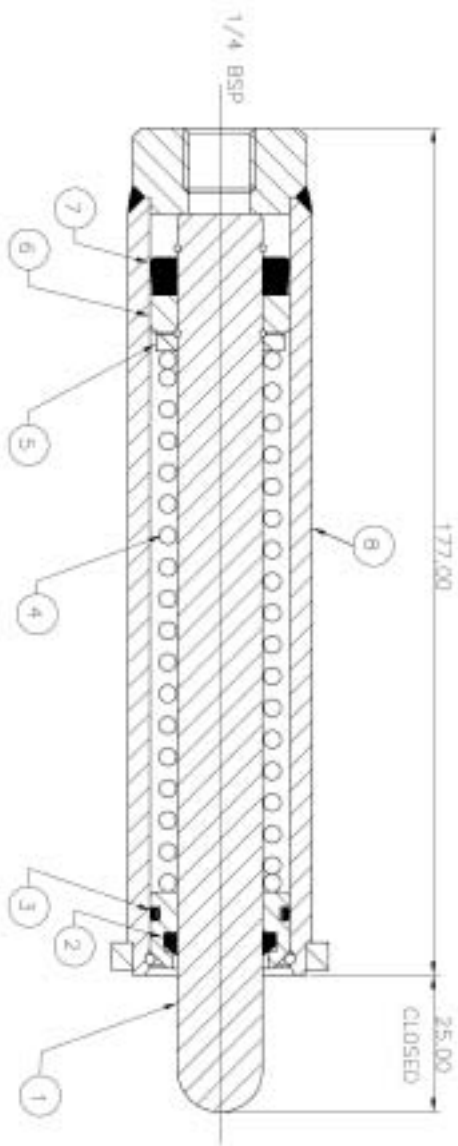

ITEM	CYLINDER PART NUMBERS	CYLINDER PART DESCRIPTION
1		ROD
2		WIPEE
3		GLAND 'O' RING
4		SPRING
5		WASHER
6		PISTON SEAL
7		PISTON
8		CYLINDER BODY

SINGLE ACTING HYDRAULIC RAM
 CYLINDER BORE = 25.40 (1.000")
 CYLINDER O/D = 33.30 (1.312")
 ROD DIA = 13.87 (.625")
 STROKE = (2.750")
 MAXIMUM PRESSURE = 207 BAR

BRIDGE PLATE CYLINDER
 (HYDRAULIC BRIDGE PLATE)

CROSS SECTION

PART REF:- ACC25567

LIFTING CYLINDER ASSEMBLY - TYPICAL

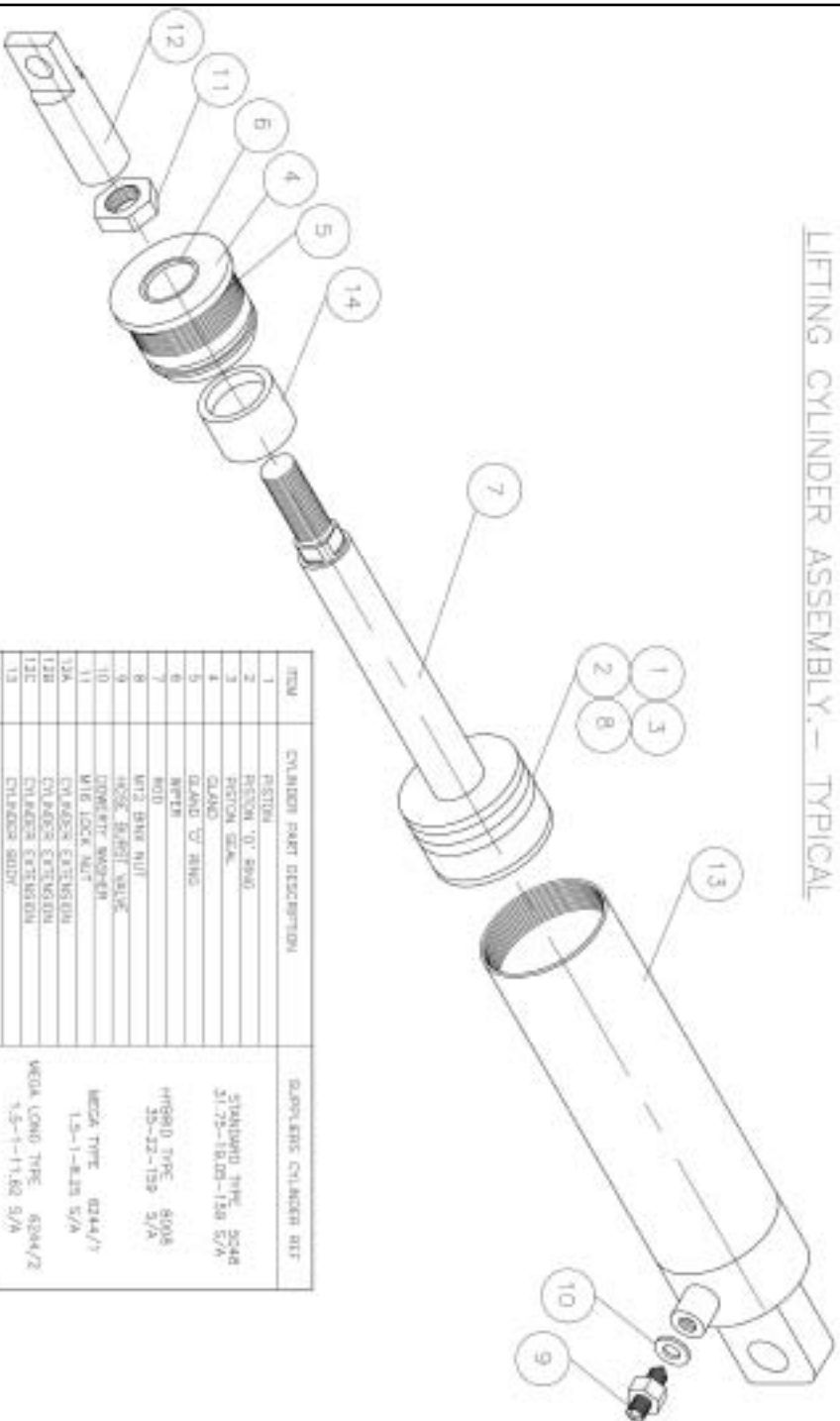

ITEM	CYLINDER PART DESCRIPTION	BAUMPLUS CYLINDER REF.
1	PISTON	
2	PISTON O' RING	STANDARD TYPE 2048
3	PISTON SEAL	21.75-18.00-150 S/A
4	GLAND	
5	GLAND O' RING	
6	WATER	
7	W/O	
8	W/O	
9	W/O	
10	W/O	
11	W/O	
12	W/O	
13	W/O	
14	W/O	

MEGA TYPE 6244/7	1.5-1-8.25 S/A
MEGA LONG TRK 6244/2	1.5-1-11.62 S/A

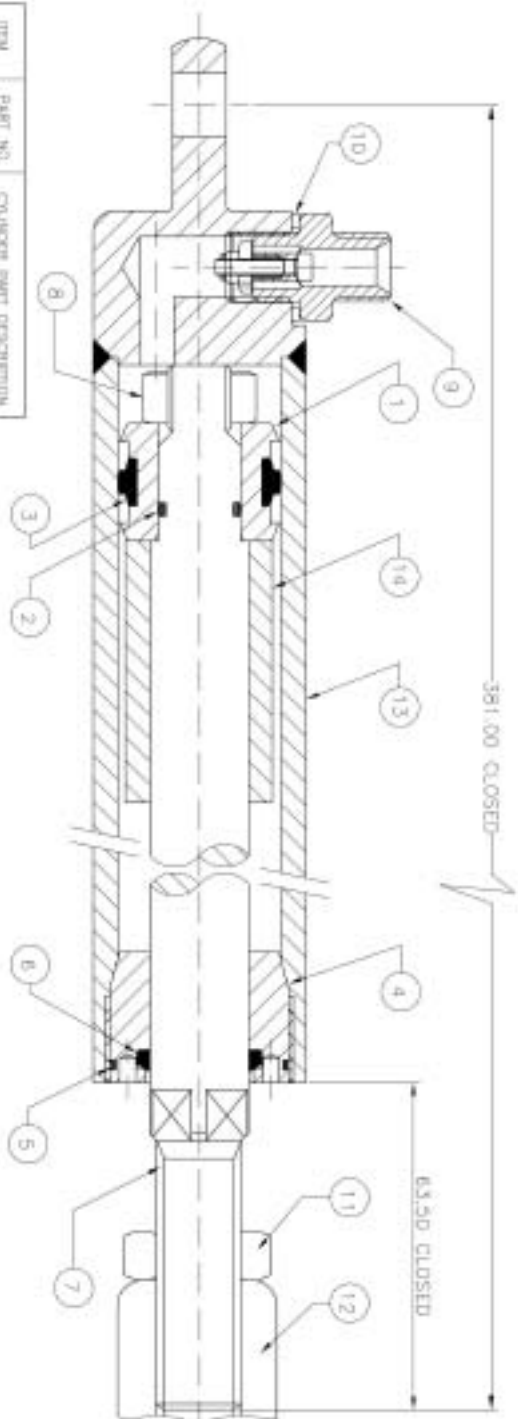

ITEM	PART NO.	CYLINDER PART DESCRIPTION
1		PISTON
2		PISTON O-RING
3		PISTON SEAL
4		GLAND
5		GLAND O-RING
6		ROVER
7		ROD
8		M12 BORE NUT
9	ACC25566	HOSE GURST VALVE
10	ACC25664	DIAMETER WAGNER
11	FACT 57	M16 LOCK NUT
12A	ACC25690	CYLINDER ROD EXTENSION CLEVIS (215mm O/D/ALL)
12B	ACC25698	CYLINDER ROD EXTENSION CLEVIS (215mm O/D/ALL)
12C	ACC25698	CYLINDER ROD EXTENSION CLEVIS (215mm O/D/ALL)
13		CYLINDER BODY
14		SPACER
15	ACC25613	SEAL KIT

SINGLE ACTING HYDRAULIC RAM
 CYLINDER BORE = 31.75 (1.250")
 CYLINDER O/D = 41.275 (1.625")
 ROD DIA. = 19.05 (0.750")
 STROKE = 159.00
 MAXIMUM PRESSURE = 207 BAR

LIFTING CYLINDER
 STANDARD TYPE
 CROSS SECTION
 PART REF:- ACC25444

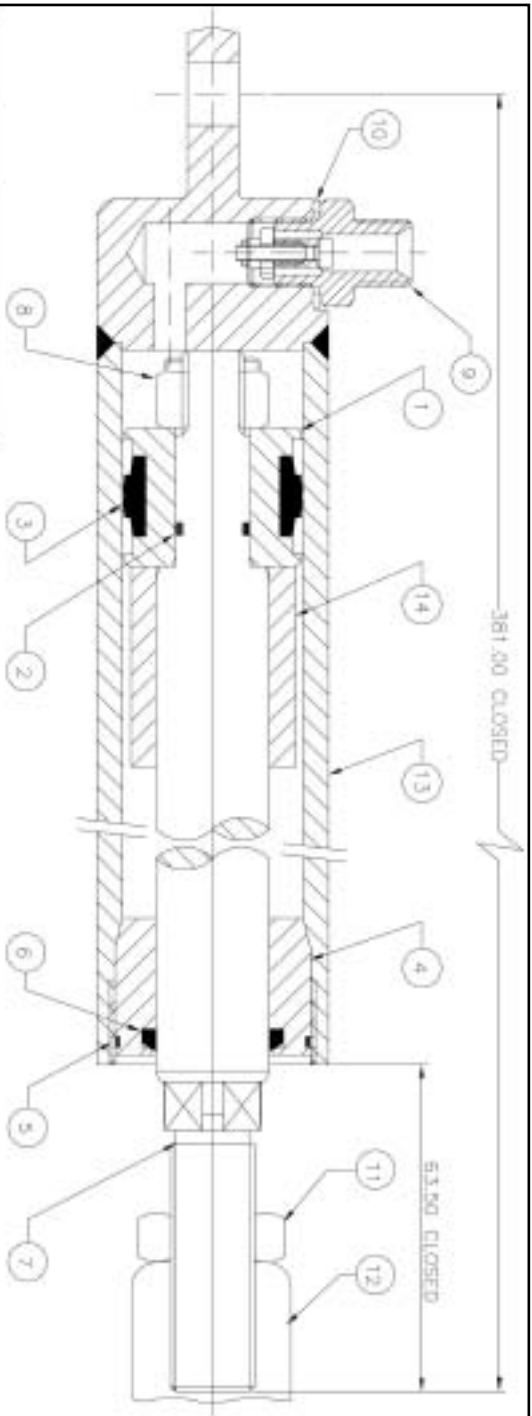

ITEM	PART NO.	CYLINDER PART DESCRIPTION
1		PISTON
2		PISTON V- RING
3		PISTON SEAL
4		GLAND
5		GUARD O' RING
6		WATER
7		ROD
8		W/3 BRK 9/11
9	ACC25999	HOSE BUSH VALVE
10	ACC25994	OVERCITE MANDREL
11	ACC25997	ROD LOCK NUT
12	ACC25998	ROD EXTENSION SLEEVE (38mm O/D/ALL)
13	ACC25996	PISTON ROD EXTENSION O-RING (180mm O/D/ALL)
13C	ACC25998	PISTON ROD EXTENSION O-RING (213mm O/D/ALL)
14		CLAMBER BODY
15	ACC25999	SEAL AIR

SINGLE ACTING HYDRAULIC RAM
 CYLINDER BORE = 35.00
 CYLINDER O/D = 45.00
 ROD DIA = 22.00
 STROKE = 159.00
 MAXIMUM PRESSURE = 207 BAR

LEIFTING CYLINDER
 HYBRID TYPE
 CROSS SECTION
 PART REF: - ACC25996

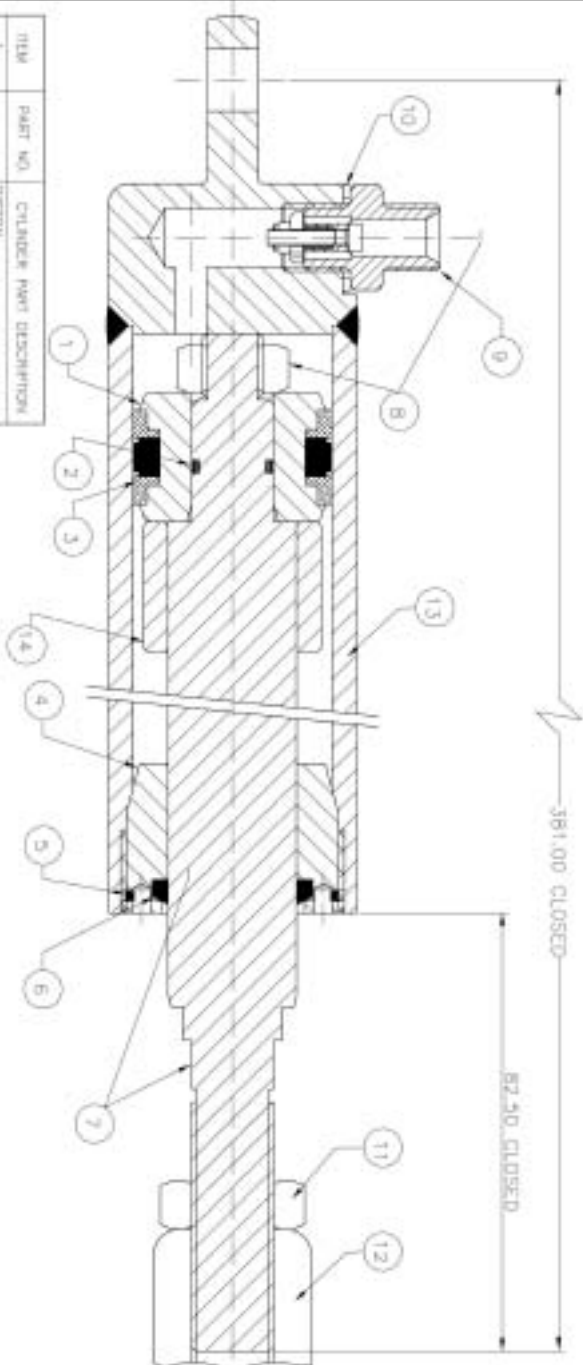

ITEM	PART NO.	CYLINDER PART DESCRIPTION
1		PISTON
2		PISTON O' RING
3		PISTON SEAL
4		GLAND
5		GLAND O' RING
6		WATER
7		ROD
8	ACC26569	M12 LOCK NUT
9	ACC26569	HOSE BUSH WAFER
10	ACC26684	OPERATE WASHER
11	FAST 57	M16 LOCK NUT
12	ACC26528D	CYLINDER ROD EXTENSION CLEVIS (38mm O/D/ALL)
13B	ACC26566	CYLINDER ROD EXTENSION CLEVIS (116mm O/D/ALL)
13C	ACC26528B	CYLINDER ROD EXTENSION CLEVIS (271mm O/D/ALL)
13		CYLINDER BODY
14		SPACER
15	ACC26519	STEEL NUT

SINGLE ACTING HYDRAULIC RAM
 CYLINDER BORE = 38.10 (1.500")
 CYLINDER O/D = 47.625 (1.875")
 ROD DIA = 25.4 (1.000")
 STROKE = 159.00
 MAXIMUM PRESSURE = 207 BAR

LIFTING CYLINDER
 SHORT MEGA TYPE
 CROSS SECTION
 PART REF:- ACC2645B

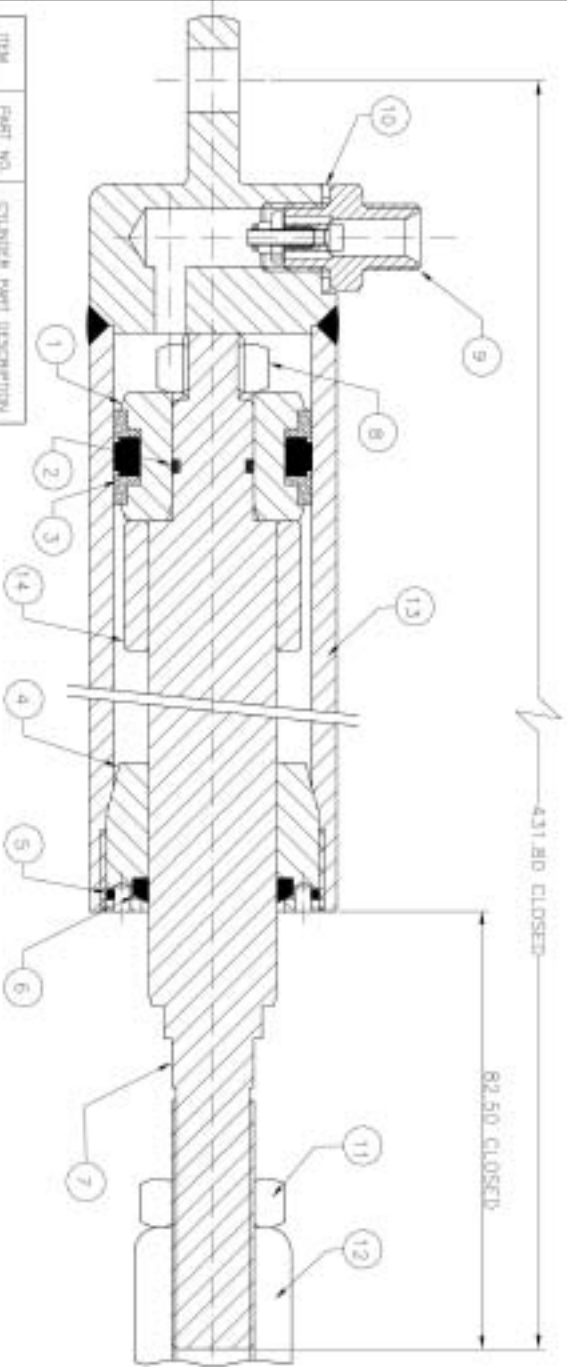

ITEM	PART NO.	CYLINDER PART DESCRIPTION
1		PISTON
2		PISTON O-RING
3		PISTON SEAL
4		GLAND O-RING
5		GLAND O-RING
6		NUT
7		ROD
8	ACC25998	HOSE BARBET VALVE
9	ACC25984	DOORSTOP WASHER
10	SPRT 57	WIRE LOCK NUT
11	ACC25990	CYLINDER ROD EXTENSION
12	ACC25990	CLEVIS (25mm O/D/ALL)
13	ACC25998	CYLINDER ROD EXTENSION
14	ACC25998	CLEVIS (1.68mm O/D/ALL)
15	ACC25998	CYLINDER ROD EXTENSION
16	ACC25998	CLEVIS (2.15mm O/D/ALL)
17	ACC25998	CYLINDER ROD
18	ACC25998	CYLINDER BODY
19	ACC25998	SPACER
20	ACC25998	SEAL KIT

SINGLE ACTING HYDRAULIC RAM
 CYLINDER BORE = 38.10 (1.500")
 CYLINDER O/D = 47.625 (1.875")
 ROD DIA = 25.4 (1.000")
 STROKE = 209.55 (8.250")
 MAXIMUM PRESSURE = 207 BAR

LIFTING CYLINDER
 MEGA TYPE
 CROSS SECTION
 PART REF: - ACC25994

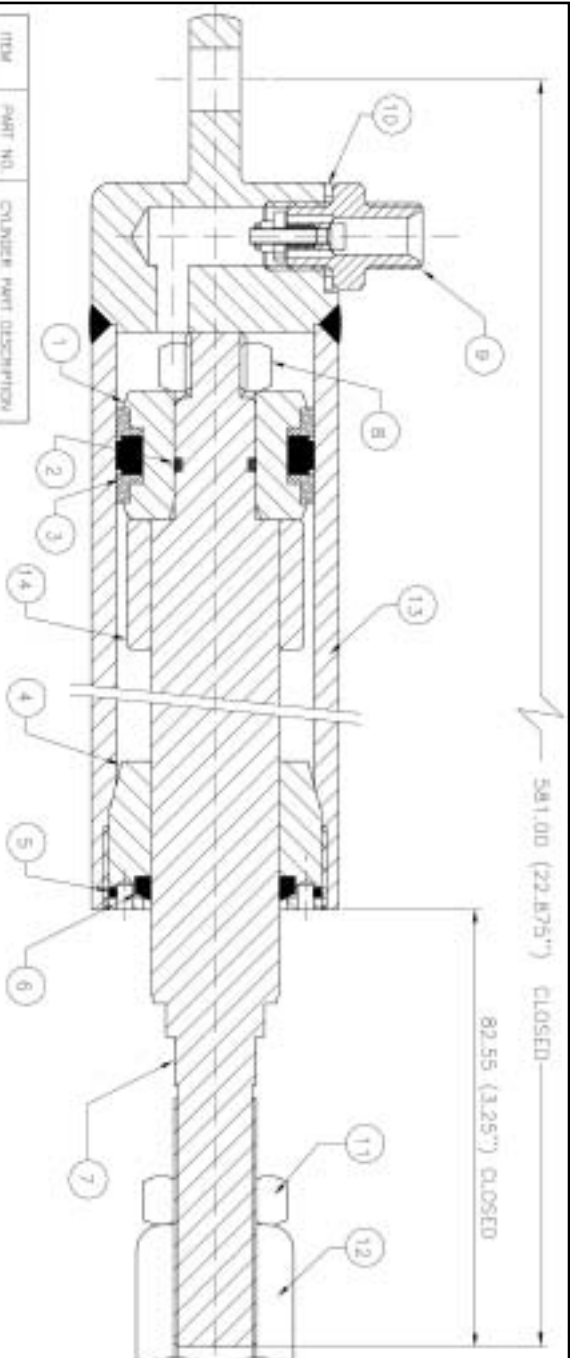

ITEM	PART NO.	CYLINDER PART DESCRIPTION
1		PISTON
2		PISTON O' RING
3		PISTON SEAL
4		GLAND O' RING
5		GLAND O' RING
6		WASHER
7		ROD
8		M12 HEX NUT
9	ACC25849	HOSE BREATH VALVE
10	ACC25848	ROBERTS WASHER
11		WTR COCK NUT
12A		CYLINDER ROD EXTENSION
12B		CYLINDER ROD EXTENSION
12C		CYLINDER ROD EXTENSION
13		CYLINDER BODY
14		SPACER
15	ACC25849	SEAL KIT

SINGLE ACTING HYDRAULIC RAM
 CYLINDER BORE = 38.10 (1.500")
 CYLINDER O/D = 47.625 (1.875")
 ROD DIA = 25.4 (1.000")
 STROKE = 295.27 (11.625")
 MAXIMUM PRESSURE = 207 BAR

LIFTING CYLINDER
 LONG MEGA TYPE
 CROSS SECTION
 PART REF:- ACC25849

LAYOUT OF HYDRAULIC HOSES

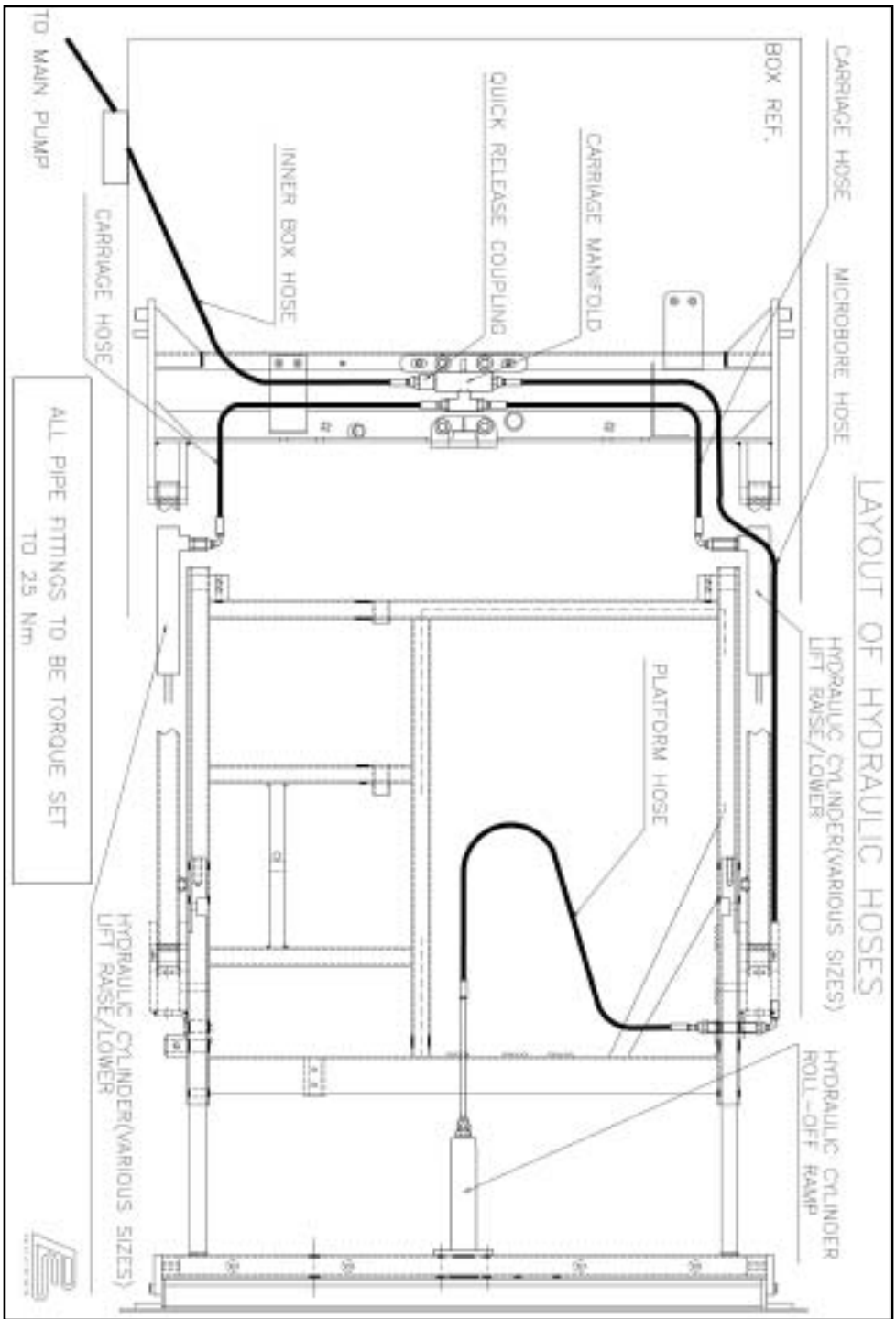

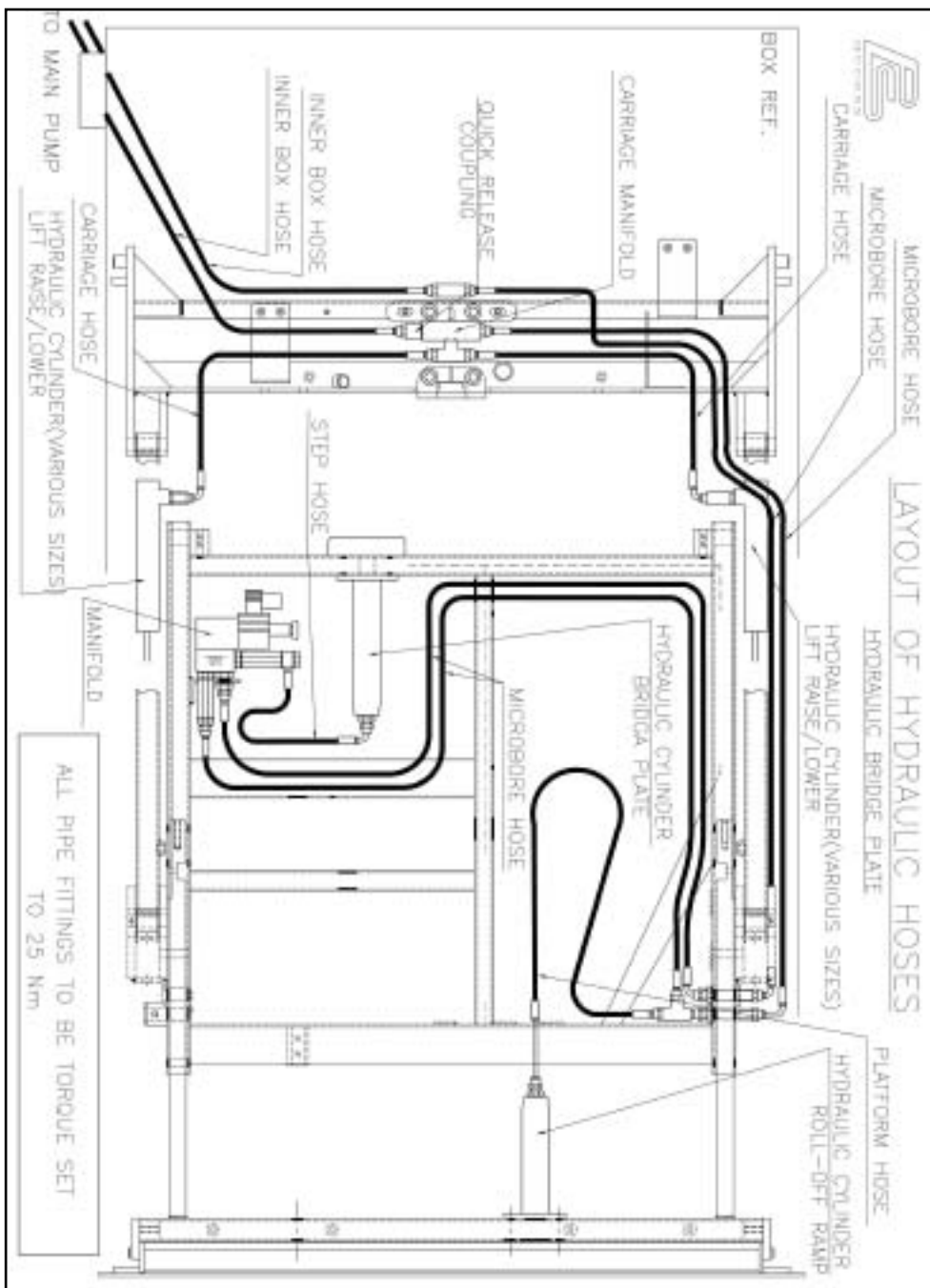

'ACCESS' LIFT HOSES

CARRIAGE HOSES

IDENTIFICATION '29000-1'

'L'
450 mm
520 mm
600 mm
650 mm
770 mm
850 mm
400 mm



PLATFORM HOSES

IDENTIFICATION '29000-2'

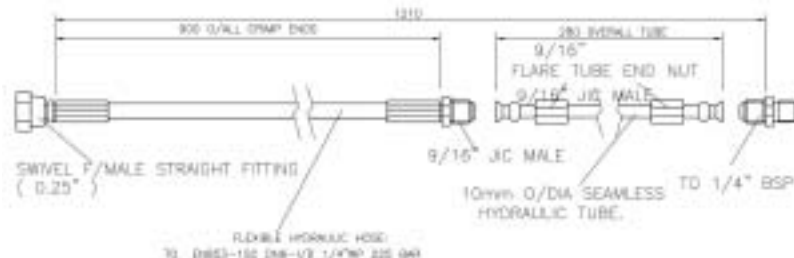

OUTER BOX HOSES

IDENTIFICATION '29000-3'

'L'
700 mm
1000 mm
1200 mm
1300 mm
1400 mm
1600 mm
1700 mm
2000 mm
2500 mm
3200 mm



INNER BOX HOSES

IDENTIFICATION '29000-4'

'L'
1250 mm
1350 mm
1450 mm
1650 mm
2000 mm
6500 mm



SAVERY PUMP HOSES

IDENTIFICATION '29000-7'



PLATFORM HOSES

IDENTIFICATION '29000-8'



UNIVERSAL OUTER
BOX HOSES

IDENTIFICATION '29000-9'



'L'
1600 mm
1700 mm

MICROBORE HOSES

IDENTIFICATION '29014'



'L'
1250 mm
1300 mm
1350 mm
1400 mm
1450 mm
1500 mm
1550 mm
1700 mm
1800 mm
2100 mm



Sistema eléctrico

Sección 4

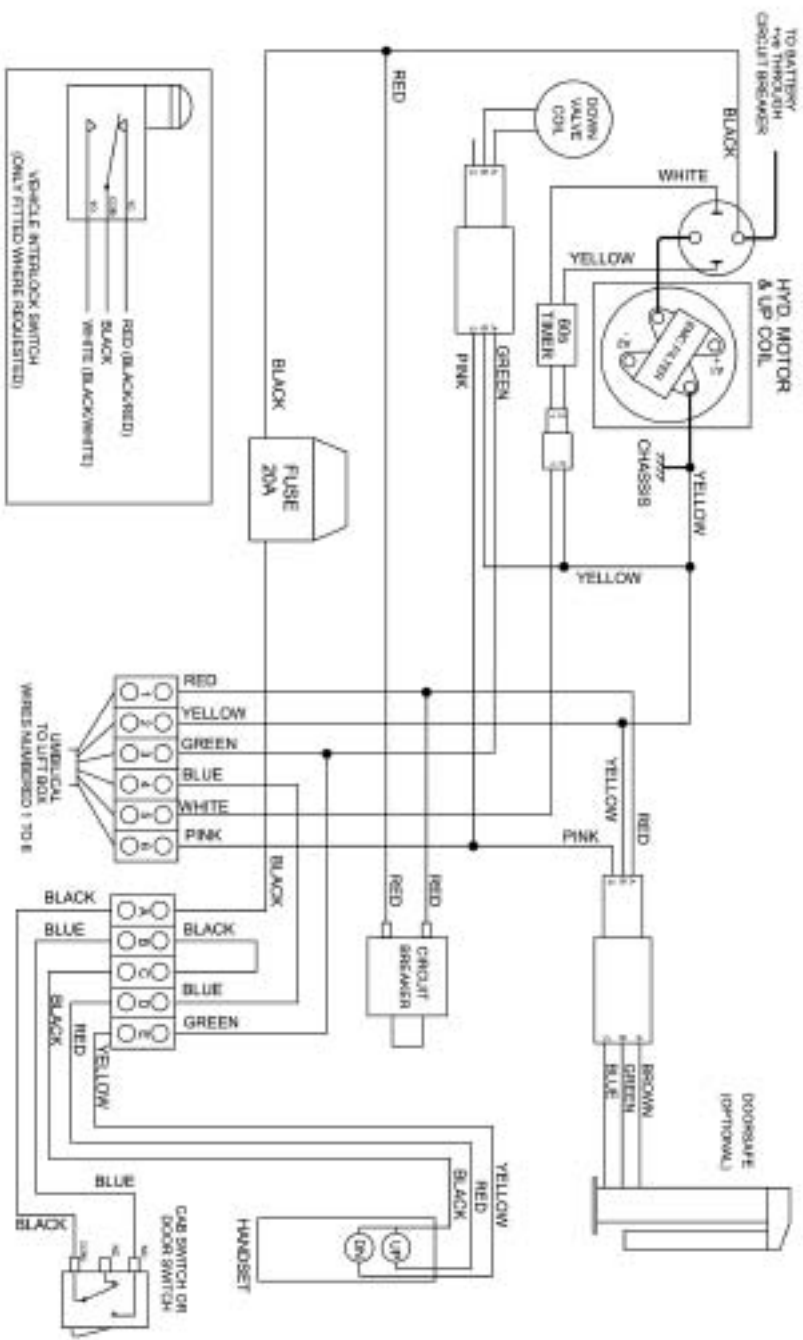

**POWERMATIC PUMP
WIRING DIAGRAM**

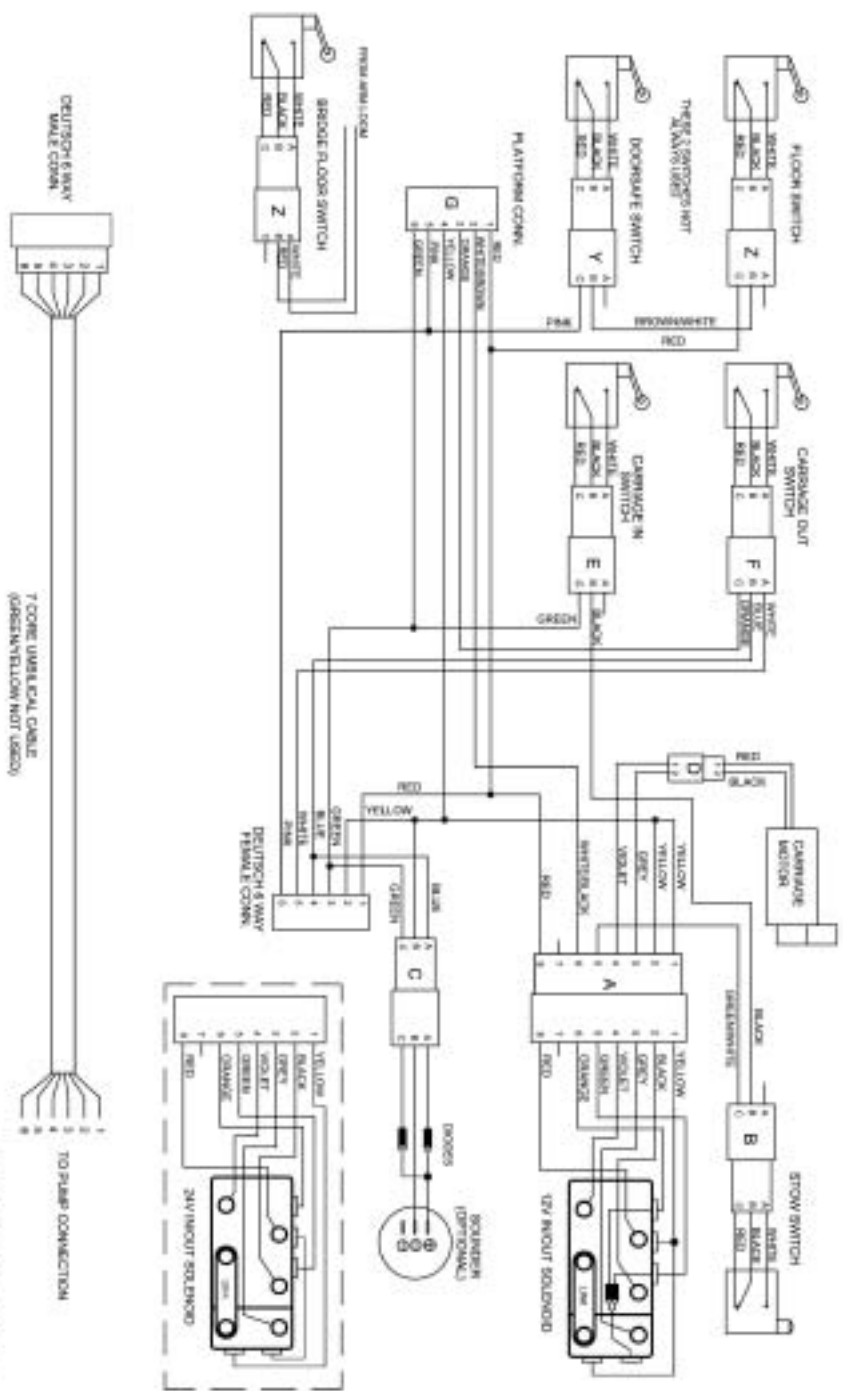

**POWERMATIC WITH
HYDRAULIC BRIDGE
CARRIAGE LOOM**

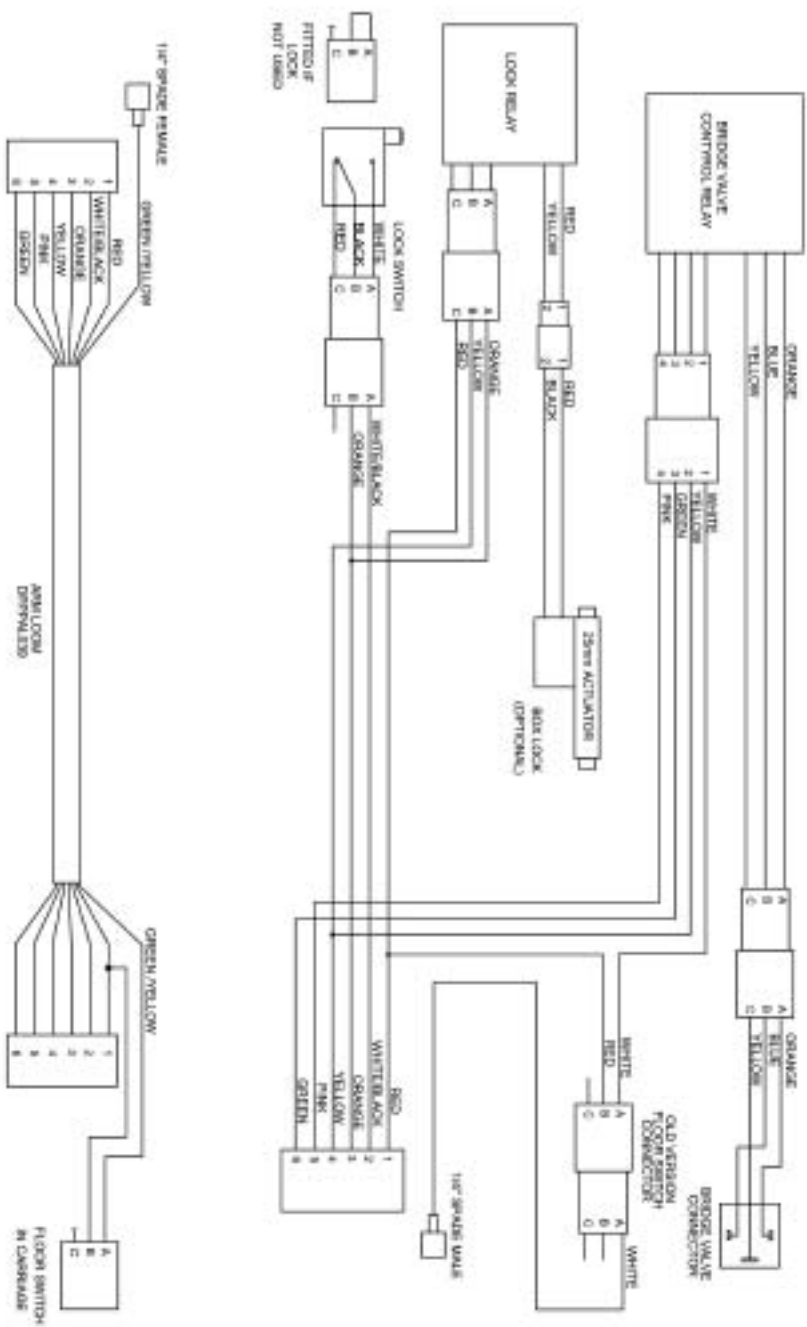

**POWERMATIC WITH
HYDRAULIC BRIDGE
PLATFORM LOOM**

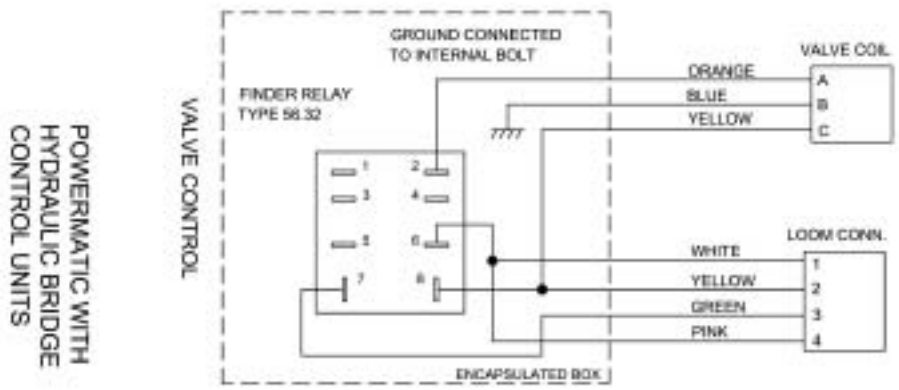
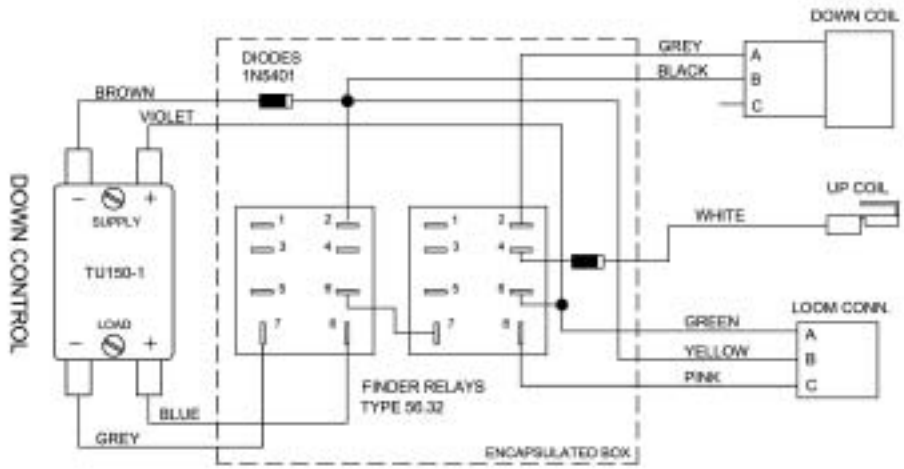
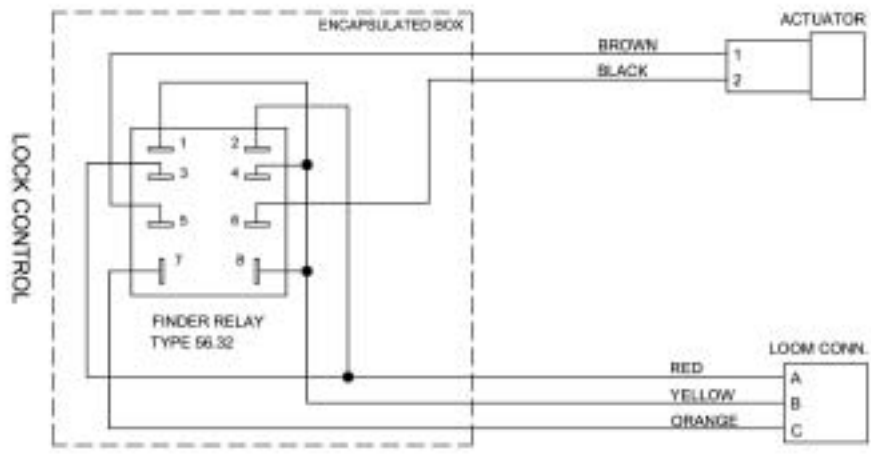



Instalación y pruebas de funcionamiento la plataforma elevadora

Sección 5

1. INSTRUCCIONES GENERALES PARA LA INSTALACIÓN DE LA PLATAFORMA ELEVADORA

1.1 Camionetas

La plataforma de puerta trasera se asegura por medio de cuatro soportes que son atornillados a través del chasis del vehículo. En casi todas las CAMIONETAS los soportes traseros utilizan agujeros existentes en el chasis, aunque el soporte del lado izquierdo podría requerir reubicarse hacia el frente del vehículo para dejar lugar al mecanismo de trabado de la caja (ver página 5.08 – 5.11). Esto requerirá perforar nuevos agujeros en el chasis o asegurar la unidad de acuerdo a su necesidad. Algunos agujeros del soporte delantero podrían requerir ser agrandados dependiendo de los pernos que se utilicen.

- Nota: cuando se perfore a través de la caja usar tubos separadores para evitar la deformación de las partes interesadas del vehículo.
- No perforar agujeros con menos de 10mm de separación entre sí.
- No perforar demasiado cerca del borde en este tipo de chasis.

Los soportes deberán ubicarse dentro de cada ángulo de la caja de la plataforma. Normalmente se ubicarán en los espacios existentes entre los “PERNOS HEXAGONALES” o SOBRE los pernos sin cabeza.

1.2 Autocares (además de 1.1)

En la mayoría de los autocares será necesario perforar agujeros nuevos en el chasis para la instalación de soportes (ocasionalmente existirán agujeros en el chasis que podrán utilizarse). Los soportes traseros DEBERÁN montarse a un mínimo de 250mm de la “boca” de la caja de la plataforma. Esto dará el espacio necesario al mecanismo de trabado de la caja. La posición de los soportes de instalación podrá ser determinada a partir de los puntos de montaje de la unidad. Preferiblemente deberán utilizarse siempre las partes mas resistentes del chasis.

1.3

Generalmente la plataforma se monta lo mas cerca posible de la parte inferior del chasis del vehículo con el fin de dejar el mayor espacio posible entre éste y el suelo. No obstante, normalmente la defensa trasera del vehículo sobresale hacia abajo, más que en otros tipos de chasis (Ejemplo: posición “A” en página 5.08 – 5.09. La posición “A” puede determinar el largo de “B”, este es el espacio que se encuentra entre la parte inferior del chasis y el borde inferior de la caja de la plataforma para puerta trasera. No obstante, en algunos autocares el largo de “B” es determinado por el tipo de plataforma que se instala.

- Referirse a los planos de construcción para la medida que deberá observarse entre la parte superior de la caja y el piso del vehículo. Es posible que se incluya la dimensión entre la parte superior de la caja y la parte inferior del chasis.
- Recordar de agregar la profundidad de la caja a las medidas con el fin de extrapolar la potencial distancia al suelo.

En algunos casos podría ser necesario cortar la defensa trasera para ganar una mayor distancia al suelo.

1.4

Se debe aclarar que la parte delantera de la plataforma es el extremo de la caja que está mas cerca del frente del vehículo, página 5.08 – 5.11, punto “Y”. La parte posterior de la plataforma de puerta trasera es el extremo abierto de la caja, que se encuentra en la parte posterior del vehículo, punto “X”.

1.5

El largo de “B” en página 5.08 – 5.11 puede ser igual para los soportes delanteros y traseros aunque normalmente los soportes delanteros son mas bajos, lo que permite una inclinación de la caja (inclinación positiva). Esto significa que el punto “Y” podrá estar a un máximo de 25mm mas bajo que el punto “X” para TODAS las plataformas. Nótese que para las aplicaciones POWERMATIC esta distancia no deberá ser mayor que 15mm. Asegurarse de verificar que:

Cuando la plataforma baja a nivel de piso esté completamente nivelada.

El frente y parte posterior de la plataforma asienten sobre el suelo al mismo tiempo.

La rampa Roll-off llega al piso sin impedimentos.

Nota: El soporte frontal deberá estar lo mas cerca posible del punto “Y”.

1.6

Cuando los cuatro soportes hayan sido instalados en el chasis, ajustar los pernos de los mismos **SOBRE UN LADO DEL CHASIS SOLAMENTE DEJANDO EL OTRO LADO FLOJO**. Empujar la caja de la plataforma por debajo del vehículo y levantar el lado que tenga los soportes hasta ponerlo en posición y luego ajustar. Podría ser necesario quitar y reubicar los pernos que sobresalen de la caja de la plataforma. Si los pernos interfieren con las posiciones de los soportes, reemplazar con versiones sin cabeza. Ajustar todos los pernos del chasis a los soportes (ver las configuraciones de torsión en página 5.14) y reemplazar los pernos que hayan sido quitados. En lo posible deberá asegurarse el soporte de la parte hidráulica (vista desde arriba en página 5.12). Esto permitirá ubicar la manguera o mangueras externas correctamente. Nótese:

- TRATAR EL CASSETTE DE LA PLATAFORMA CON SUMO CUIDADO PUESTO QUE LAS SECCIONES GALVANIZADAS SON MUY FILOSAS.
 - Cualquier perno que haya sido quitado deberá reemplazarse y ajustarse en su correcta posición cuando se haya colocado la caja en su lugar definitivo. Los pernos sin cabeza que no estén cubiertos por un soporte deberán reemplazarse con pernos M10 de 25mm, fijados con arandelas de seguridad.
-

1.7

La plancha de zinc de la parte superior deberá fijarse en su lugar en esta etapa puesto que esto facilita el manejo del cassette (algunos vehículos requerirán que se coloque la placa en posición antes de instalar la caja). La placa superior se asegura en posición colocando una línea de sellador de polietileno en los bordes superiores del cassette de la plataforma. Si se requiere que la placa superior sea removible ésta podrá instalarse con pernos cortos M6 o cinta para conductos/plateada (si se utiliza cinta para conductos/plateada, se deberán hacer controles regulares de su estado).

1.8

Asimismo, la posición final de la caja estará determinada por la situación en que queden los brazos de extensión cuando la plataforma sea subida a su posición mas alta (especialmente autocares). Ver páginas 5.10-5.11. Asegurarse de que exista un espacio de por lo menos 15mm con el piso del vehículo (“G”) antes de que los brazos de extensión de la plataforma entren en contacto con la parte posterior del vehículo. Podría ser necesario tener que retirar la caja de abajo del vehículo. Es normal que la ALTURA EN POSICIÓN ELEVADA sea menor que la DISTANCIA DE BAJADA. Nótese:

- Antes de perforar y colocar el cassette en su posición definitiva, controlar que la plataforma no golpee el borde del vehículo en su posición de cierre.

5.02

1.9

El cassette se instala en posición por medio de pernos hexagonales M10 de 30mm (mínimo 8.8) arandelas y nylocks. Nótese:

- LAS CABEZAS DE LOS PERNOS DEBERÁN ESTAR EN LA PARTE INTERIOR DEL CASSETTE DE LA PLATAFORMA Y LAS ARANDELAS Y LOS NYLOCKS SOBRE LA PARTE EXTERIOR. Si se instala de manera inversa, el largo del perno entrará en contacto con la parte interna de la plataforma y ésta no funcionará. En el equipo se incluyen dos pernos M10 de 30mm sin cabeza. Éstos deberán utilizarse en el soporte frontal del lado izquierdo del vehículo. Se instalarán detrás del cable umbilical para permitir que el mismo se aloje en el lateral de la caja

Como retirar las partes internas de la plataforma:

Si se instala la caja primero (se deberán instalar las partes internas de la plataforma cuando la caja esté en su posición definitiva), será necesario quitar el equipo elevador del cassette de la plataforma.

1. Retirar los topes que se encuentran a cada lado de la plataforma desajustando los pernos M8 (dos pernos cada uno).
2. Una vez retirados, marcarlos Izquierdo y Derecho. Los mismos deberán reinstalarse de la misma manera. De lo contrario cuando esté en operaciones, la plataforma se extenderá demasiado.
3. Retirar el acople hidráulico de la parte posterior del carro.
4. Retirar el enchufe eléctrico múltiple de la parte posterior del carro.
5. Quitar las sujeciones que sostienen el cable umbilical a la parte posterior del carro.
6. Retirar la plataforma del cassette.

LUEGO DE RETIRAR LA PLATAFORMA COLOCAR UNA SUJECIÓN DE CABLE ALREDEDOR DEL BRAZO DEL MICROINTERRUPTOR DE POSICIÓN “SUBIR Y BAJAR”, UBICADO SOBRE EL LADO DERECHO DEL CARRO. DE ESTA MANERA SE EVITARÁ DAÑAR LA LLAVE INTERRUPTORA CUANDO SE REINSTALE LA PLATAFORMA EN EL CASSETTE.

Nota: Si la plataforma se pone en funcionamiento estando dentro del cassette una vez reinstalada, recordar de cortar la sujeción que ha sido colocada alrededor del microinterruptor. Reemplazar la sujeción que mantiene el cable umbilical asegurado a la parte posterior del carro (diagrama inferior de la página 5.12). Asegurarse de que el cable umbilical no quede en tensión cuando la plataforma esté en su posición extendida.

2. INSTALACIÓN DE LA PARTES HIDRÁULICA Y ELÉCTRICA

(Ver manual, Secciones Hidráulica y Eléctrica)

2.1

Con el equipo de instalación se provee un tramo de cable de batería de 16mm y un tramo de cable de 3 conductores (0.75mm mínimo). En primer lugar, éstos deberán instalarse desde la plataforma a la batería y desde allí hasta la llave aislante. De ser posible, seguir la trayectoria de los cables del vehículo.

NO SUJETAR NINGUN CABLE A LAS MANGUERAS DE COMBUSTIBLE O LÍQUIDO DE FRENO. NO PASAR POR AGUJEROS EXISTENTES EN EL CHASIS. EVÍTENSE LOS BORDES CORTANTES PROTEGIENDO EL CABLE CON TUBO CONDUIT O PROTECCIONES PARA BORDES.

El cable de la batería está protegido por un disyuntor que deberá conectarse al positivo de la batería. La llave aislante será del tipo que incluye cable a tierra y se montará en la puerta (principalmente en camionetas) o en la cabina en el caso de los autocares.

Si se decide instalarlos por externamente, estos cables deberán asegurarse sobre el lado izquierdo y por encima del lugar donde se encuentra la bomba, frente a los soportes posteriores. El tipo de llave aislante depende de las especificaciones del vehículo. Las llaves montadas en las puertas deberán estar protegidas contra daños o ingreso de agua.

2.2

Si se monta la bomba en el interior, deberán asegurarse los cables sobre el ángulo izquierdo en la parte posterior del vehículo y los cables deberán instalarse a través del piso conjuntamente con la manguera hidráulica (conjunto umbilical si se trata de una plataforma tipo Powermatic). En PLS se estila perforar el piso del vehículo con una sierra coronal de 44mm de diámetro protegiendo el cableado y las mangueras con un tubo conduit de 43mm. Las plataformas se presentan normalmente para ser instaladas con la bomba en el exterior, con el fin de mantener el espacio interior del vehículo libre. No obstante, cabe destacar que la instalación en interior contribuirá a extender considerablemente la vida útil del equipo.

2.3

Normalmente el cable de tres conductores deberá asegurarse al pilar izquierdo del vehículo (camionetas) y a través de la puerta utilizando los soportes que se incluyen. Si se utiliza una llave interruptora de puerta, deberá perforarse a través de la puerta sobre el lado de las bisagras e instalarla de modo que se asegure a un pilar. El cable del mando a distancia deberá extenderse a través de un pasacables que deberá situarse sobre el lado de la cerradura. Todas las conexiones deberán hacerse por dentro del panel que cubre la puerta.

Si se instala una llave en la cabina (principalmente para autocares) se deberá extender un cable de tres conductores hacia el frente del vehículo (ver diagramas de cableado). En la mayoría de los autocares, el mando a distancia se instala en el panel trasero del vehículo adyacente a la puerta izquierda, con las conexiones dentro de la pequeña caja plástica que se incluye.

2.4

Deberá situarse la conexión hidráulica entre la parte posterior de la placa de la bomba y la conexión lateral del cassette utilizando una manguera flexible que se incluye con el equipo. El largo de esta manguera podrá variar dependiendo de la posición en que se instale la bomba. Se deberá asegurar la bomba al soporte de montaje mediante 2 pernos M10 de 60mm. Nótese:

- UTILIZAR ÚNICAMENTE MANGUERAS HIDRÁULICAS SUMINISTRADAS POR PLS.
-

2.5

La faja a tierra de 16mm para la bomba deberá asegurarse a un punto "limpio" sobre el chasis del vehículo, normalmente un perno de soporte. El resto del cableado deberá extenderse hacia la bomba utilizando los prensacables plásticos grandes. Todas las conexiones se harán de acuerdo a las instrucciones en los paneles de cableado (número a número) de la bomba. La alimentación de la batería se asegurará a la válvula solenoide de subida de la terminal suelta (montada sobre el costado del motor de las bombas) y luego se ajustará. Nótese:

- CONECTAR EL CABLEADO DE LA PLATAFORMA AL CARRO ANTES DE CONECTAR EL POSITIVO DE LA BATERÍA.
-

2.6

Cuando se instale el soporte de sujeción de la bomba, deberá contemplarse que la misma deberá colocarse por encima de la caja de la plataforma (segundo conjunto de agujeros sobre el soporte inferior).

NOTA: LA BOMBA DE MANO DEBERÁ UBICARSE DE MANERA QUE PUEDA OPERARSE SIN RIESGO DURANTE EL FUNCIONAMIENTO DE LA PLATAFORMA.

5.04

3. INSTALACIÓN DE LA PLATAFORMA ELEVADORA DENTRO DEL CASSETTE

3.1

Cuando se haya instalado la caja de la plataforma, y tanto la parte eléctrica como la hidráulica estén conectadas, podrá entonces estibarse la parte interna de la misma en el interior de la caja. Inclinando un poco la caja hacia atrás los seguidores de las levas sobre el costado del carro se ubicarán en los rieles de la caja. Se podrá entonces levantar la plataforma hasta la posición horizontal y empujarla dentro de la caja hasta que encaje completamente.

3.2

Existen dos bloques sólidos de metal enchapados en zinc que estarán asegurados a los pasamanos con un sujetacables. Estos son los BLOQUES DE TOPE de la plataforma. Se deberá atornillarlos dentro de la caja de la plataforma justo debajo de los rieles laterales en posición "W" (ver página 5.08 – 5.11). Se deberán utilizar pernos M8 de 25mm. Se requiere asimismo una arandela de seguridad. Una vez que los bloques estén en su lugar, la plataforma no debería salirse de la caja.

3.3

A continuación se conectará la manguera interna de la caja a la parte posterior del carro de la plataforma por medio de un acople (ver página 3.11). El MACHO del acople está ubicado en la parte posterior del carro. El cuello del acople deberá retirarse hacia atrás del extremo abierto. El extremo HEMBRA podrá entonces insertarse en la manguera interior de la caja (cable umbilical). Es importante asegurarse que esta conexión trabaje completamente en su sitio. De no ser así, la plataforma no funcionará correctamente. El enchufe múltiple del cable umbilical podrá ser conectado al enchufe del carro. Se deberá utilizar un sujetacables largo para reasegurar el umbilical en su posición en la parte posterior del carro (ver página 5.12). Finalmente podrá cortarse el sujetacables que fuera utilizado para sujetar el microenchufe al carro. Si esto no se hiciera, al poner en funcionamiento la plataforma, ésta subirá en lugar de desplazarse hacia fuera (plataformas Powermatic).

4. AJUSTE DE LA PLATAFORMA EN RELACIÓN A LA ALTURA DEL PISO DEL VEHÍCULO

4.1

La plataforma podrá ahora accionarse hasta alcanzar el nivel del piso del vehículo. La altura de piso de la plataforma ha sido determinada por el fabricante, aunque en algunos casos podría ser necesario efectuar ajustes menores. En primer lugar, podría ser que el puente de unión estuviera más alto que el piso del vehículo. Para aumentar la altura, es necesario bajar la plataforma por debajo del nivel de estiba (ver instrucciones en página 1.19). Desenroscar la tuerca de sujeción del cilindro y extender los pistones del mismo de igual manera para ambos lados de la plataforma.

4.2

Si en este punto el puente de unión baja demasiado pronto, será necesario ajustar el activador del mismo (ver instrucciones en página 1.20). Llevar la plataforma a la altura del piso del vehículo. En esta posición la distancia entre la barra (B) y el rodillo (H) de la bisagra del puente de unión (I) debería ser de no más de 2 a 3 mm. Si esta distancia es mayor, aflojar la tuerca de la palanca (F) y luego ajustarla dándole un largo mayor. Subir y bajar la plataforma para comprobar el ajuste. Recordar de reajustar la tuerca (F). En página 1.20 se presente un diagrama completo del ajuste del puente de unión.

4.3

Cuando la plataforma esté en operaciones, la placa inferior podrá instalarse dentro del cassette. Se la deberá deslizar en la caja y luego asegurarla con 2 pernos M6 de 15mm, ajustados a través de la correa situada en la boca de la caja. Nótese: las roscas deberán sobresalir hacia abajo (tuercas en la parte exterior de la caja).

4.4

A continuación se podrá verificar el peso de la plataforma a 125% de su máxima capacidad de carga (375Kgs). Deberá ajustarse la bomba a una capacidad de 300Kgs. Esto se logra girando el perno Allen hacia adentro o hacia fuera hasta llegar a la posición requerida. Reajustar la tuerca. Nótese: los niveles iniciales de presión estarán determinados en fábrica.

4.5

El accionamiento manual de la bomba de la plataforma deberá probarse en este momento, como también las válvulas de choque del cilindro hidráulico. Para probar las válvulas de choque se deberá conectar una válvula con perilla de bloqueo en la conexión en T de la manguera hidráulica en el bloque de alimentación. El extremo abierto de la válvula deberá introducirse en un recipiente para evitar el derrame de líquido hidráulico. Manteniendo la plataforma elevada, (tanto descargada como cargada con pesos de prueba), abrir rápidamente la perilla simulando la ruptura de una manguera hidráulica. Las válvulas de choque del cilindro deberían reaccionar regulando la presión de flujo del líquido y la plataforma descender a velocidad controlada. Desconectar la válvula (perilla de bloqueo) y reemplazar la tapa cuando se termine. Nótese: El departamento de repuestos de PLS tiene disponible equipos de prueba de choque.

4.6

Deberán rellenarse correctamente los "Certificados de Prueba" de la plataforma al final de la instalación de la plataforma, tanto los documentos LOLER como los de Prueba de Peso.

5. NOTAS ACCESORIAS PARA APLICACIONES POWERMATIC

5.1

Este sistema funciona incorporando dos interruptores de tiempo dentro de la plataforma. Detectan la posición de la unidad y transfieren potencia entre el motor montado en el carro (movimiento de Extraer/Guardar) y la bomba externa (movimiento de Subir/Bajar). La instalación de una plataforma Powermatic es igual que una manual porque aunque tenga mayor cantidad de cables, éstos son internos y vienen instalados de fábrica. Nótese:

El conmutador (montado a la derecha del centro del carro con rodillo incluido) saldrá de fábrica con un sujetacables en el mecanismo de conmutación, con el fin de evitar que se produzcan daños durante el transporte. El sujetacables deberá retirarse previo a poner la unidad en funcionamiento. De no hacerlo, el sistema continuará alimentando el motor del carro para hacerlo funcionar.

Si la plataforma no ha sido extraída del cassette durante el proceso de instalación, asegurarse que la conexión hidráulica en la parte posterior del carro esté conectada correctamente. Ésta viene desconectada de fábrica para evitar derrames de aceite y que bajen los cilindros de elevación.

5.06

PRUEBA DE PESO SOBRE UNA PLATAFORMA INSTALADA

1. Carga de trabajo segura en relación al piso del vehículo.
 - a) Cargar la plataforma con 300Kgs y aplicar el indicador de presión en posición "punto de prueba" en la unidad de la bomba.
 - b) Accionar la plataforma a su POSICIÓN MAS ELEVADA con respecto al piso del vehículo.
 - c) Controlar visualmente los movimientos y resistencia de los soportes de montaje.
 - d) Dejar la plataforma en posición por 10 minutos (a la altura de piso) y observar si baja. No debería bajar mas de 15mm.
 - e) Bajar la plataforma a nivel de suelo y agregar peso hasta 125% de su máxima capacidad de carga (por ejemplo para una plataforma destinada a 300Kgs llegar hasta 375Kgs). La plataforma NO DEBERÍA subir con esta carga. Si la plataforma sube, BAJAR la presión de subida. Gire la válvula (instalada al frente de la bomba) en sentido de las agujas del reloj para aumentar la potencia y en el sentido opuesto de las agujas del reloj para disminuirla. Nótese: NUNCA deberá ajustarse la válvula completamente. Mínimo una vuelta completa hacia atrás.
 - F) Retirar el peso de sobrecarga y subir la plataforma a nivel del piso del vehículo. Comprobar los comandos SUBIR y BAJAR 5 veces. Verificar que la plataforma suba suavemente y sin dificultad hacia la máxima posición. Si la plataforma se mueve lentamente aumentar la presión de la válvula de alivio.
 - G) Retirar el peso.
2. Verificar la operación de la bomba de mano y de la válvula BAJAR.
3. Verificar que todos los componentes de manejo manual estén libres y sean fáciles de manejar (por ejemplo los pasamanos y la plataforma)
4. Verificar que la rampa Roll-off opere suavemente y que NO haya peligro de tropiezos.
5. Verificar la operación del puente de unión. Con una carga de trabajo segura completa el puente de unión debería asentarse correctamente sobre el piso del vehículo. Si no se asienta se deberá ajustar la barra de acción (ver página 1.20).
6. Rellenar el certificado LOLER (página 5.15)
7. Rellenar el certificado de Prueba de Peso (página 5.16)

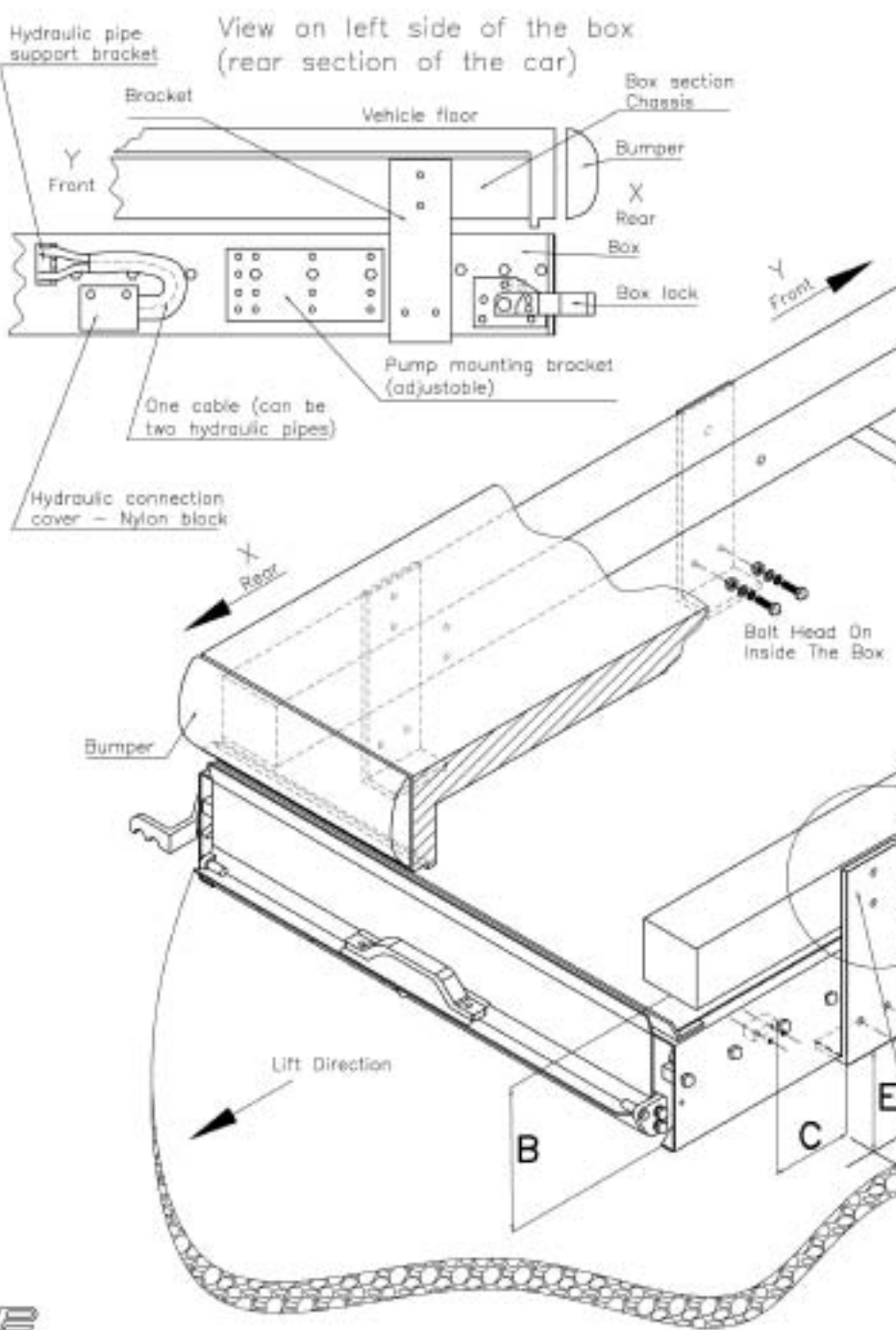

Bracket Fit To Box Section Chassis

View on right side of the box (rear section of the car)

To fit brackets and position box refer to General Principle

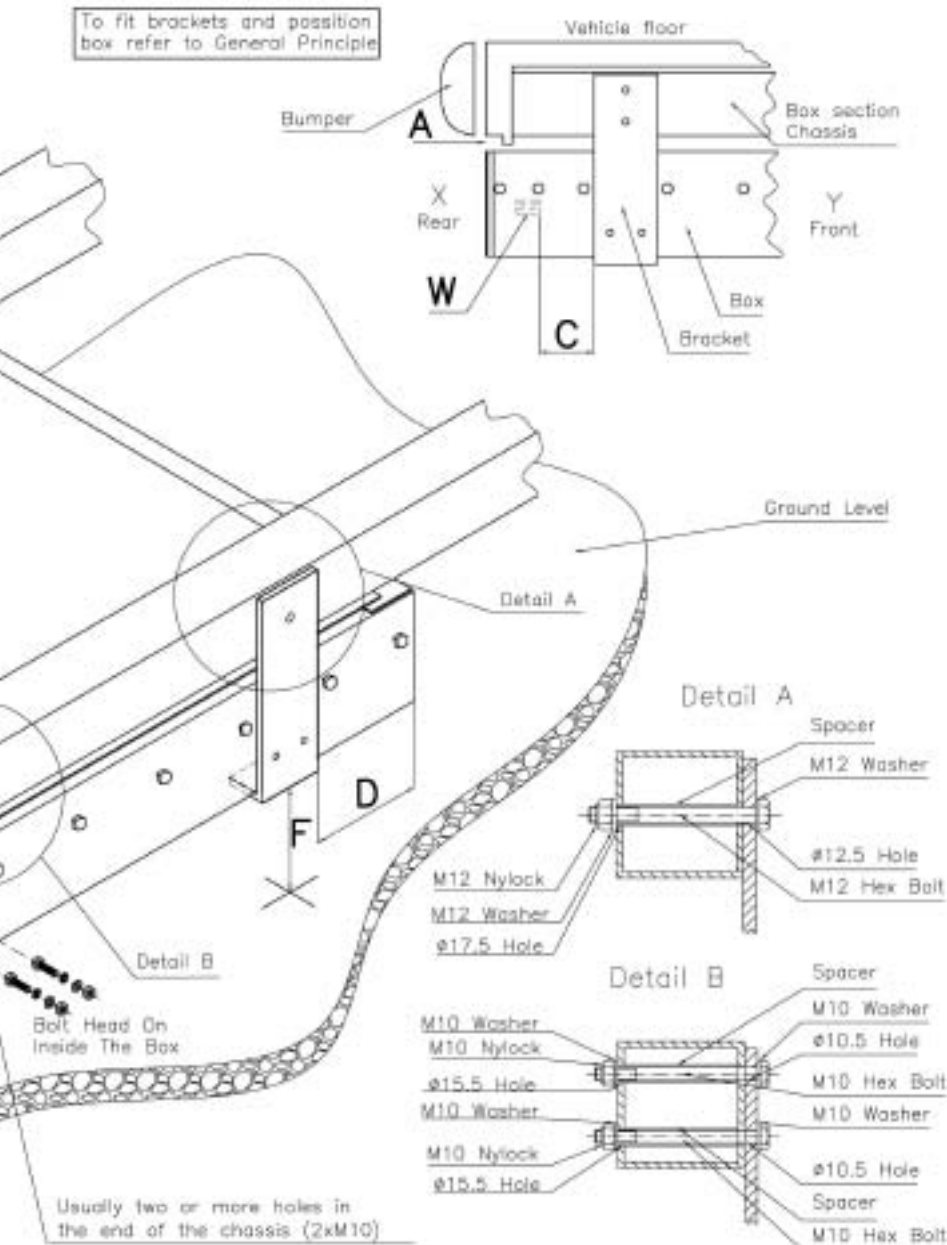

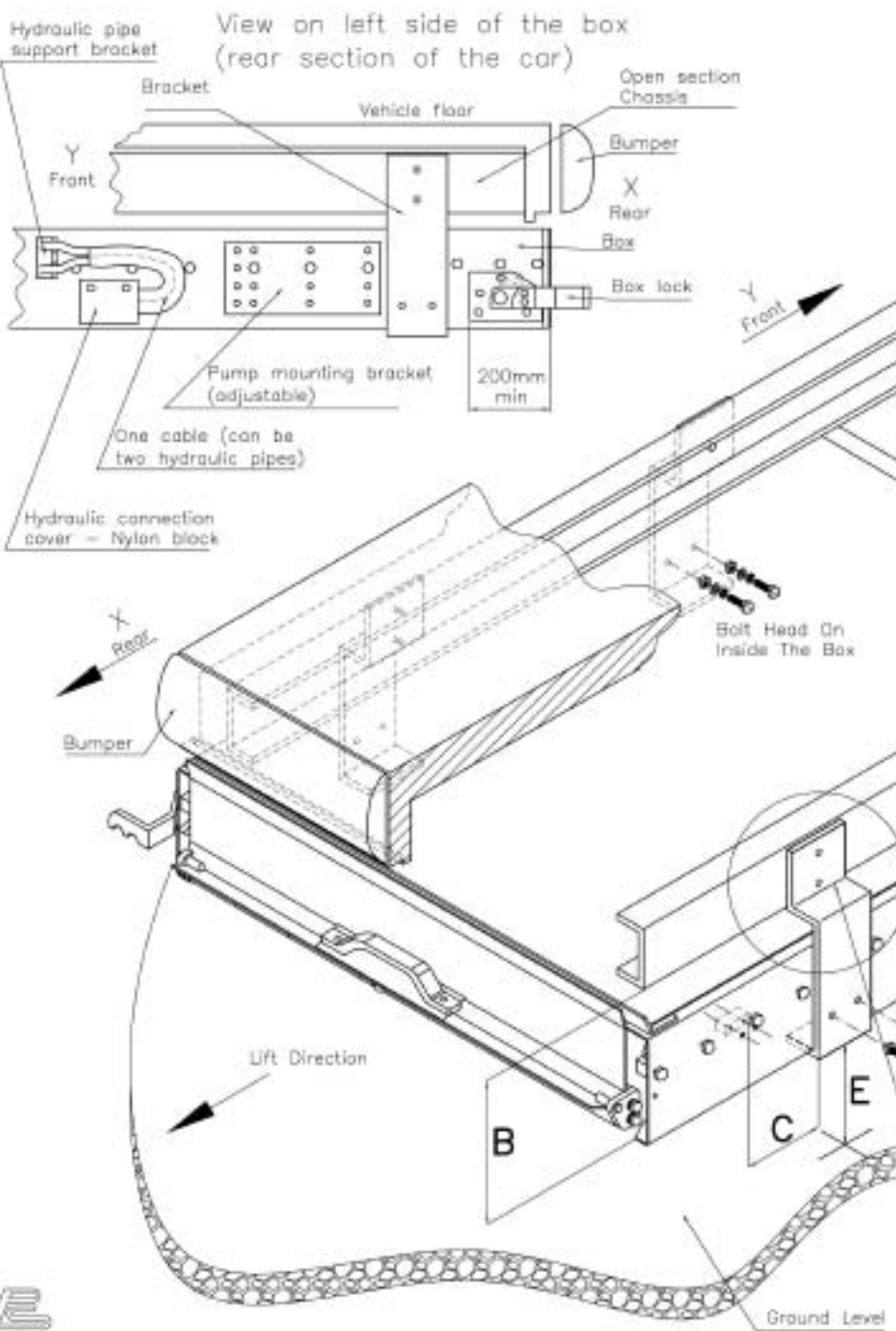

Bracket Fit To Open Section Chassis

View on right side of the lift
(rear section of the car)

To fit brackets and position
box refer to General Principle

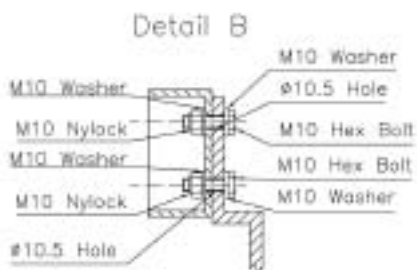
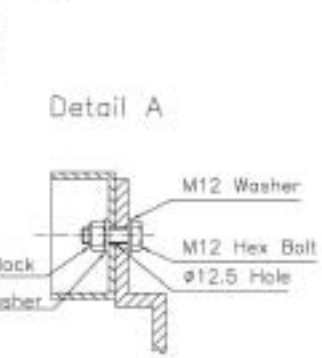
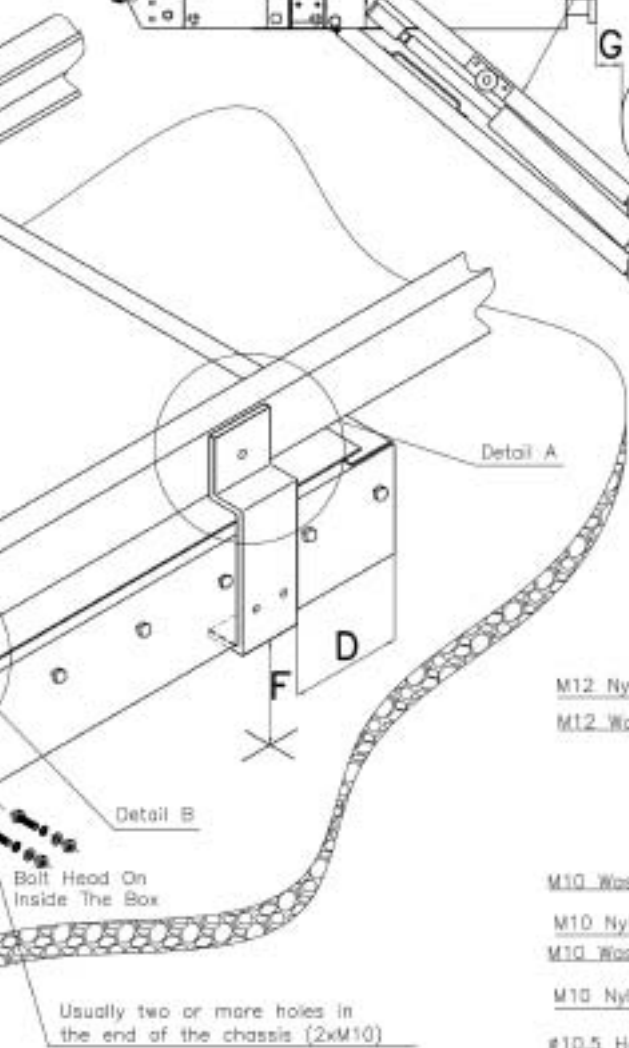
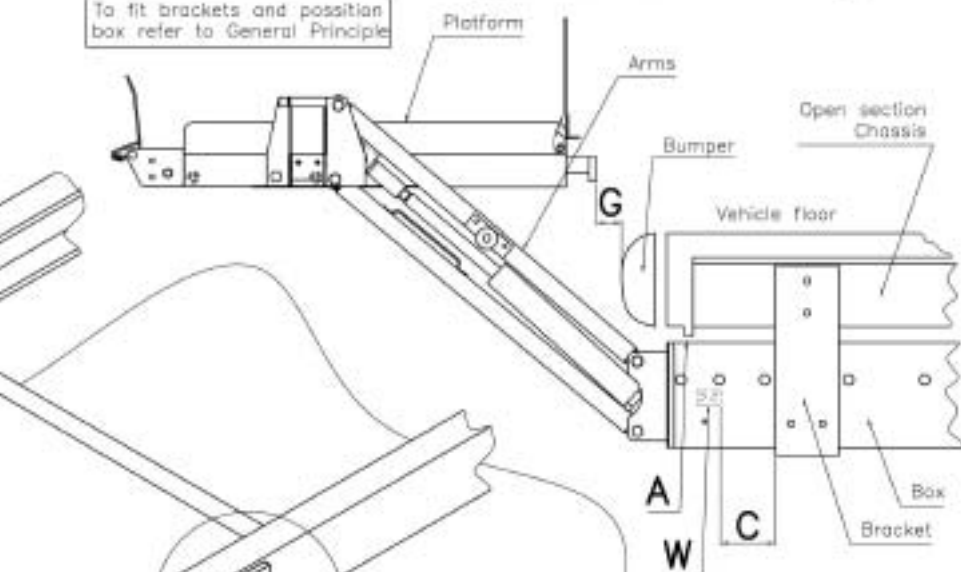

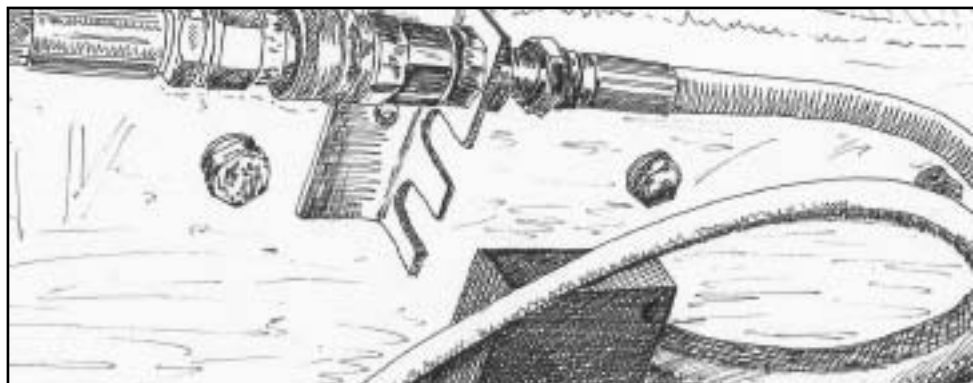

Salida del cable umbilical de la caja.

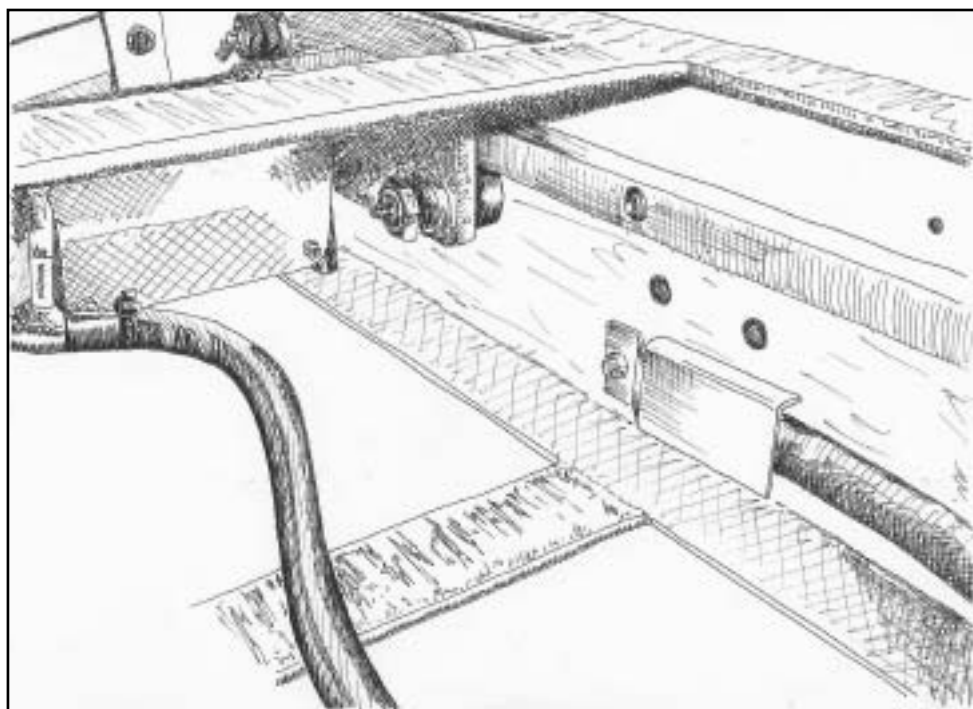

Entrada del umbilical a la caja (se puede observar la tuerca sobre la protección de la manguera).

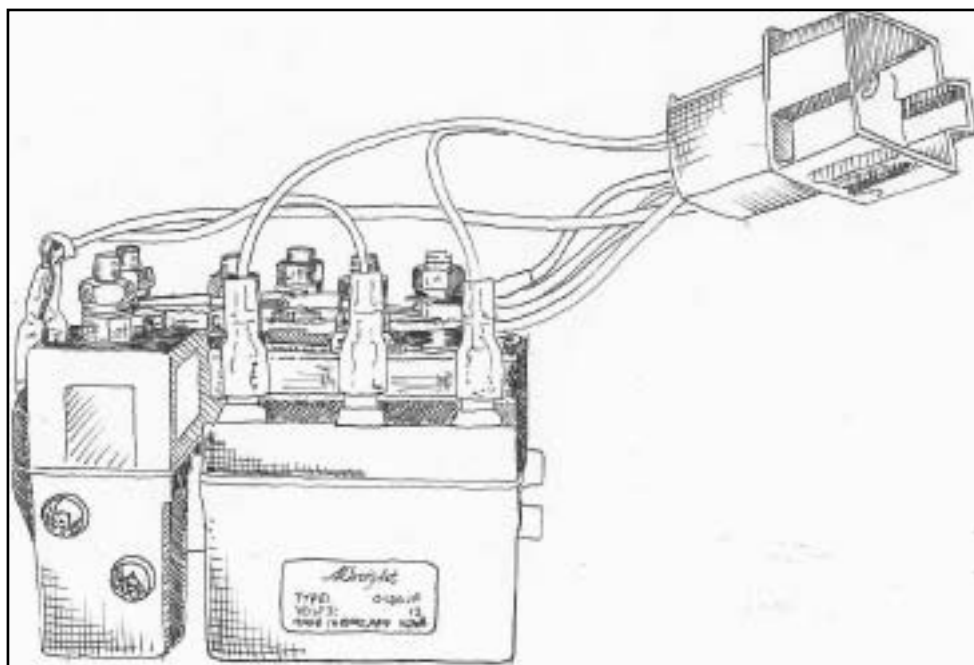

Ensamblaje del sistema solenoide (se muestra sin la cubierta)

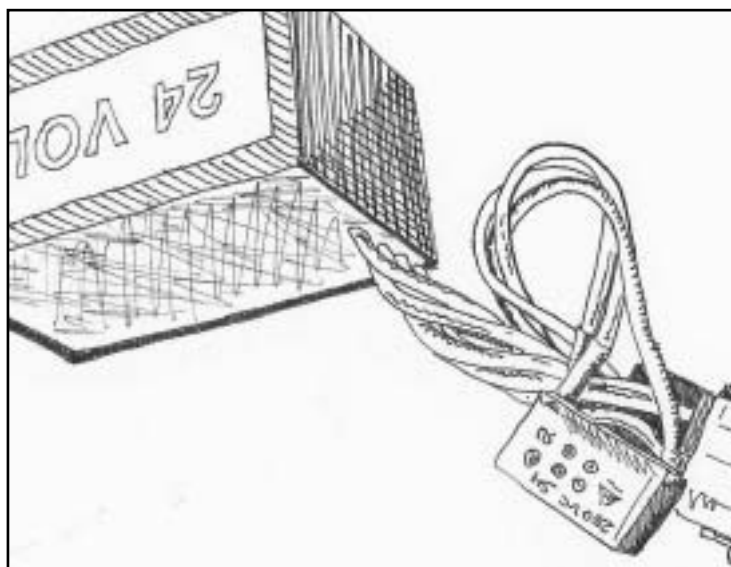

Ensamblaje del relé (ha sido actualizado por el sistema solenoide indicado precedentemente)

Configuraciones de torsión recomendadas por PLS (Nm)

Tamaño de rosca	Grado de Tensión de Ajuste			
	4.6	8.8	10.9	12.9
M4	2	3.2	4.5	5.59
M5	4	6.4	9	11.3
M6	6.8	10.9	15.3	19.1
M8	16.3	26.1	36.8	46.1
M10	32.2	51.5	72	92.1
M12	56	90	126	159
M14	89	142	200	255
M16	136	218	307	368



INSTALACIÓN / INSPECCION Y CONFIRMACIÓN DE LA CERTIFICACIÓN DE PESO

Certificado No. 18286

No. de Serie de la Plataforma

La siguiente prueba se encuentra dentro del ámbito de las normas de operaciones de elevación y equipos elevadores de 1998 (LOLER 98), de plataformas elevadoras para vehículos de pasajeros.

Dirección de la Empresa Operadora (Propietarios):	Dirección del lugar de Inspección:
Reg. del Vehículo Receptor:	Fecha de la Última Inspección:
Carga Máx. de Trabajo (Kgs):	Fecha de la Inspección Actual:
Valor de la Válvula de Alivio (BAR):	Fecha de la Próxima Inspección:
Motivo de la Inspección:	

Prueba Aplicada

Operación de la Traba de la Rampa	<input type="checkbox"/>
Operación del Puente de Unión	<input type="checkbox"/>
Estabilidad de la Plataforma	<input type="checkbox"/>
Válvulas de Control de Flujo Funcionando	<input type="checkbox"/>
Control Manual en Buen Estado	<input type="checkbox"/>
Tiempo de Operación Correcto	<input type="checkbox"/>
Mangueras en Buen Estado	<input type="checkbox"/>
Juntas en Buen Estado	<input type="checkbox"/>
Cilindros Hidráulicos	<input type="checkbox"/>
Motor de Apagado/Encendido	<input type="checkbox"/>
Estado de la Bomba de Apagado/Encendido	<input type="checkbox"/>
Estado de la Bomba de Subida/Bajada	<input type="checkbox"/>

Bomba de Mano Funcionando	<input type="checkbox"/>
Estado del Pasamanos	<input type="checkbox"/>
Estado de la Manguera Umbilical	<input type="checkbox"/>
Rulemanes y Pernos	<input type="checkbox"/>
Trabas Principales	<input type="checkbox"/>
Cableado Eléctrico	<input type="checkbox"/>
Estado de la Caja de la Plataforma	<input type="checkbox"/>
Soportes de los accesorios	<input type="checkbox"/>
Soldaduras y Estructura General	<input type="checkbox"/>
Estado de Corrosión General	<input type="checkbox"/>
Recorrido de Bajada en 10 min.	<input type="checkbox"/>
Prueba de Sobrecarga Aplicada	<input type="checkbox"/>
Prueba de Carga Máxima	<input type="checkbox"/>

Descripción de los Defectos Identificados y Trabajos de Reparación Requeridos:

Yo, el abajo firmante, confirmo que la Plataforma Elevadora mencionada fue inspeccionada de acuerdo con las disposiciones de LOLER 98 con fecha:

Y que el Certificado No: Fue emitido en confirmación de prueba de peso satisfactoria.

Empresa Inspectora

Firmado: Cargo/
Calificaciones: Fecha:



CERTIFICADO DE PRUEBA DE PESO

Certificado No. 20286

No. de Serie de la Plataforma

Certificado de Prueba e Inspección de Plataformas Elevadoras de Vehículos de Pasajeros

Empresa Operadora:
Empresa Instaladora:
Fabricante del Vehículo Receptor:
Modelo del Vehículo Receptor:
Tipo de Vehículo:
Voltaje del Vehículo:
Modelo de la Plataforma:
No. de Serie de la Plataforma:
Carga Máxima de Trabajo (distribución uniforme):
Altura del Piso del Vehículo (en mm):
Máx. Presión de Trabajo (aplicación de carga máxima)(BAR):
Posición de la Válvula de Alivio (BAR):

Prueba Aplicada

- a Dispositivos de Seguridad Traba de la Rampa
Traba del Puente de Unión
Válvula de Control de Flujo
- b Controles de Subida y Bajada
- c Prueba de Sobrecarga Aplicada (Kg).....
(Controlar la plataforma y el sistema de montaje en el vehículo)
- d Prueba de Carga Máx. de Trabajo con Carga Aplicada (Kg)
- e Recorrido de bajada en 10 Min (en mm)
- f Posición de la Válvula de Alivio
- g Tiempo de operación de Carga Máx. por altura de piso (en mm)
Subidas Bajadas
- h Control del Equipo Auxiliar

Declaración

Certifico que con fecha el abajo firmante, apéndice A de BS 6109: Parte 2: 1989, efectuó pruebas e inspecciones en el equipo/instalación. No se encontraron defectos y certifico que el presente es un informe fehaciente de los resultados.

Firmado: Fecha:

Nombre: Cargo:

Dirección de la Empresa:

Información sobre soldaduras



Qué es la soldadura?

La soldadura es un proceso industrial utilizado para unir metales.

Implica varios procedimientos durante los cuales dos metales son

unidos o separados por aplicación de calor, presión o una combinación

de ambos. La soldadura puede ser efectuada en una variedad de ambientes de trabajo.

La soldadura es una actividad de trabajo pesado de alto riesgo. Expone a los trabajadores a un número de peligros que pueden ser perjudiciales para la salud y pueden producir efectos agudos y crónicos. Los accidentes relacionados con la soldadura pueden llegar a ser fatales.

Peligros y riesgos asociados a la soldadura

Los soldadores están expuestos a los siguientes peligros:

- Choque eléctrico – debido al contacto con componentes eléctricos con corriente.
- Quemaduras por radiación – quema los ojos o cuerpo debido a la gran cantidad de luz ultravioleta e infrarroja visible en el arco de soldadura.
- Quemaduras en el cuerpo – quemaduras debido a las chispas de material derretido o el debido al quemado de la ropa.
- Fuego y explosiones - debido al arco, llamas, chispas o fallas eléctricas en combinación con materiales, gases o líquidos inflamables.
- Humo – debido a la inhalación de humo y gases perjudiciales provenientes de la soldadura.
- Ruido - los ruidos en los ambientes donde se suelda pueden fácilmente superar los límites de nivel (85dB (A)).
- Resbalones, tropezones y caídas – debido a la disposición de herramientas y cables en el lugar de trabajo.
- Actividad manual – debido al uso de herramientas y equipos pesados.

Las situaciones de trabajo difíciles como por ejemplo el trabajo al aire libre, en espacios cerrados o estructuras de acero pueden contribuir a los peligros de la soldadura.

Manejo de riesgos asociados a la soldadura

La mejor manera de manejar los riesgos asociados a la soldadura es implementando programas de manejo de riesgo. El manejo de riesgo es un método que requiere la

identificación de riesgos, la evaluación de riesgos y la implementación de controles apropiados para reducir el riesgo a un nivel aceptable.

Es esencial evaluar y hacer revisiones sobre los programas de manejo de riesgo. La evaluación implica asegurarse de que las medidas de control han eliminado o reducido los riesgos, y la revisión tiene por objetivo verificar que el procedimiento de identificación de peligros y manejo de riesgos esté funcionando eficientemente.

Responsabilidad del empleador en el manejo de riesgos

Ante la identificación de un peligro, el empleador deberá asegurar que se lleve a cabo una evaluación del riesgo y que se implementen medidas de control.

El empleador tiene la responsabilidad de seleccionar personal competente en la operación segura de los equipos y el proceso de soldado. Una persona competente es aquella que ha adquirido conocimientos y habilidades apropiadas para desempeñar una tarea como resultado de una combinación de capacitación, educación y experiencia.

Responsabilidad del personal en el manejo de riesgos

La autoridad de salud y seguridad requiere que en su ambiente de trabajo los empleados:

- Tomen todas las medidas razonables y practicables para no cometer acciones u omisiones que puedan crear o incrementar el riesgo para la salud y seguridad propias y de otros.
- Cooperen con el empleador en la medida de lo necesario para facilitar que tanto el empleador como cualquier otra persona puedan cumplir con sus obligaciones.
- Utilice los equipos de seguridad provistos por el empleador apropiadamente y de acuerdo a sus instrucciones. Esto último es de particular importancia para la actividades de soldadura puesto que los elementos de protección personal son esenciales para dicha actividad.



Código de los repuestos

Sección 6

LIFT PARTS REFERENCE GUIDE

REF. NO.	DESCRIPTION	PART NUMBER
1	Lift Stowage Box (flat back)	Quote lift number
2	Carriage stop	ACC 25027
3	Box side guide carriage runners	Quote lift number
4	Box bottom galvanised sheet	Quote lift number
5	Box top galvanised sheet	Quote lift number
6	Box top centre guide carriage runner (Manual)	Quote lift number
6A	Box top centre guide carriage rack (Powermatic)	Quote lift number
7	Box lock hook	ACC 25036
8	Box lock housing plate	ACC 25669
9	Box lock spacer	ACC 25030
10	Box lock spring	ACC 26207
11	Box lock handle latch	ACC 26368
12	Box lock handle (Standard)	ACC 25037
13	Ubilical cover	ACC 25995
14	Umbilical fixing bracket	ACC 25976
15	Box internal cable cover	ACC 26018
16	Carriage switch bracket	ACC 26370
17	M10x25 bolt (10.9) high tensile	ACC 26626
18	M10x20 bolt (reduced head)	FAS 80088
19	M8x20 countersunk head socket screw	FAS 80032
20	Box micro-switch bracket	ACC 25038
21	Carriage fabrication (Standard type)	Quote lift number
22	Lower right lifting arm	Quote lift number
23	Upper right lifting arm	Quote lift number
24	Upper left lifting arm	Quote lift number
25	Lower left lifting arm	Quote lift number
26	Left hand stowing rocker	Quote lift number
27	Carriage front bearing carrier	ACC 25084
28	Roller bearing	ACC 25645
29	Circlip	FAS 80109
30	Carriage rear bearing carrier (for flat back box)	ACC 26519
31	Carriage motor gear	ACC 26065
32	Carriage drive gear inner sleeve	ACC 25959
33	Carriage drive gear	
34	Carriage motor bracket	ACC 25198
35	Carriage motor	ACC 25449 - 12v ACC 25671 - 24v
36	Arm pin - plain (Standard lift)	ACC 25285
37	Carriage cam follower	ACC 25739(std)
38	Carriage cam follower lock nut	ACC 25740 45deg
39	Carriage cam follower washer	grease nipple
40	Carriage lock micro-switch bracket	ACC 25061
41	Buzzer nut	PNXBUZ222
42	Buzzer	
43	Buzzer bracket	ACC 26045
44	Solenoid	24v / 12v

45	Solenoid bracket	ACC 25350
46	Carriage lock hatchet	Quote lift number
47	Mico-switch	ACC 25598
48	Hatchet lock guide	ACC 25026
49	Mico-switch actuator roller	ACC 25907
50	Micro-switch bracket	ACC 25046
51	Carriage fabrication (Mega type)	Quote lift number
52	Lower right lifting arm (Mega)	Quote lift number
53	Upper right lifting arm (Mega)	Quote lift number
54	Upper left lifting arm (Mega)	Quote lift number
55	Lower left lifting arm (Mega)	Quote lift number
56	Left hand arm rocker (Mega)	Quote lift number
57	Carrier rear bearing carrier	ACC 25085
58	Carriage front bearing carrier (mega)	ACC 26201
59	Right hand arm rocker (Mega)	Quote lift number
60	Arm pin - threaded (Standard lift)	ACC 25286
61	Arm guard	Quote lift number
62	Cylinder pin	ACC 25291
63	Arm bush	ACC 25641
64	Cam and crank bracket	ACC 25029
65	Arm rocker spring	ACC 25734
66	Arm bearing	ACC 26376
67	Arm pin - threaded (Mega lift)	ACC 25790
68	Arm bearing carrier	ACC 25370
69	Arm guard (Mega)	Quote lift number
70	Platform fabrication	Quote lift number
71	Platform alloy	Quote lift number
72	Dummy pin	ACC 25034 low cut ACC 25035 high cut
73	18 dia roller	ACC 25344
74	Extension Platform roller bearings	
75	Bearing inner bush	
76	Extension platform	Quote lift number
77	Roller fastener bolt	FAS 80111
78	Bridge plate crank arm	ACC 25070 - std ACC 25789 - mega
79	Bridge plate spigot	ACC 25611
80	Bridge plate torsion bar	Quote lift number
81	Standard push rod	ACC 25101
82	Twin push rod	ACC 25102
83	Return spring	ACC 26391
84	M8 nyloc nut	FAS 80000
85	M8 washer	FAS 80021
86	Swivel joint	ACC 25104
87	M8 half nut	FAS 80026
88	M8x20 hex. Hd. Setpin	FAS 80045
89	M16 washer	FAS 80086
90	Bridge plate cam	ACC 25071

91	Push rod twin collar	ACC 25103
92	Push rod collar	ACC 26204
93	Box lock pin	ACC 25977
94	Rocker pivot pin	ACC 26111
95	M8x8 countersunk socket head screw	FAS 80015
96	M8 x10 grubscrew	ACC 25537
97	M5x6 grubscrew	ACC 25594
98	M6x6 grubscrew	FAS 80003
99	Split pin	FAS 80106
100	Roll-off-ramp	Quote lift number
101	Hinge plate	ACC 25073
102	Handle	ACC 25455
103	Roll-off-ramp hydraulic cylinder	ACC 25445
104	M8 washer	FAS 80026
105	M8 spring washer	FAS 80101
106	M8x30 setscrew	FAS 80053
107	M8x 45 countersunk socket head screw	FAS 80158
108	Tube spacer	ACC 25570
109	Top brush	ACC 25476
110	Handrail pivot pin	ACC 26209
111	Handrail	Quote lift number
112	Handrail side guard fixing bracket	Quote lift number
113	Handrail side guard	Quote lift number
114	Handrail side guard hinge	Quote lift number
115	Handrail side guard hinge p-clip	ACC 25561
116	Platform fabrication (mega)	Quote lift number
117	Handrail side guard (mega)	Quote lift number
118	Handrail side guard hinge (mega)	Quote lift number
119	Handrail (mega)	Quote lift number
120	Platform alloy (mega)	Quote lift number
121	Bridge plate rocker bar	ACC 25106
122	Arm pin plain (mega)	ACC 25431
123	Lift Stowage Box (step back)	Quote lift number
124	Roll pin 4 dia x 12mm	ACC 25534
125	Roll pin 4 dia x 24mm	FAS 80050
Savery Power Pack		12v or 24v
Oil Control Power Pack		12v or 24v
126	Pump motor	Power pack parts (reference only)
127	Pump body	
128	Oil reservoir	
129	Hand pump	
130	Pressure adjustment	
131	Down valve	
132	Up solenoid	
133	Pump cover	
134	Pump mounting plate	
135	Auto reset circuit	
136	Pump cover mounting bracket	

137	Hydraulic pipework	Power pack parts
138	Gear roll pin	FAS 80226
139	M8 socket head shoulder bolt	FAS 80191
140	M10 socket head shoulder bolt	FAS 80192
141	M12 washer	FAS 80041
142	M8x45 hex hd. Setpin	FAS 80065
143	"0.25" Step hose"	Quote lift number
144	"0.25" Platform hose"	Quote lift number
145	"0.25" Microbore hose"	Quote lift number
146	"0.25" Microbore hose"	Quote lift number
147	"0.25" Microbore hose"	Quote lift number
148	"0.25" Microbore hose"	Quote lift number
149	"0.25" Barrel tube"	CON 10150
150	Dowty washer	HU 02
151	"0.25" Locknut"	ACC 25732
152	"0.25" Male/female/male tee"	CON 10144
153	"0.25" Male/Male connector"	CON 10146
154	M12 washer	FAS 80041
155	"0.25"x0.25" bulkhead"	CON 10143
156	Adjuster check valve	FLA 35528
157	Inline check valve	FLA 35131
158	"0.25" hex hd. Banjo bolt"	HU 15
159	Bridge plate coil	ACC 26049 - 24V ACC 26052 - 12V
160	Relay box	ACC 26251
161	"0.25" Maleallen key plug"	CON 10149
162	Bridge plate valve	ACC 26049 - 24V ACC 26052 - 12V
163	3-pin plug	ACC 25472
164	Box side brush unit	Quote lift number
165	Box side brush unit spacer	ACC 25934
166	Solenoid mounting bracket	ACC 25985
167	Carrige lock spring	ACC 25552
168	Motor bracket spring	ACC 25647
169	Umbilical guide	ACC 26061
170	Loom support	ACC 25876
171	Loom support	ACC 26016
172	Bridge plate	Quote lift number
173	Bridge plate hinge	Quote lift number
174	Bridge plate hinge roller	Quote lift number
175	Bridge plate hinge roller pin	ACC 25702
176	Extension platform cam follower	ACC 256 73
177	Extension platform stop	ACC 25365
178	M5x16 bolt	FAS 80072
179	M12 Half nut	ACC 25751
180	M12 All metal lock nut	FAS 80206
181	M12 Int fan disc washer	CON 10246

