

# Wheelchair lifts

**BraunAbility** | A-Series, under vehicle



## Cassette lift

SV	5	Installationsanvisning / Bruksanvisning
EN	25	Installation instructions / User manual
DE	45	Einbauanleitung / Benutzerhandbuch
FR	65	Manuel d'installation / Manuel d'utilisation
ES	85	Instrucciones de instalación / Modo de empleo
IT	105	Istruzioni per l'installazione / Manuale delle istruzioni



SV

EN

DE

FR

ES

IT



Tack för att du valt en

# Rullstolslyft från Autoadapt!

Följande manual är en integrerad och viktig del av produkten som ger information om hur du utför en korrekt och säker installation. Läs därför noga igenom manualen innan du påbörjar ditt arbete.

Har du några frågor kring din kunds anpassning är du varmt välkommen att kontakta Autoadapt. Dina synpunkter är viktiga. De hjälper oss i arbetet med att kontinuerligt förbättra produkten och dess installation. Mer information om oss och vårt utbud av bilanpassningslösningar hittar du på [www.autoadapt.se](http://www.autoadapt.se).

Än en gång, tack för ditt förtroende!

Autoadapt



**Säker fordonsanpassning**

*För din säkerhet är Autoadapts produkter designade och testade enligt gällande direktiv- och säkerhetsstandarder.*

## Installation

---

- 6 Lastpallens innehåll vid leverans
- 7 Säkerhet
- 8 Förbereda kassetten för montering
- 9 Montera kassetten
- 10 Justera ytterkantens läge
- 11 Montera pumpmodulen
- 12 Dragning av slangar och kablar
- 14 Dragning och anslutning av strömförsörjning
- 16 Justera den övre gränsen
- 17 Justera lutningen
- 18 Kontroll av installatören

## Servicechecklista

---

20

## Teknisk specifikation

---

23

Kopplingsscheman, sprängskisser och tillverkarens intyg (Product certificate) finns i slutet av denna manual.

## Installation

### Lastpallens innehåll vid leverans

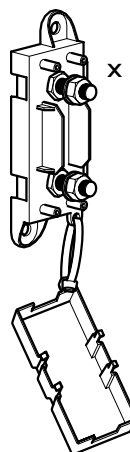
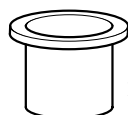
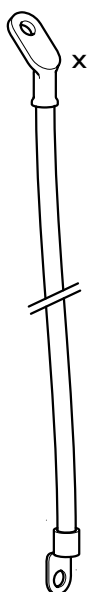
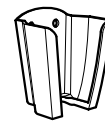
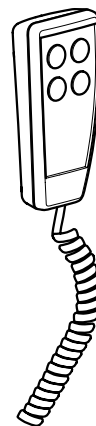
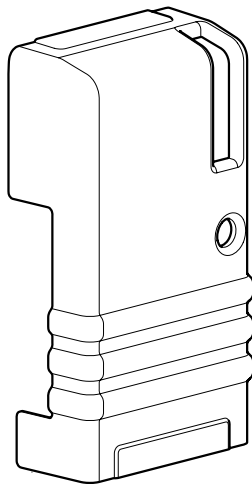
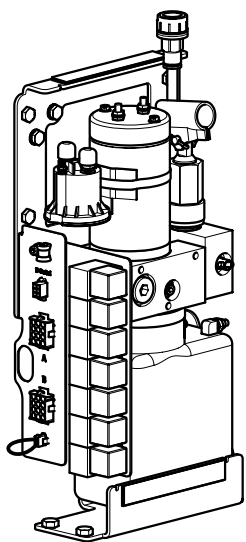
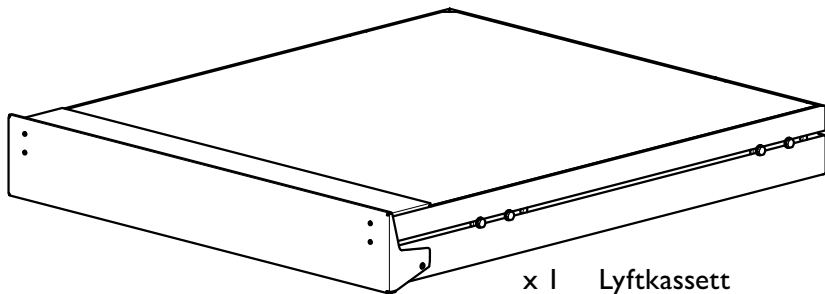

## Säkerhet



Denna lyft har endast testats och godkänts för att flytta personer med nedsatt rörlighet in i ett fordon.



Lyften får inte användas som en övergång till trottoar eller upphöjd mark. För optimal på- och avstigning bör lyften ligga platt på marken.



Rullstolens bromsar ska alltid vara åtdragna under lyft. Det främre rullstoppet och den inre plattformen (se bilden nedan) ska vara uppfällda under drift och inte röras medan lyftet sker. Detta är särskilt viktigt att tänka på om en skötare står på plattformen.



En säkerhetsventil löser ut om maxvikten på 350 kg överskrids. När denna ventil är aktiv kan inte plattformen lyftas. Om detta händer, minska vikten och försök igen.

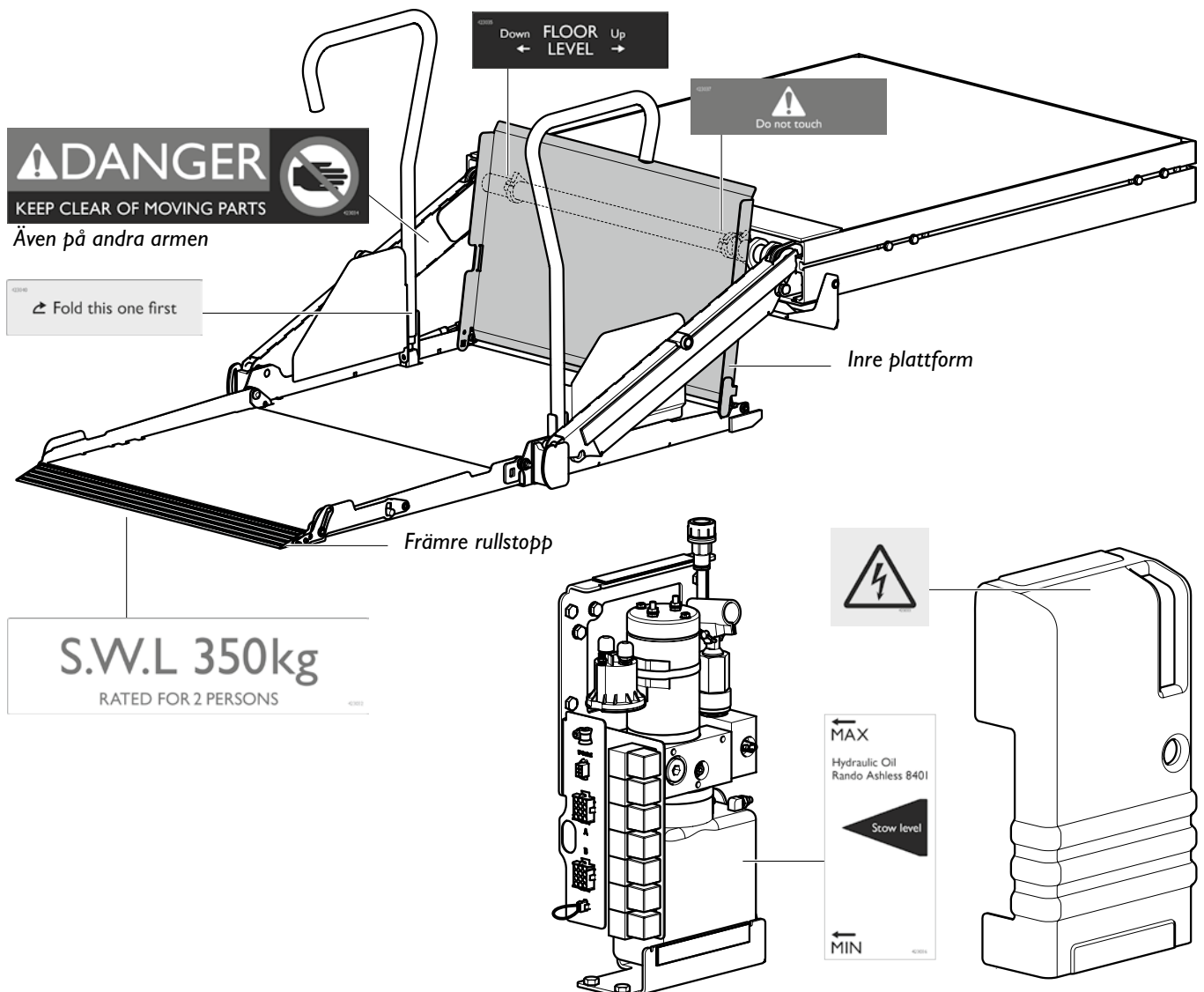

## Förbereda kassetten för montering



Använd alltid normal personlig skyddsutrustning vid montering.

- 1 Lyft upp bilen för lättare åtkomst under hela installationen. Börja med att montera konsolerna med tillhörande fästelement. Konsolerna levereras i en separat förpackning. Följ anvisningarna som medföljer konsolerna. Observera att konsolerna endast ska dras åt lätt så att det finns utrymme att anpassa kassetten placering.
- 2 Klipp bort banden runt kartongen. Ta bort kartonghuvan, lådorna och transportfästena i trä. Låt kassetten stå kvar på lastpallen.
- 3 Ta tillfälligt bort skruvarna och tillhörande brickor från de fyra monteringskenorna som sitter på kassetten sidor.

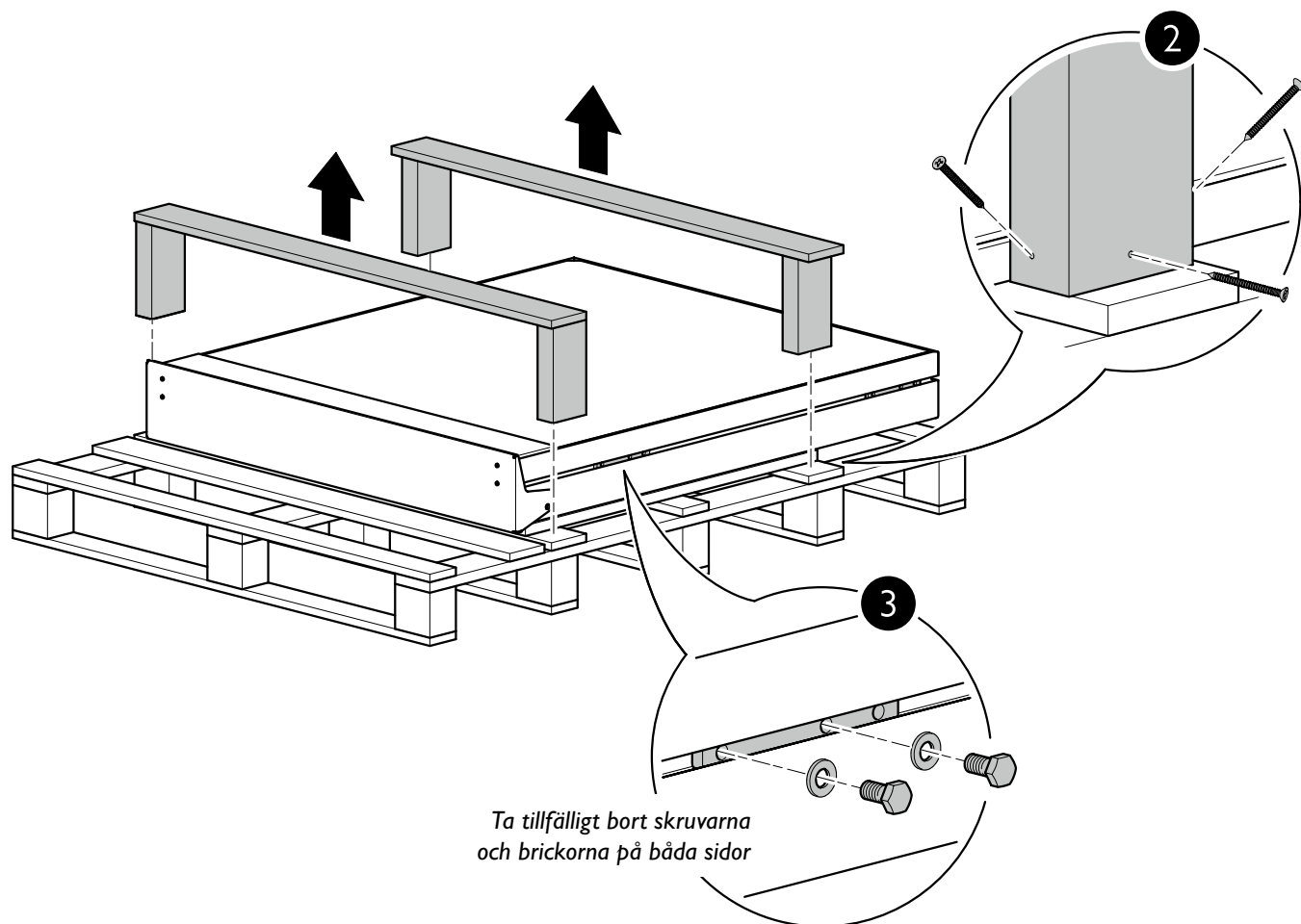



## Montera kassetten

- 1 Lyft upp lastpallen med en gaffeltruck. Placera kassetten mellan konsolerna, minst 10 mm från bakaxeln.
- 2 Justera monteringskena så att de passar respektive konsol. Fäst kassetten i konsolerna med skruvarna och brickorna som du tog bort tidigare. Använd de bakersta två hålen. Om du ska fästa ett fotsteg – ett tillbehör som beställs separat – använder du samma monteringskena. Det tredje hålet används endast för detta.
- 3 Sänk ned lastpallen och ta bort den. Dra åt skruvarna till 50 Nm igen. Dra sedan åt alla fästelement på konsolen på fordonschassit igen.

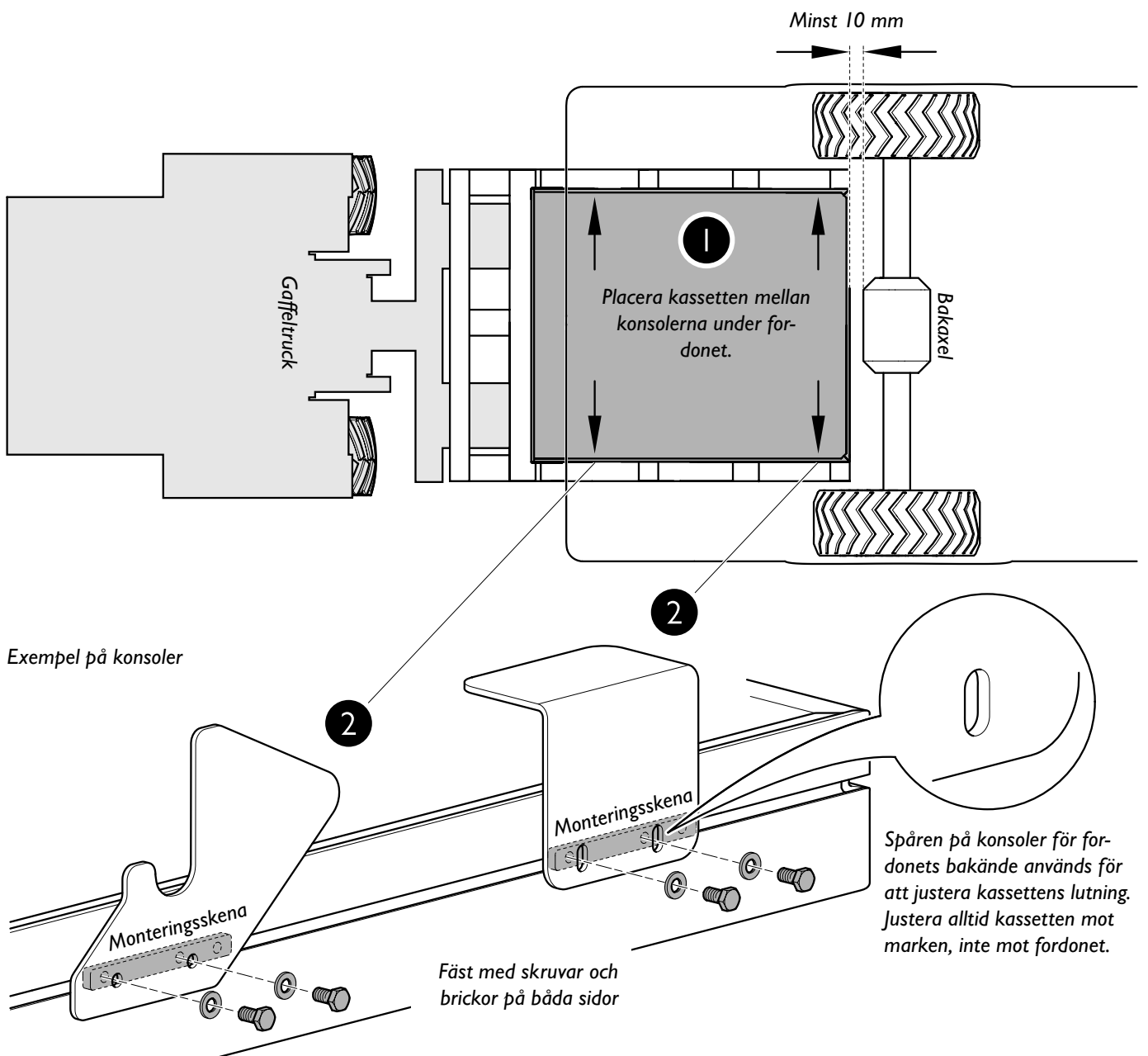

## Justera ytterkantens läge



Om kassetlyften monteras tillsammans med ett fotsteg måste lyftens yttre position ställas in. Det görs för att säkerställa att den inre plattformen når tillräckligt långt in i bilen. Justera ytterkantens position innan fotstödet monteras.

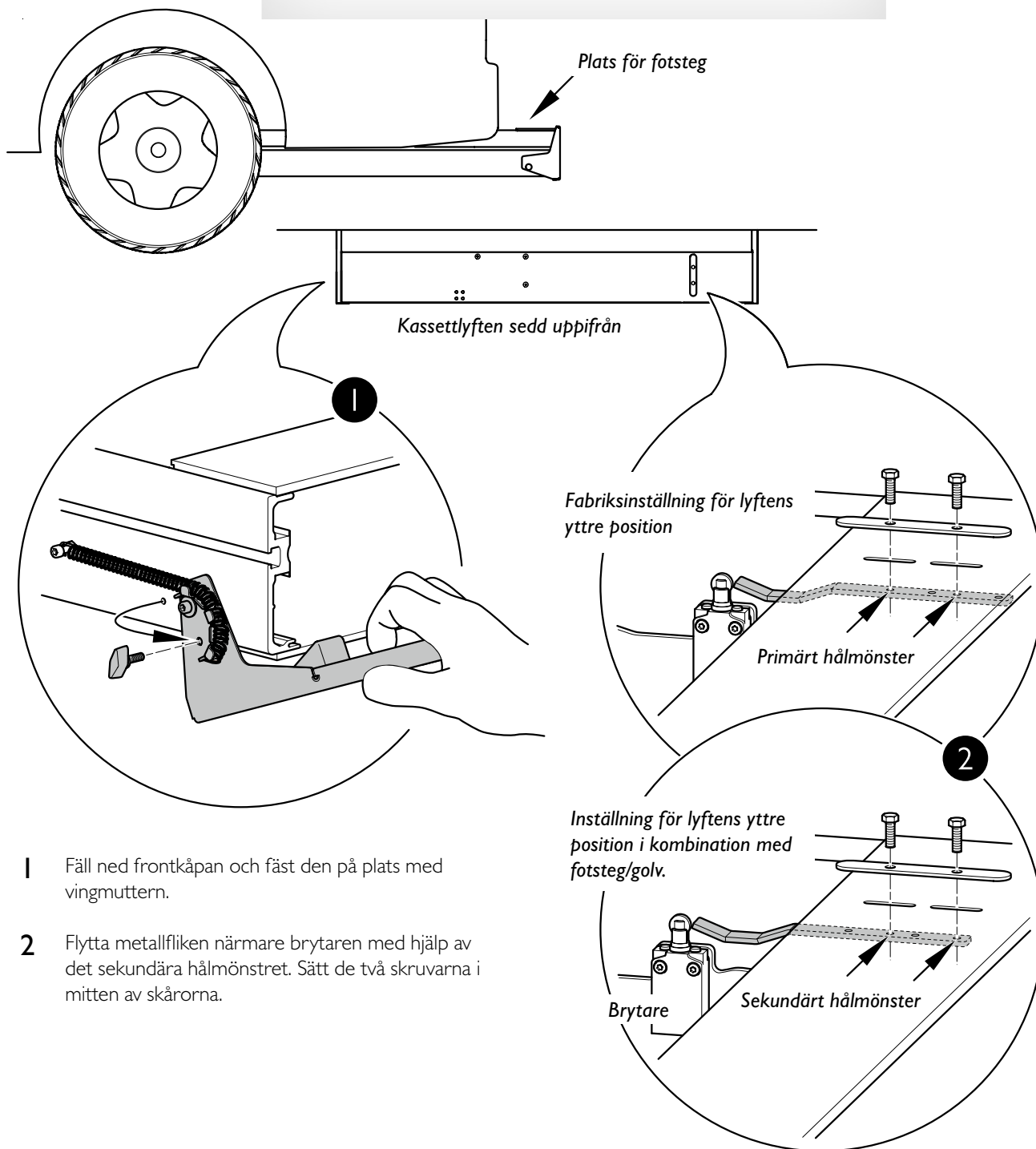

- 1 Fäll ned frontkåpan och fäst den på plats med vingmuttern.
- 2 Flytta metallfliken närmare brytaren med hjälp av det sekundära hålmönstret. Sätt de två skruvarna i mitten av skårorna.

## Montera pumpmodulen

- 1 Montera pumpmodulen på önskad plats i fordonet. Kom ihåg att placera modulen på passagerarsidan av fordonet för att underlätta manuell manövrering om lyften inte skulle fungera. Använd ett lämpligt fästelement i var och en av de tre fästpunkterna på golvet och minst en av fästpunkterna på sidopanelen. Se till att installationen är tillräckligt stabil för att klara manuell manövrering av pumpen i en nödsituation.
- 2 Förvara handtaget som nämns ovan nära pumpmodulen så att det är lätt tillgängligt vid behov. Använd de medföljande klämmorna.
- 3 Ta bort den gula transportpluggen från oljebehållarens luftslang och byt ut den mot den medföljande ventilen.

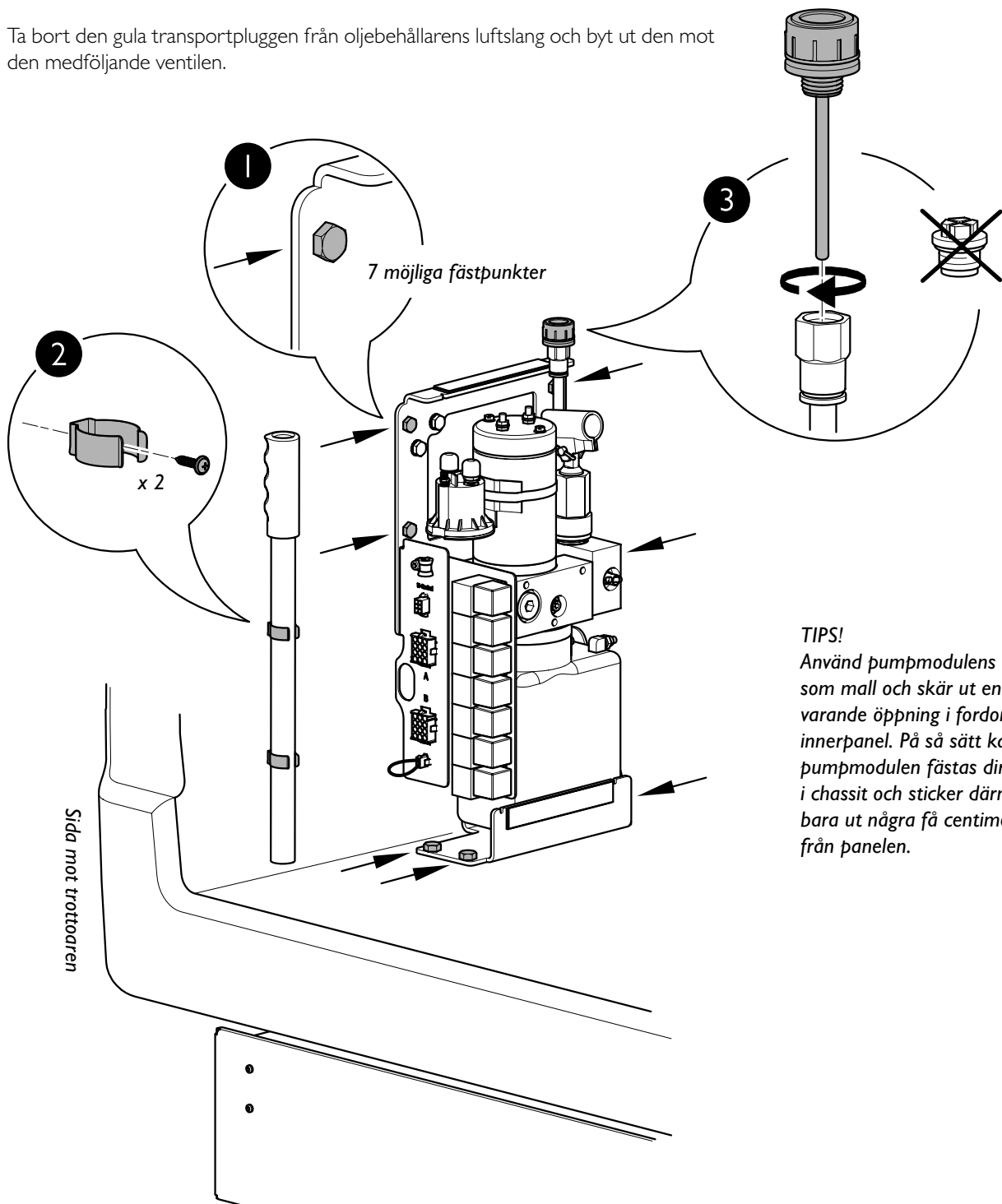

## Dragning av slangar och kablar

- 1 Hydraulslangar och elkablar mellan pumpmodulen och kassetten kan dras genom samma hål. Använd om möjligt befintliga hål och utrymmen i fordonschassit för detta. Om det inte är möjligt tar du upp ett hål på lämplig plats med en 50 mm hålsåg. Placera plastgenomföringen i hålet för att skydda kablarna mot skarpa kanter.
- 2 Dra oljeslangen från pumpmodulen till kassetten på lämpligt sätt. Observera att slangens böjar inte får vara mindre än 30 mm i diameter för att garantera korrekt funktion. Anslut slangens till snabbkopplingen på kassetten.

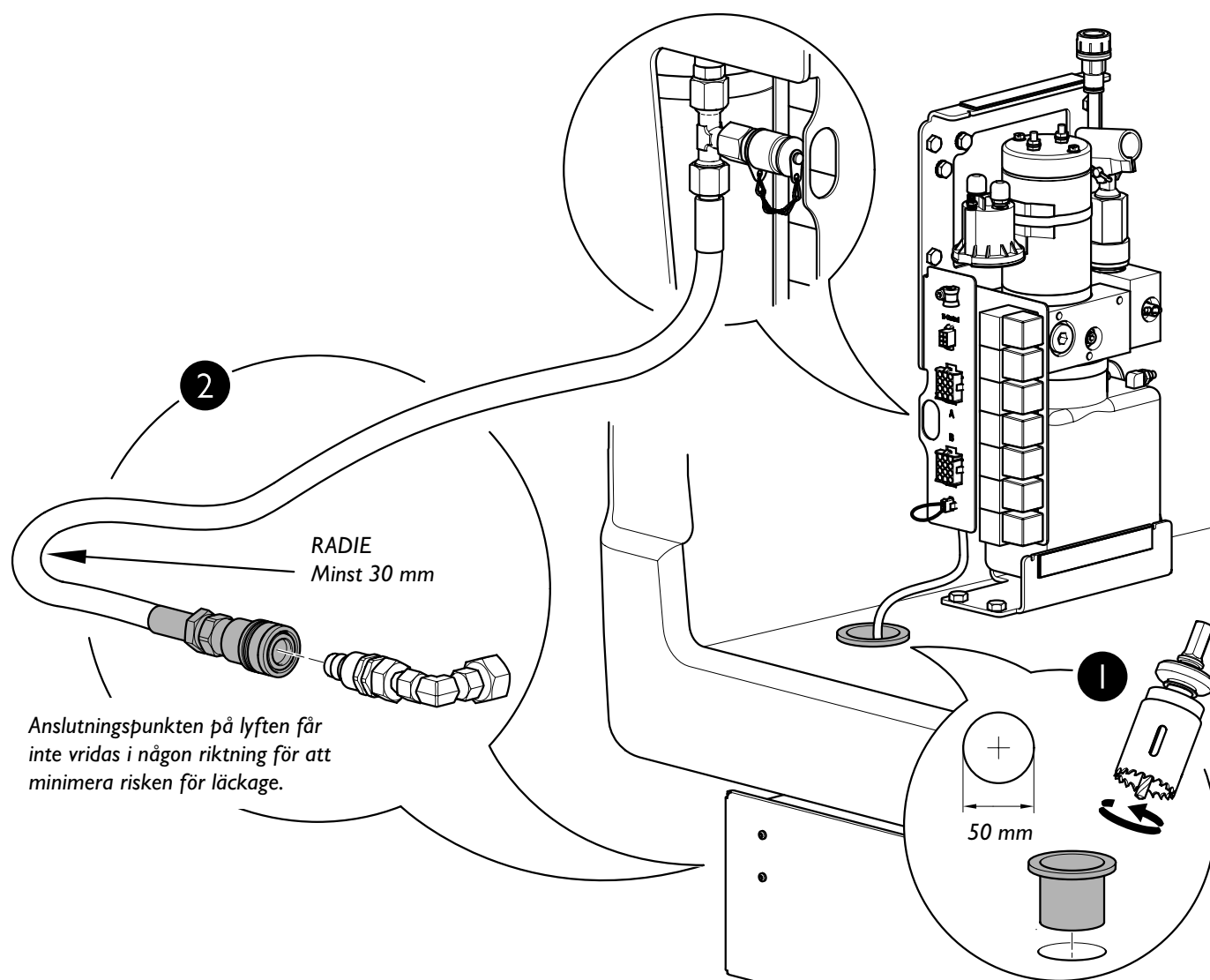

- 3 Dra elkablarna från pumpmodulen till kassetten på lämpligt sätt. Kontakterna är märkta A och B. Anslut dem till motsvarande uttag på pumpmodulen.
- 4 När lyften är helt inskjuten i kassetten ger ledning C36 en + (plus) 12V-signal. Om en - (minus) 12V-signal önskas via tändningen på fordonet, se kopplingsschemat i slutet av denna manual.  
  
OBS! Ledning C36 är endast avsedd för anslutning av lampa.
- 5 Anslutning till Interlock-kit (tillval). Se separata anvisningar som medföljer kittet.

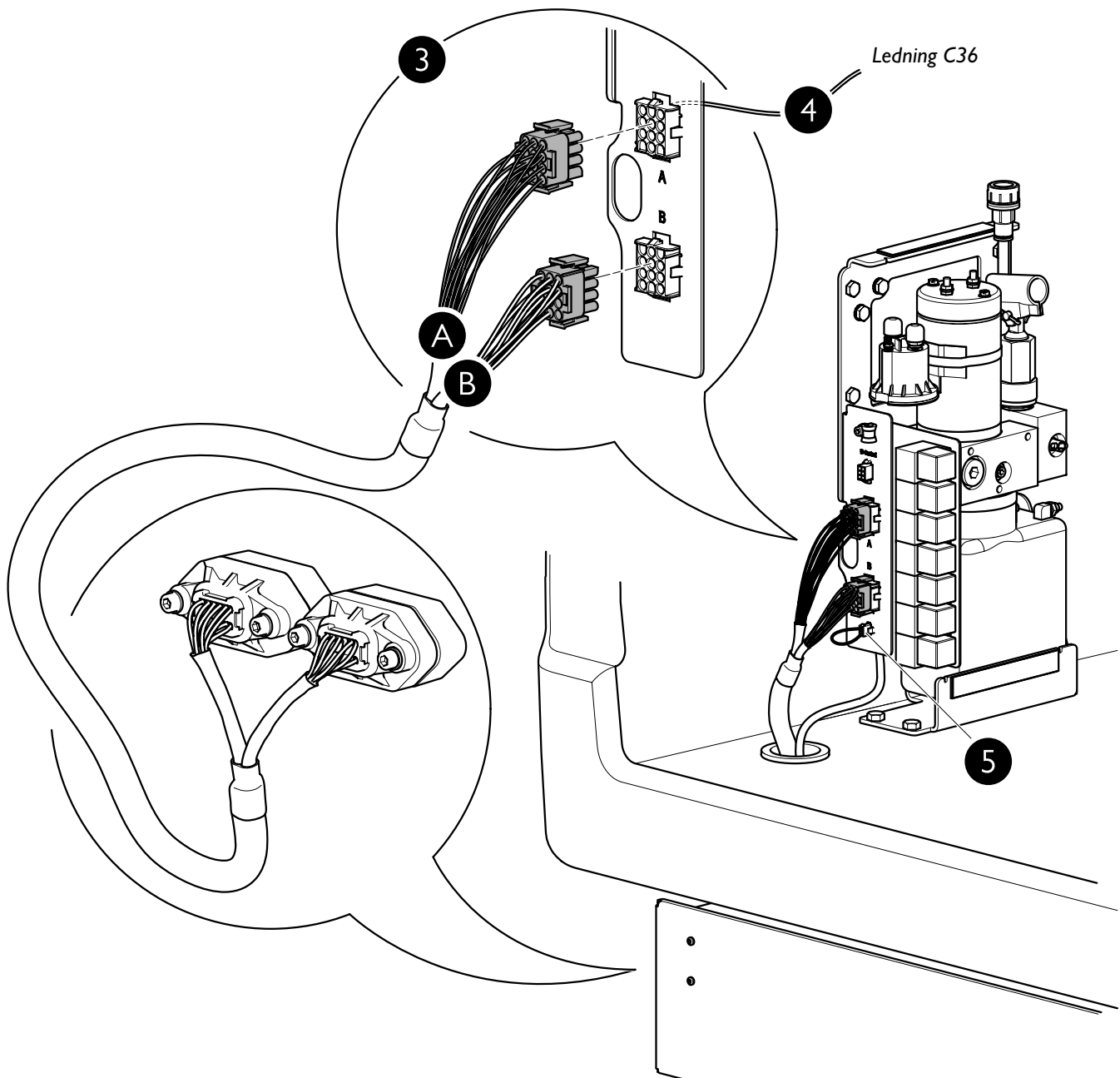

## Dragning och anslutning av strömförsörjning

- 1 Montera säkringshållaren tillsammans med säkringen i närheten av fordonets batteri.
  - 2 Anslut den långa röda kabeln med den vinklade kabelskon till solenoiden i pumpmodulen. Dra kabeln mot batteriet via det borrarade hålet i fordonsgolvet, anslut den till säkringshållaren och säkra anslutningen. Den långa röda kabeln kan kortas om den är för lång. Använd i så fall den medföljande kabelskon som passar på säkringshållaren.
- Anslut den korta röda kabeln. Montera den ena änden på säkringen och den andra änden på 12 V-batteriets pluspol.
- 3 Anslut den svarta jordkabeln. Fäst den ena änden på pumpmodulen och den andra änden i en lämplig jordpunkt. En lämplig jordpunkt är ett område med ren metall på fordonschassit, utan smuts och lack.
  - 4 Anslut handkontrollen till motsvarande uttag på pumpmodulen. Fäst kabeln med P-klämman för att minska belastningen på anslutningen. Montera hållaren till handkontrollen nära lyften så att den lätt kan nås vid behov.

Se den kompletterande bilden på nästa sida.

Pumpmodul

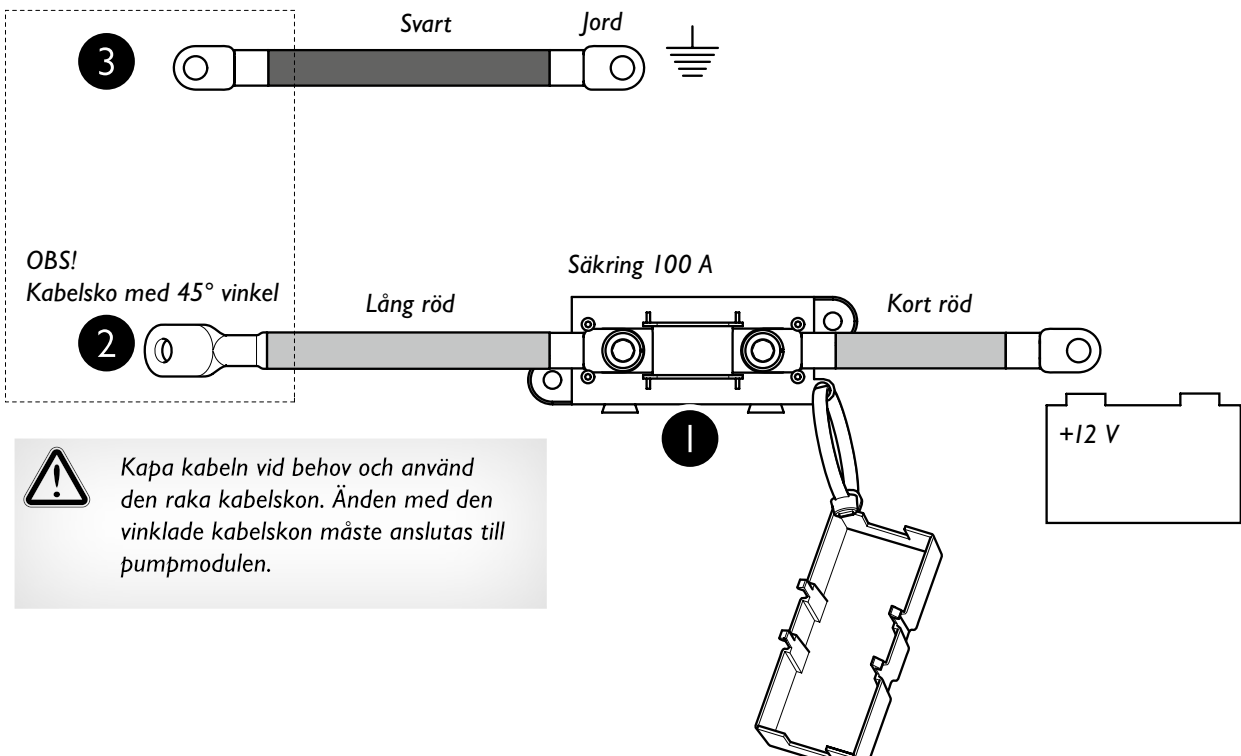

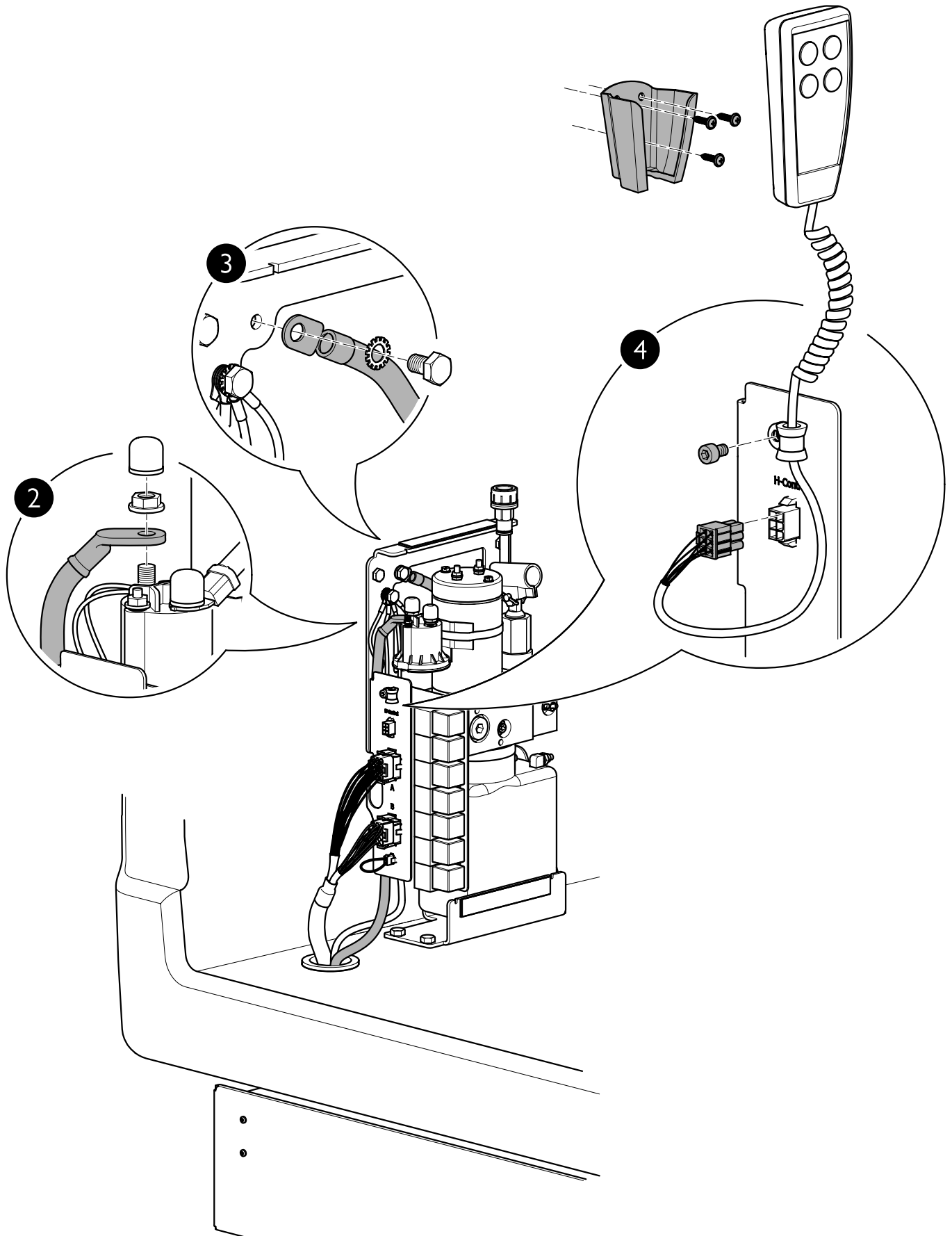

En komplett provkörning av lyftens hela rörelsecykel måste utföras när strömmen har anslutits. Lyften stannar automatiskt när den har nått sina fastställda gränser.



Övervaka lyftens rörelser noggrant under cykeltestet och justera enligt beskrivningen på följande sidor om så behövs. Om du inte gör detta kan det leda till skador på fordonet och/eller lyften.

## Justera den övre gränsen

- Den inre plattformen (bryggan) ska ligga plant mot golvet. Justera vid behov lyftens övre gräns som bilden nedan visar.

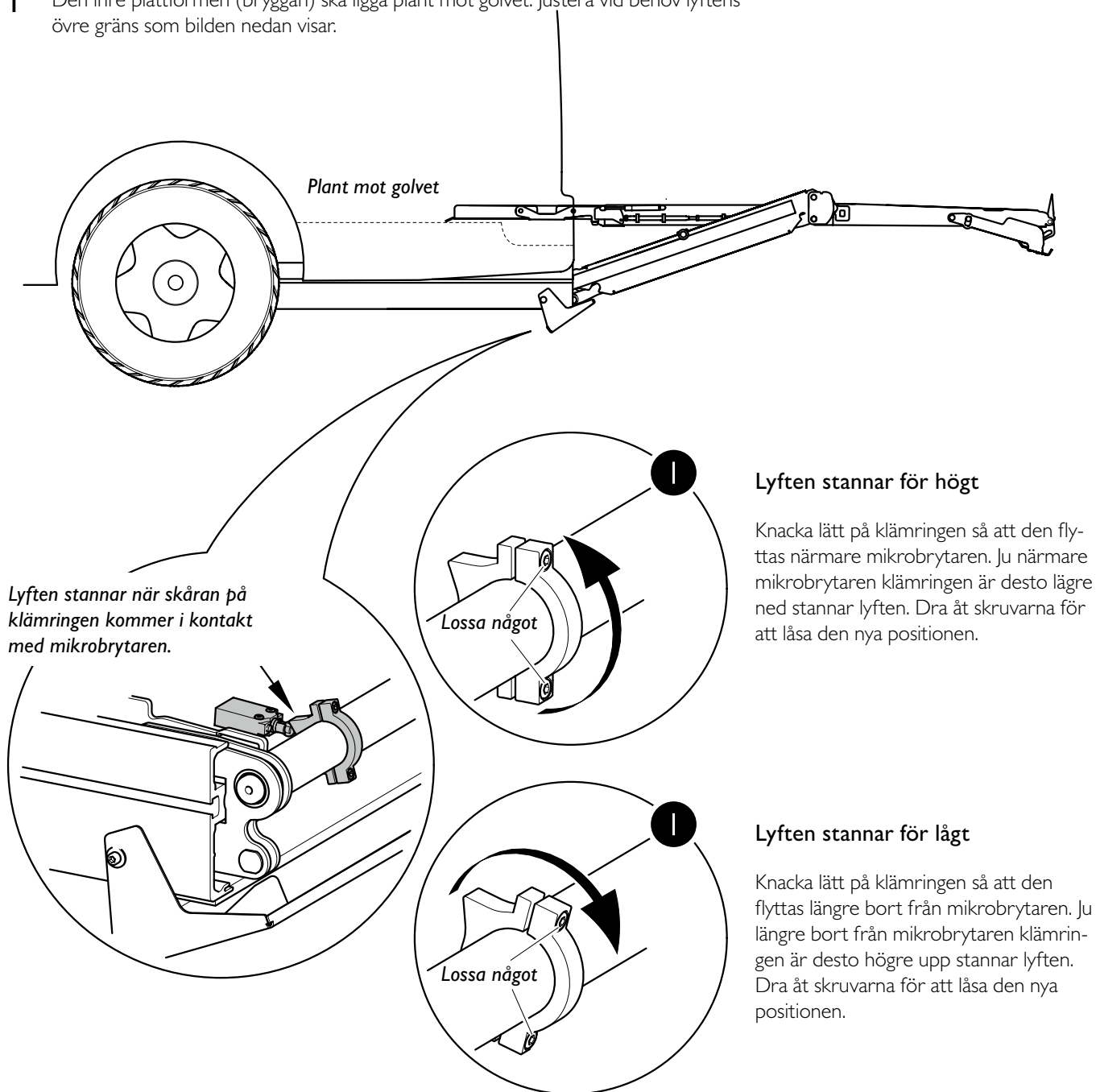

Lyften stannar när skåran på klämringen kommer i kontakt med mikrobrytaren.

### Lyften stannar för högt

Knacka lätt på klämringen så att den flyttas närmare mikrobrytaren. Ju närmare mikrobrytaren klämringen är desto lägre ned stannar lyften. Dra åt skruvarna för att låsa den nya positionen.

### Lyften stannar för lågt

Knacka lätt på klämringen så att den flyttas längre bort från mikrobrytaren. Ju längre bort från mikrobrytaren klämringen är desto högre upp stannar lyften. Dra åt skruvarna för att låsa den nya positionen.



## Justera lutningen

- 1 Den inre plattformen (bryggan) ska ligga plant mot golvet. Justera vid behov lutningen som bilden nedan visar.
- 2 Justera kammen. Se till att ratten är rak i förhållande till kammen. Är den inte det kan den inre plattformen skadas.
- 3 Gör en manuell nödfrigöring (se separat instruktion) för att säkerställa att plattformen löper fritt i och ur kassetten. Om den inte gör det kan det bero på att monteringsfästena har dragits åt för hårt så att kassetten:s sidor har deformerats. I så fall ska fästena justeras.

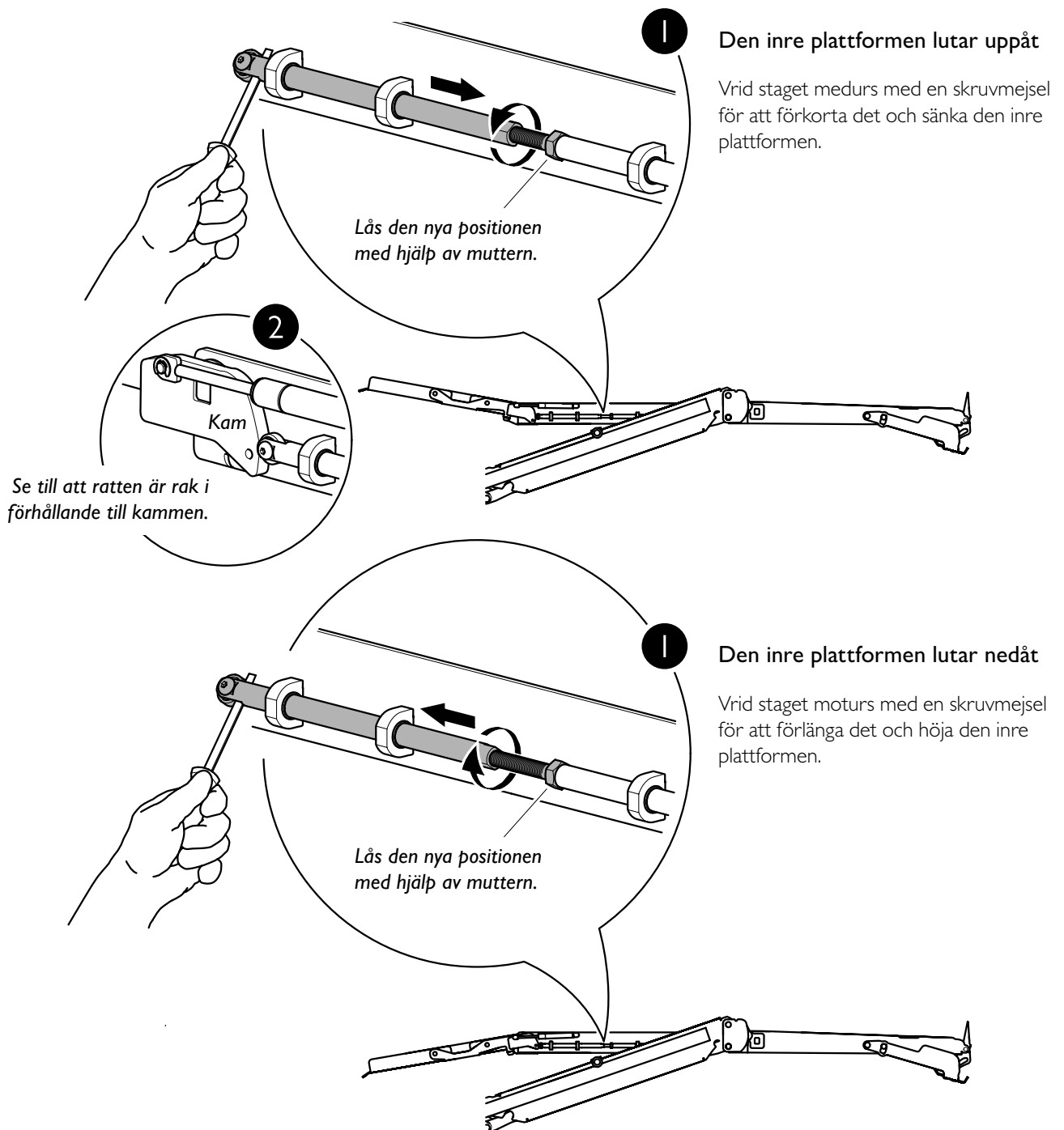

## Kontroll av installatören

Enligt SS-EN 1756-2:2004+A1:2009 ska installatören bekräfta kompatibiliteten mellan lyften och fordonet.

Statiskt test.....

### Deformation

- Den olastade plattformen placeras mitt emellan marknivå och fordonets golvnivå, och plattformens höjd samt dess vinkel mot fordonets golv mäts.
- En jämnt fördelad last på 125 % (438 kg) av maxlasten (350 kg) ställs på plattformen och tas därefter bort.
- Kontrollera genom upprepade mätningar av plattformens höjd och lutning att inga permanenta deformationer har uppstått i någon del av lyften eller fästansordningen på fordonet som kan påverka lyftens funktion.

### Glidning

- En jämnt fördelad last på 125 % (438 kg) av maxlasten ställs på plattformen medan den står i höjd med fordonets golv. Plattformens höjd och vinkel mot fordonets golv mäts. Dessa mätningar upprepas efter 15 minuter.
- Kontrollera att plattformens vertikala glidning mellan de två mätstillfällena inte är större än 15 mm.
- Kontrollera att plattformens angulära glidning mellan de två mätstillfällena inte är större än 2°.

Dynamiskt test.....

- Kontrollera att lyften klarar av en hel normal lyftcykel med sänkning, höjning och eventuell lutning med maxlast på plattformen. Om lyften inte klarar av att lyfta denna vikt måste lyftkapaciteten ökas. Gör så här (se även bilden på nästa sida):

1. Lossa låsmuttern. Använd en 14 mm hylsa eller ledad hylsa.
2. Vrid justerskruven medurs. Använd en 3/16-tums insexnyckel.
3. Dra åt låsmuttern igen. Håll justerskruven på plats med insexnyckeln medan du drar åt låsmuttern.

Test av drifts- och säkerhetsfunktioner.....

- Alla funktioner på lyften och alla säkerhetsanordningar ska kontrolleras efter att de statiska och dynamiska testerna har utförts. Dessa tester gäller inte rörbrottsventiler eller ej återställbara säkerhetsanordningar som elektriska säkringar (dessa genomgår typtester hos tillverkaren).

Testa att lyften inte kan.....  
lyfta för tung last

- En last på 438 kg (125 % av maxlast) ställs på plattformen medan den står på marken. Aktivera UPP-kontrollen och kontrollera att plattformen inte lyfts (den får luta lite). Om lyften kan lyfta den här vikten måste lyftkapaciteten minska. Gör så här (se även bilden nedan):

1. Lossa låsmuttern. Använd en 14 mm hylsa eller ledad hylsa.
2. Vrid justerskruven moturs. Använd en 3/16-tums insexnyckel.
3. Dra åt låsmuttern igen. Håll justerskruven på plats med insexnyckeln medan du drar åt låsmuttern.

Lyftmodell \_\_\_\_\_

Serienummer \_\_\_\_\_

Testdatum \_\_\_\_\_

Återförsäljarens namn \_\_\_\_\_

Installatörens signatur \_\_\_\_\_

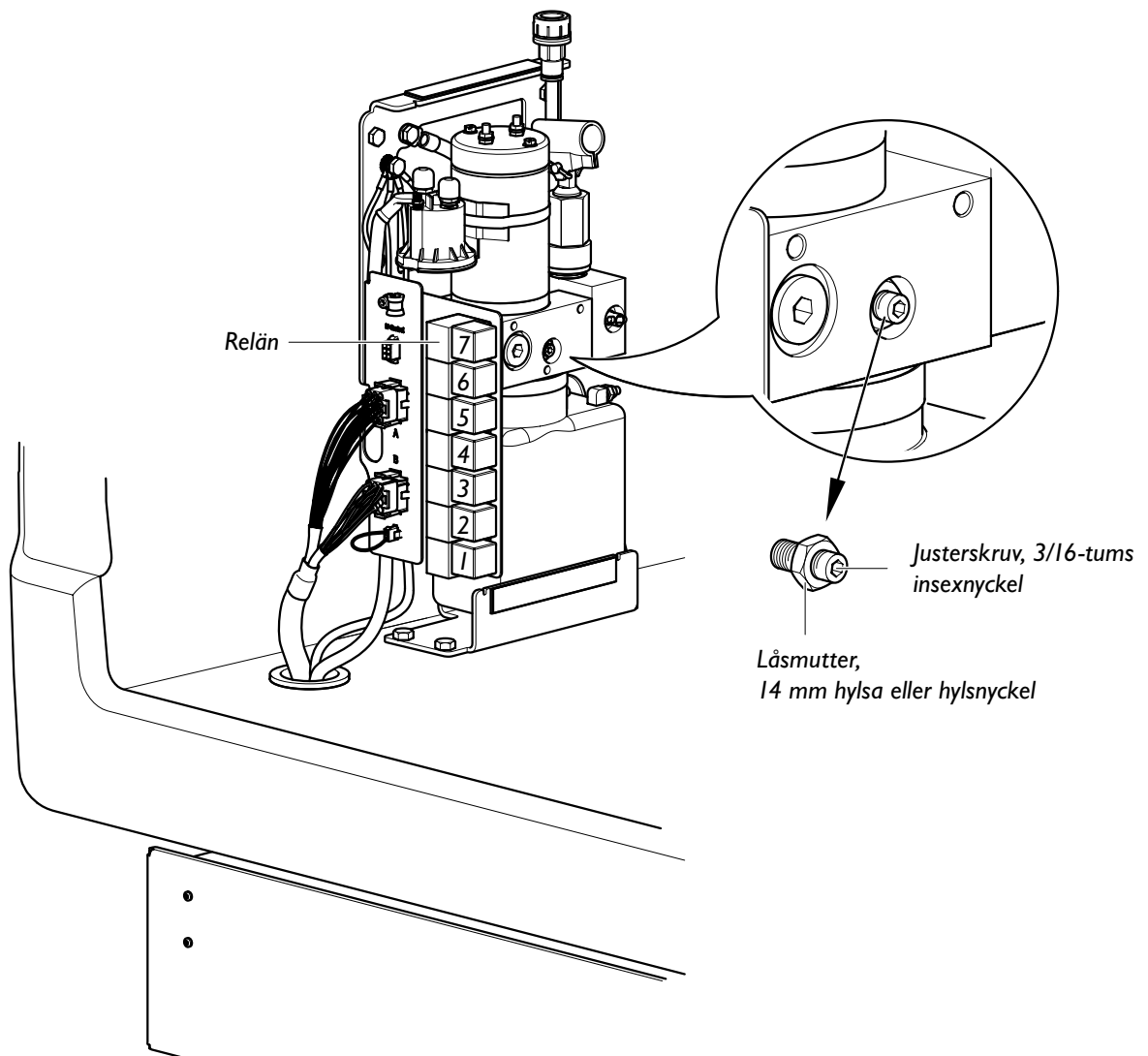

## Servicechecklista

För att säkerställa optimal livslängd och funktionalitet bör checklistan nedan följas.

Lyftmodell _____	Återförsäljare _____
Serienummer _____	Ansv. mekaniker _____
Fordonets reg.nummer _____	Ägare _____
Fordonets märke/modell _____	Ägarens adress _____

\* Hydraulolja, Autoadapts art.nr 440612

\*\* OKS 3751 Autoadapts art.nr 400878

\*\*\* Lättolja

VARJE DAG	<b>A</b>	Kontrollera att den inre plattformen ( <b>A</b> ) fälls upp och ned på avsett sätt.
	<b>B</b>	Kontrollera att räckena och tillhörande skyddsplåtar ( <b>B</b> ) fungerar på avsett sätt. Skyddsplåtar är ett tillval.
	<b>C</b>	Kontrollera att det yttre rullstoppet ( <b>C</b> ) fälls upp och ned på avsett sätt.
	<b>D</b>	Kontrollera att kassetten ( <b>D</b> ) inte har några synliga skador.
	<b>E</b>	Kontrollera att pumpmodulens handtag ( <b>E</b> ) sitter på plats.
	<b>F</b>	Kontrollera att handkontrollen ( <b>F</b> ) och kabeln är intakta och fungerar.
VARJE MÅNAD		Kontrollera att det inte finns några synliga läckage av hydraulolja.
		Kontrollera att instruktioner finns och är i läsbart skick.
	<b>G</b>	Kontrollera att nivån på hydrauloljan* är korrekt. När lyften är helt indragen i kassetten ska nivån ligga mellan förvaringsnivåmarkeringen och högst 5 mm nedanför markeringen ( <b>G</b> ).
	<b>H</b>	Kontrollera att säkringarna ( <b>H</b> ) är intakta.
VAR SJÄTTE MÅNAD		Kontrollera att synliga kablar och slangar inte är skadade på utsidan.
		Kontrollera att allt fungerar på avsett sätt.
		Kontrollera att det inte finns någon läckande hydraulolja eller slitage på rörliga delar bakom plåten undertill kassetten. Ta bort plåten för att utföra inspektionen.
	<b>I</b>	Kontrollera att de två gångjärnen på räckena är smorda*** ( <b>I</b> ).
	<b>J</b>	Kontrollera att de fyra gångjärnen som förbinder plattformens hopfällbara delar är smorda*** ( <b>J</b> ).
	<b>K</b>	Kontrollera att de tre bussningarna som håller länkarmen ( <b>K</b> ) till den inre plattformen på plats är smorda***.
	<b>L</b>	Kontrollera att samtliga fyra stödrullar inte är deformerade eller skadade.
	<b>M</b>	Rengör och smörj** spåren ( <b>M</b> ).
	<b>N</b>	Rengör och smörj*** spåren ( <b>N</b> ). Sätt tillbaka plåten undertill kassetten.
	<b>O</b>	Kontrollera att de två gångjärnen ( <b>O</b> ) på frontluckan är smorda*** och att luckan stängs ordentligt.
	Kontrollera att alla konsolmuttrar är ordentligt åtdragna.	
	Kontrollera att nödmanövreringen fungerar.	
	Kontrollera att bultar och leder inte är slitna och att de sitter ordentligt.	

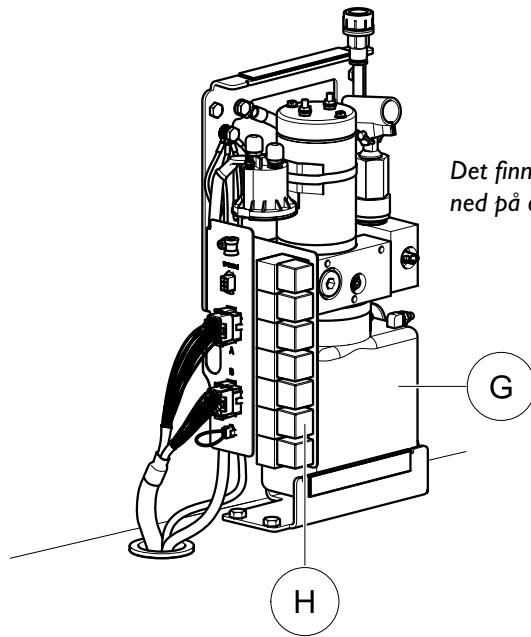
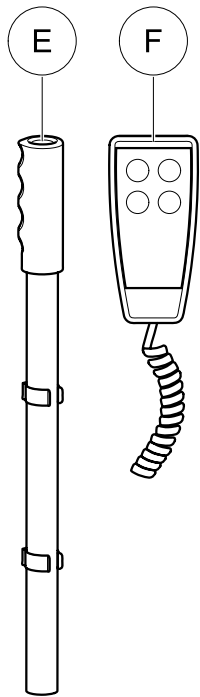
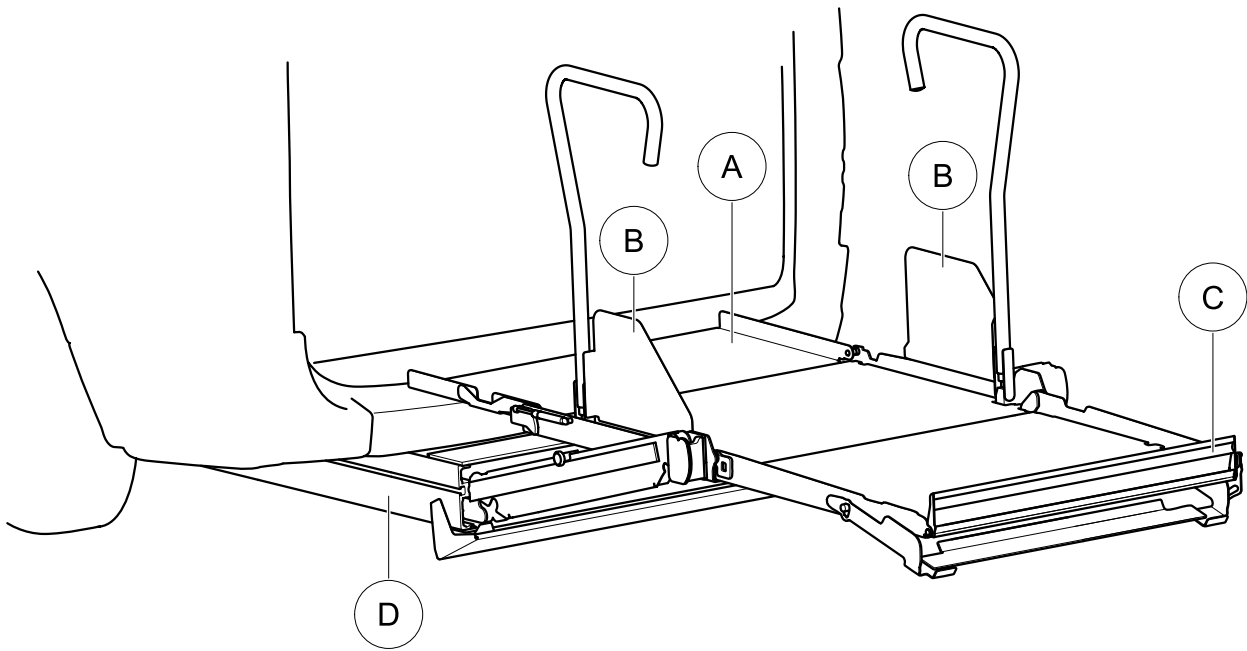

Det finns ett oljefilter längst ned på oljetanken

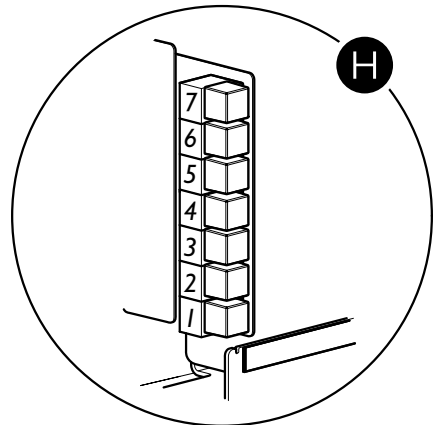
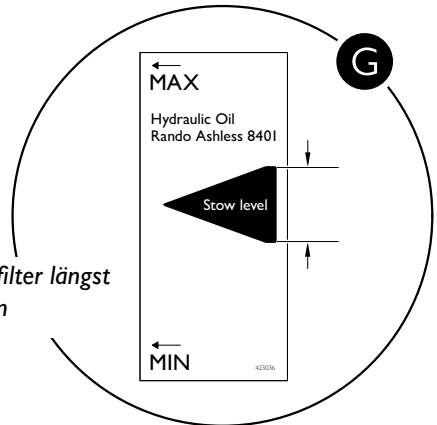

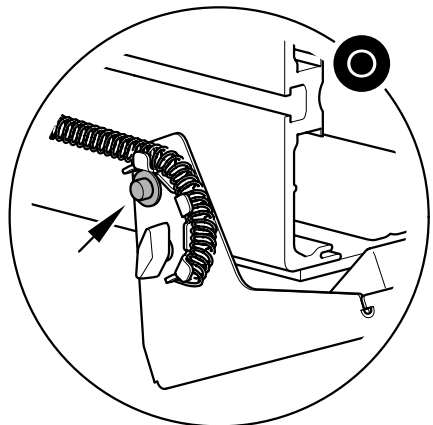
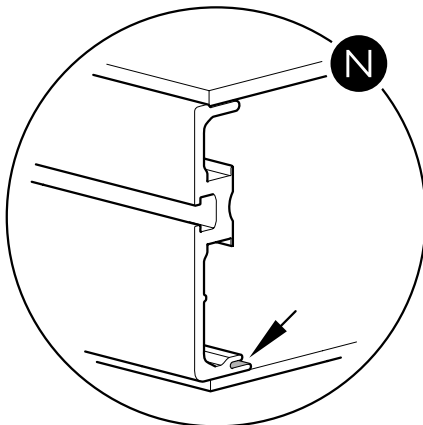
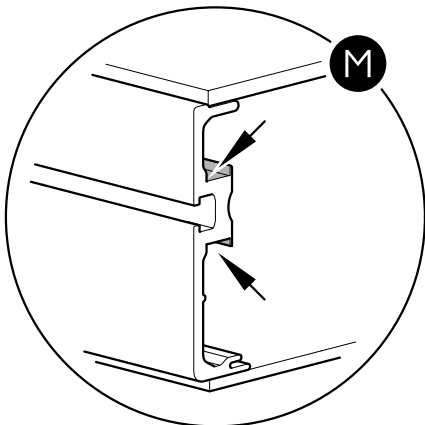
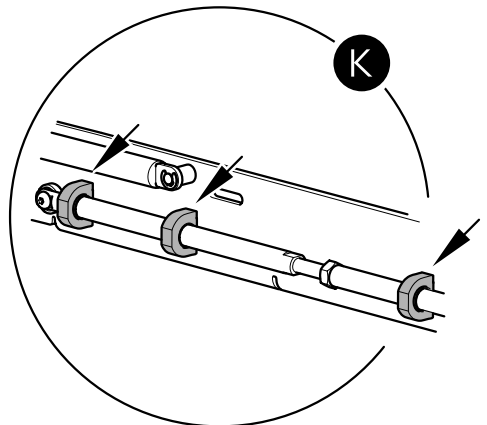
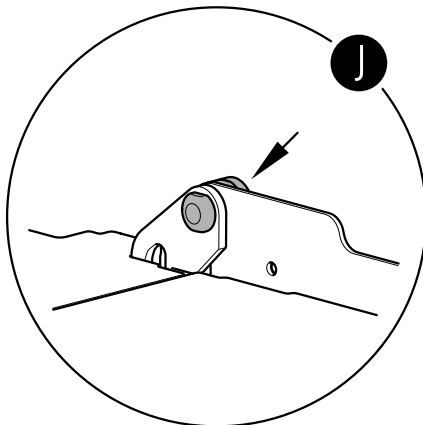
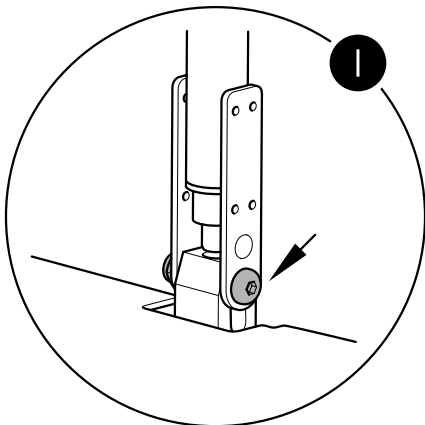
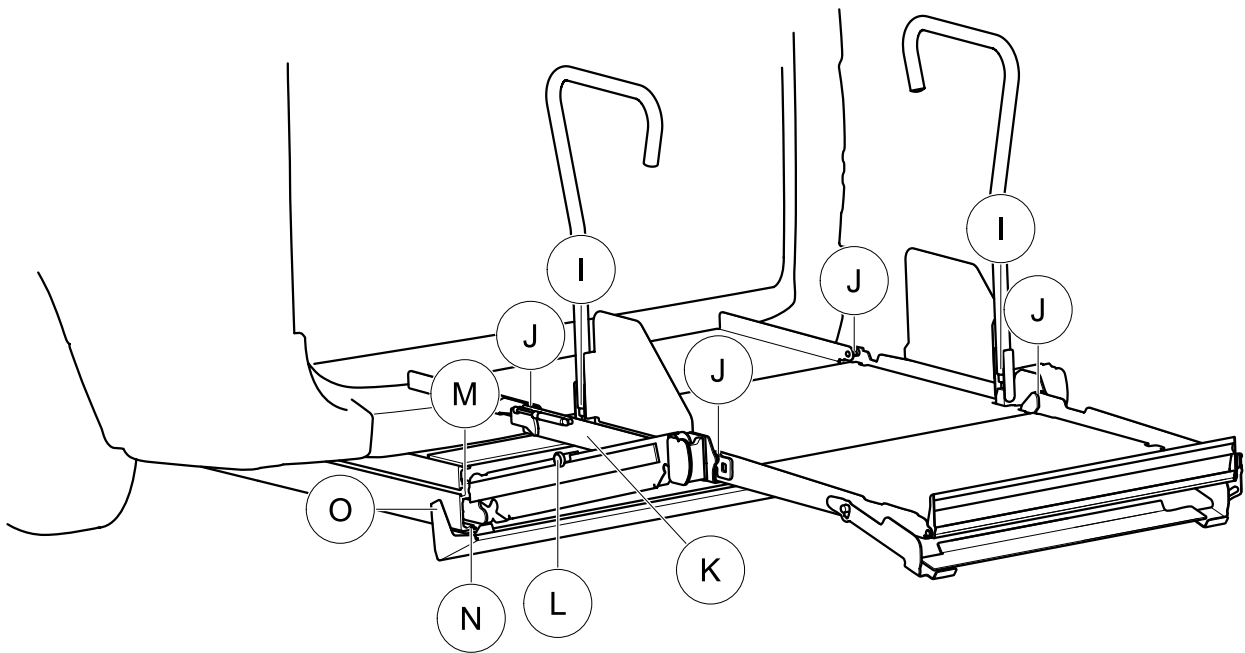

## Teknisk specifikation

SV

Teknisk specifikation

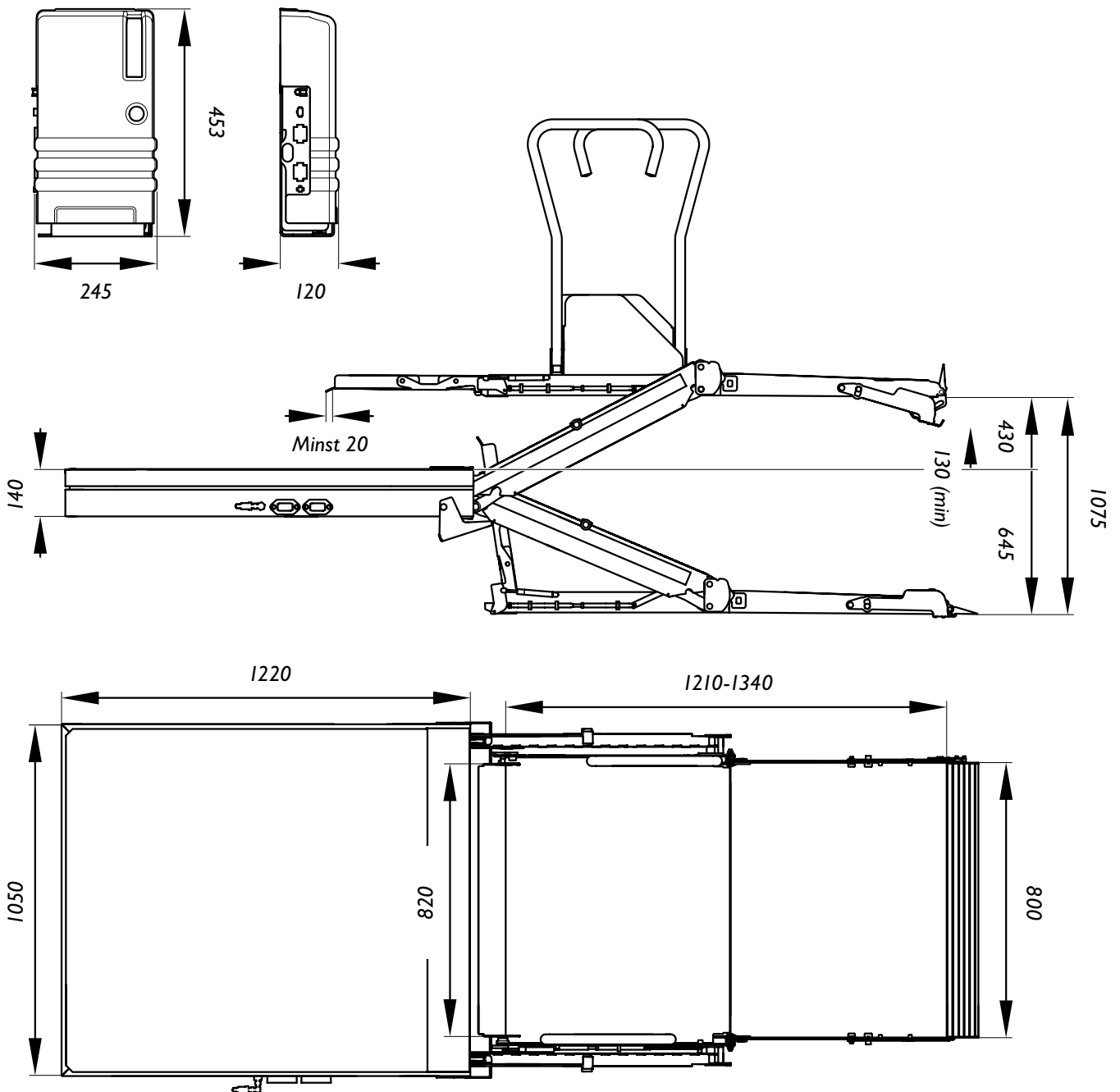

### Produktinformation

Kassettsens längd.....	1220 mm
Kassettsens bredd.....	1050 mm
Kassettsens höjd.....	140 mm
Användbar plattformslängd.....	1210-1340 mm
Användbar plattformsbredd.....	800 mm
Minsta överlappning mot fordonets golv.....	20 mm
Minsta bredd på dörröppning.....	820 mm
Kassettsens vikt.....	130 kg
Ljudnivå under användning.....	mindre än 70 dB

Pumpmodulens längd.....	245 mm
Pumpmodulens bredd.....	120 mm
Pumpmodulens höjd.....	453 mm

### Produktprestanda

Rörelse, vertikal cykel.....	1075 mm
Rörelse från kassettsens överkant och uppåt.....	430 mm
Minsta rörelse uppåt.....	130 mm
Rörelse från kassettsens överkant och nedåt.....	645 mm
Lastkapacitet.....	350 kg





Thank you for choosing a

# Wheelchair lift from Autoadapt!

The manual that follows is an integral, important part of the product, providing you with information on how to perform accurate and safe installation of the product. Please read through the manual carefully before starting your work.

If you have any questions about your customer's adaptation, please feel free to contact Autoadapt. Your feedback is important to us. It helps us in our work of continuously improving our product and its installation. You can find more information about us and our range of car adaptation solutions by visiting [www.autoadapt.com](http://www.autoadapt.com).

Once again, thank you for placing your confidence in our products!

Autoadapt



## Safe vehicle adaptation solutions

*For your safety Autoadapt products are designed and tested according to current directives and standards.*

## Installation

---

26	Pallet contents on delivery
27	Safety
28	Preparing the cassette for installation
29	Installing the cassette
30	Adjusting the outer end position
31	Install the pump module
32	Routing hose and cables
34	Routing and connecting the electrical supply
36	Adjusting the upper limit
37	Adjusting the inclination
38	Verification by the installer

## Service check list

---

40

## Technical specification

---

43

Diagrams, exploded views and manufacturer certificate (Product certificate) at the end of the manual.

# Installation

## Pallet contents on delivery

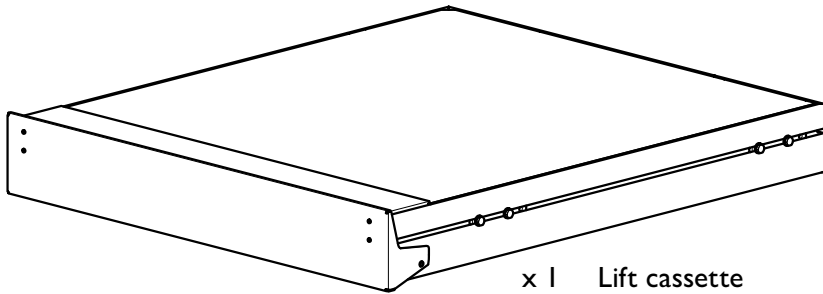

x 1 Lift cassette

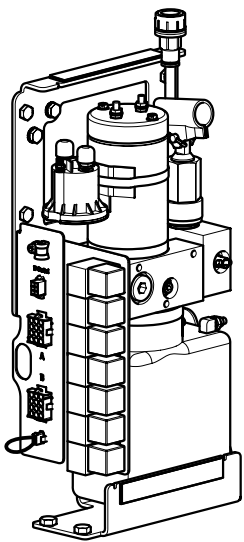

x 1 Pump module with cover

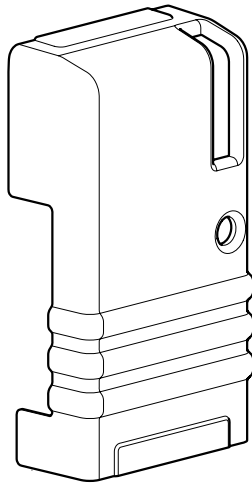

x 1 Pump module handle



x 1 Hand-held control



x 1 Holder



x 2 Clips



x 5 Screws



x 1 Long red cable



x 1 Short red cable

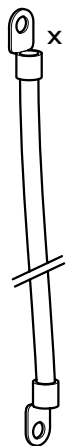

x 1 Black cable



x 1 Extra cable lug

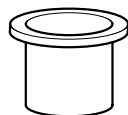

x 1 Plastic protector

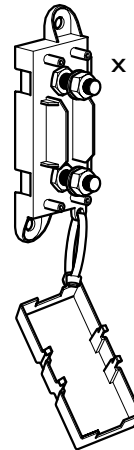

x 1 Fuse holder



x 1 Fuse



x 2 Screws

## Safety



This lift has only been tested and approved for transferring people with reduced mobility into a vehicle.



The lift must not be used as a link-bridge to the pavement or raised groundwork. In order to achieve optimum embarkation and alighting, the lift platform should be flat on the ground.



Wheelchair brakes should always be applied during the lifting operation. The front roll stop and the inner barrier, see illustration below, should be raised during operation and be clear of any interference throughout. This is especially important to consider when an attendant is on the platform.



A safety valve is triggered when the maximum weight capacity of 350 kg is exceeded, when this is activated the platform will not lift. Should this happen, reduce the load and try again.

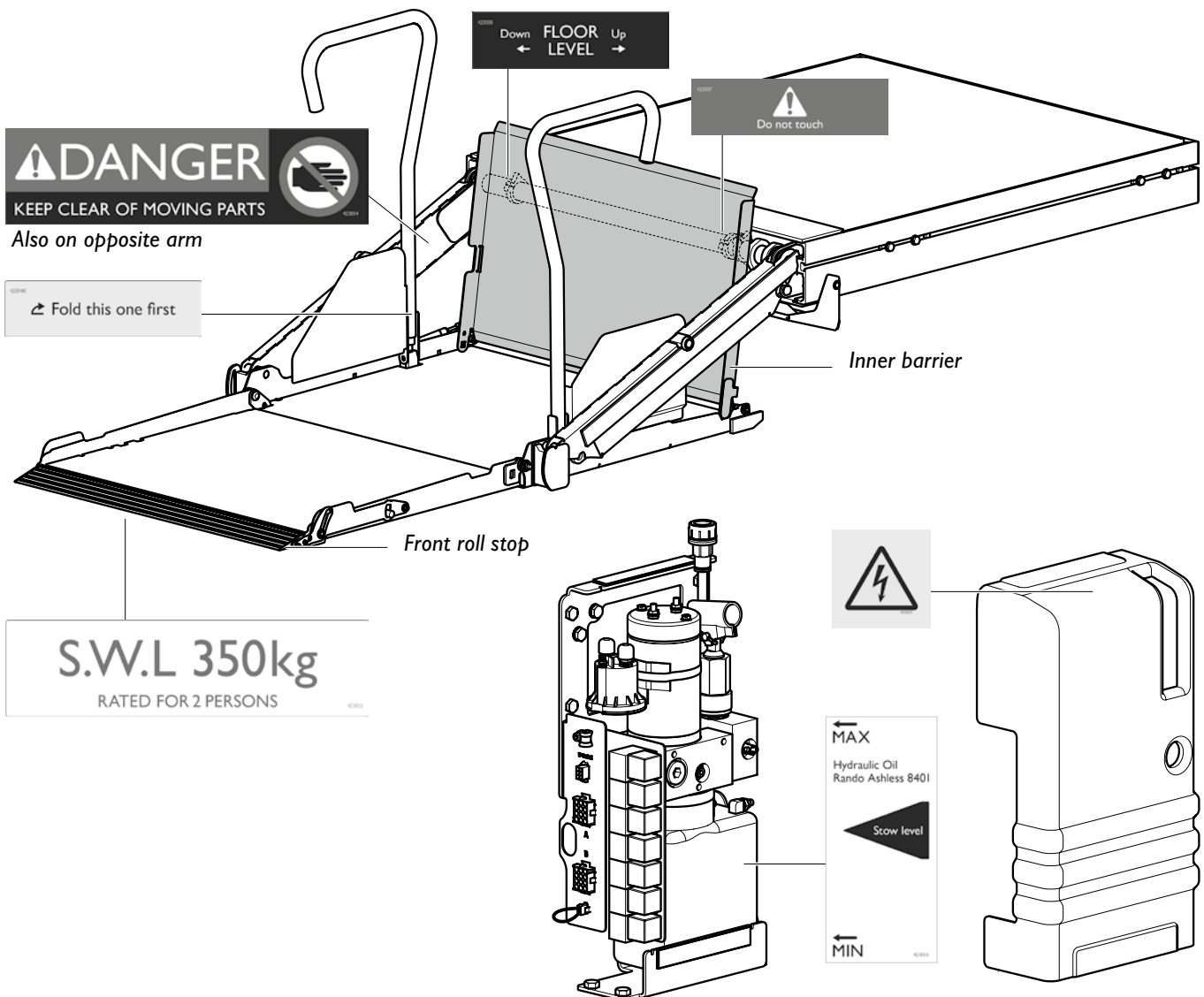

## Preparing the cassette for installation



*Always use customary personal protective equipment during installation.*

- 1 Raise the vehicle to facilitate access during the entire installation. Start by mounting the brackets, with the accompanying fasteners, delivered in a separate package. Follow the instructions supplied with the brackets. Note that the brackets should only be tightened lightly so there is some free play for adjusting the positioning of the cassette.
- 2 Cut away the banding around the cardboard packaging. Remove the cardboard hood, the boxes and the wooden transport brackets. Leave the cassette on the pallet.
- 3 Temporarily remove the screws and associated washers from the four mounting slides located along the sides of the cassette.

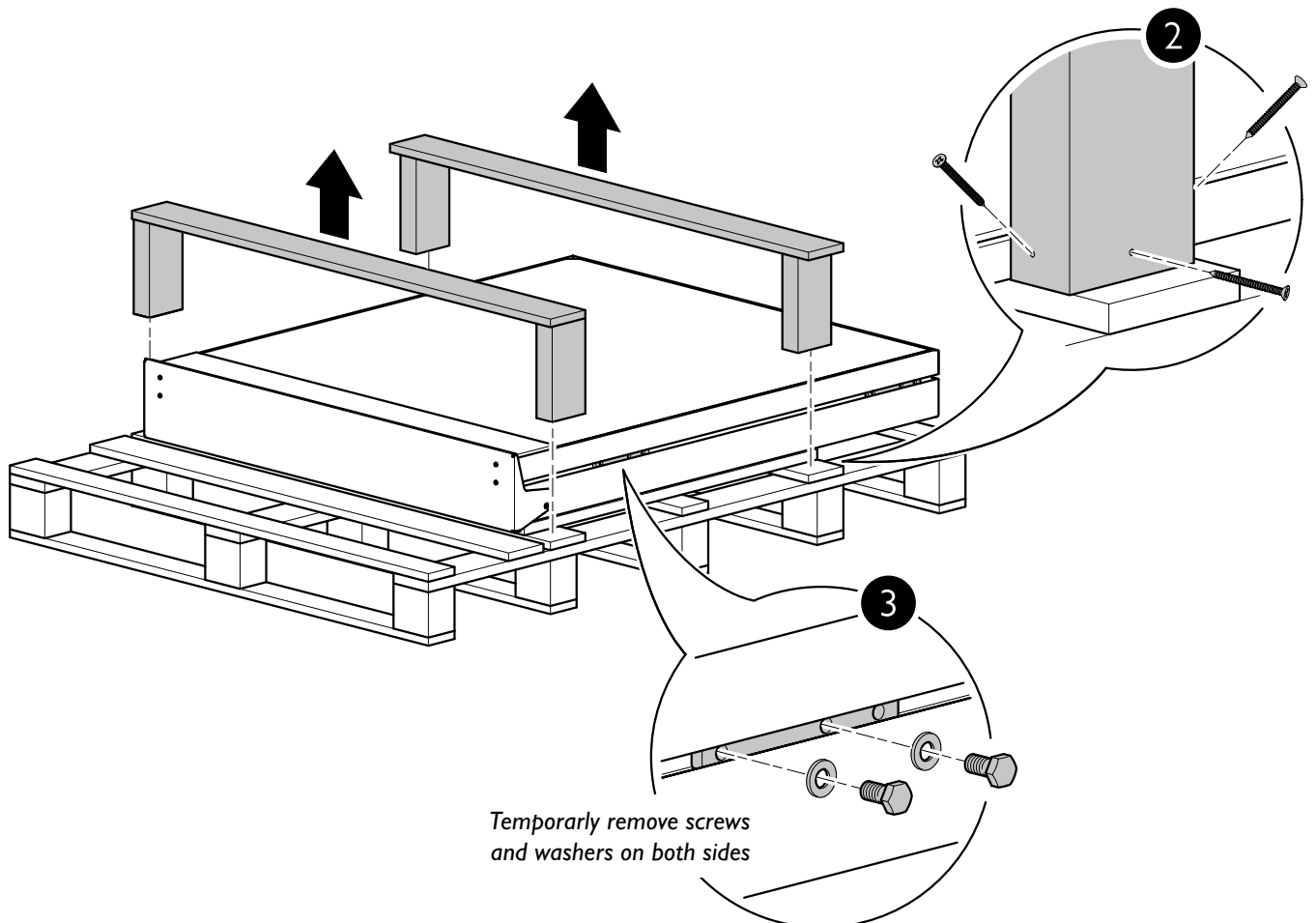

## Installing the cassette

- 1 Raise the pallet using a forklift. Position the cassette between the brackets, at least 10 mm from the rear axle.
- 2 Adjust the mounting slides so they correspond with the respective brackets. Fasten the cassette to the brackets using the screws and washers removed in an earlier step. Use the rearmost two holes. When attaching a footstep, an accessory that can be ordered separately, use the same mounting slide. The third hole is used only in this instance.
- 3 Lower the pallet and remove it. Retighten the screws to 50 Nm. Then retighten all the bracket fastenings onto the vehicle chassis.

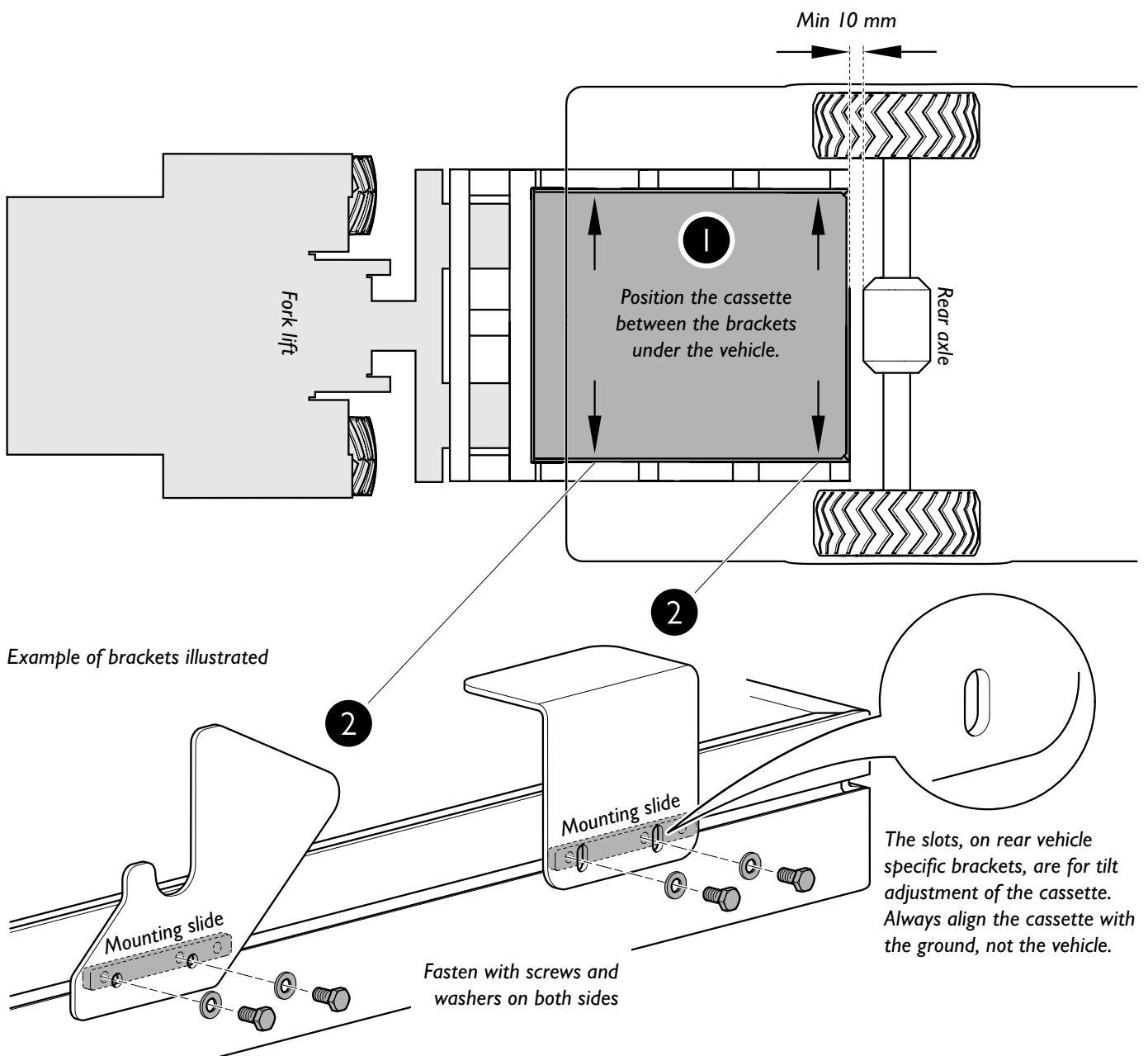

## Adjusting the outer end position



If the *Cassette lift* is installed in combination with a *footstep* the outer end position of the lift needs to be adjusted. This to ensure that the *bridge plate* reaches sufficiently far into the vehicle. Adjust the outer end position before fitting the *footrest*.

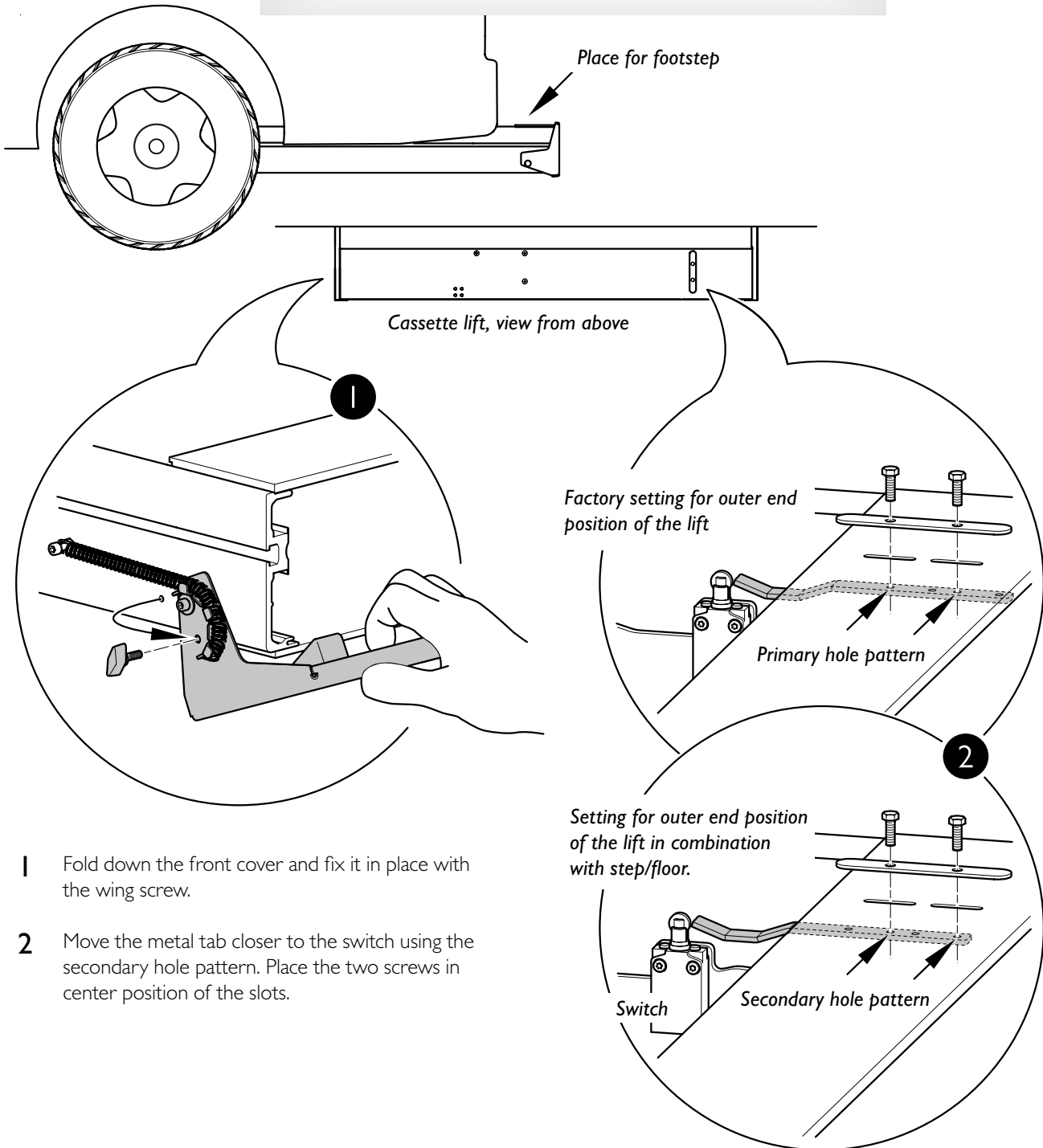

- 1 Fold down the front cover and fix it in place with the wing screw.
- 2 Move the metal tab closer to the switch using the secondary hole pattern. Place the two screws in center position of the slots.

## Install the pump module

- 1 Install the pump module in the desired location inside the vehicle. Remember to place the module on the nearside of the vehicle to facilitate easier manual operation in the event of a lift failure. Use a suitable fastening in each of the three mounting points on the floor and in at least one of the mounting points on the side panel. Ensure the installation is sufficiently stable to withstand operation in an emergency when using the manual hand pump.
- 2 Store the handle mentioned above close to the pump module so it is easily accessible when required. Use the accompanying clips.
- 3 Remove the yellow transport plug from the oil reservoir air hose and replace it with the supplied vent cap.

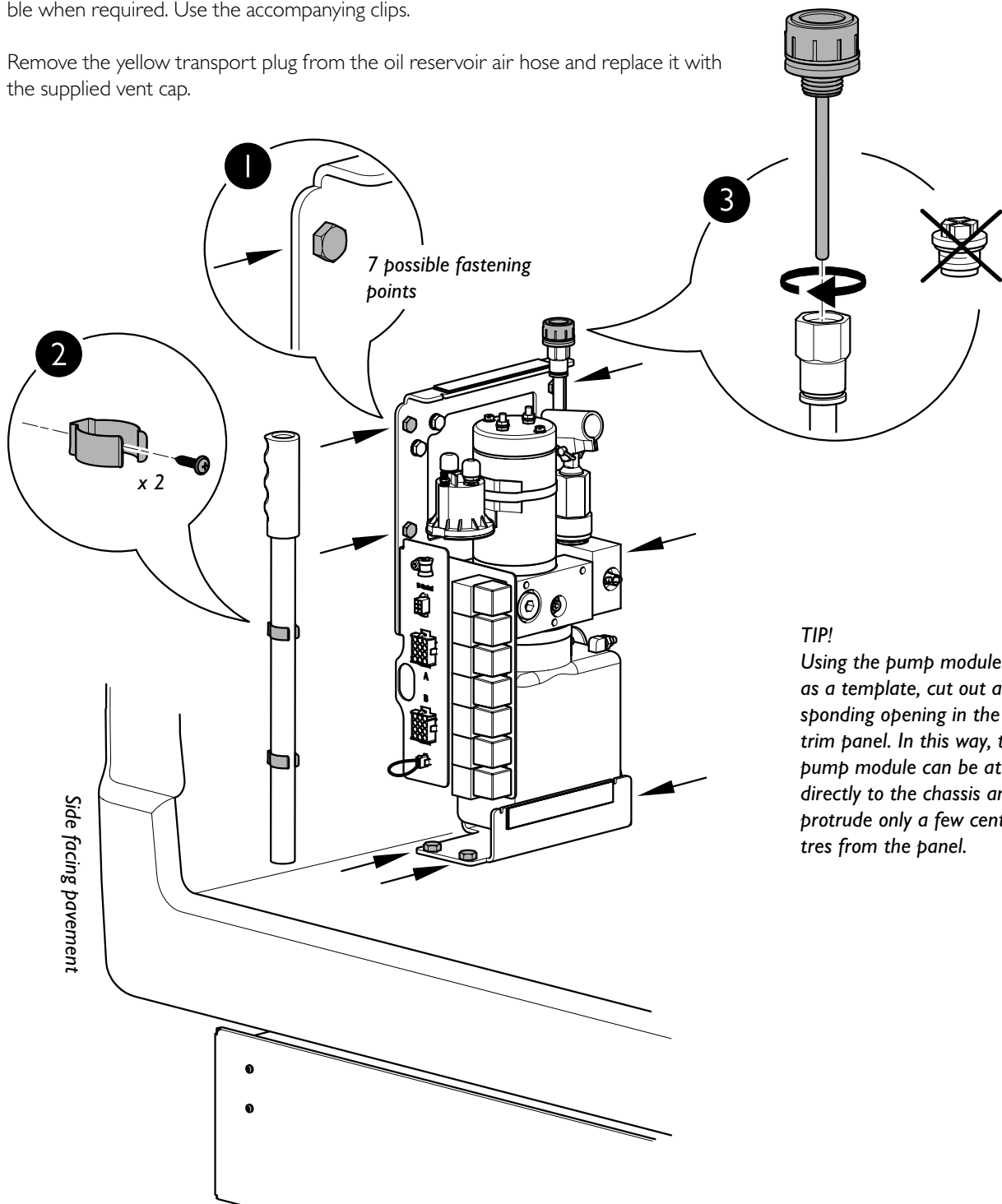

### TIP!

Using the pump module cover as a template, cut out a corresponding opening in the vehicle trim panel. In this way, the pump module can be attached directly to the chassis and will protrude only a few centimetres from the panel.

## Routing hose and cables

- 1 Hydraulic hoses and electrical couplings between the power pack and the cassette, can be routed through the same hole. Use existing holes and spaces in the vehicle chassis for this purpose if possible. If this is not possible, drill a hole in a suitable position with a 50 mm hole saw. Place the plastic grommet into the hole to protect the Cables against sharp edges.
- 2 Lay the oil hose from the pump module to the cassette in an appropriate manner. Note that bends in the hose must not be less than 30 mm in diameter in order to ensure correct function. Connect the hose to the quick-coupling on the cassette.

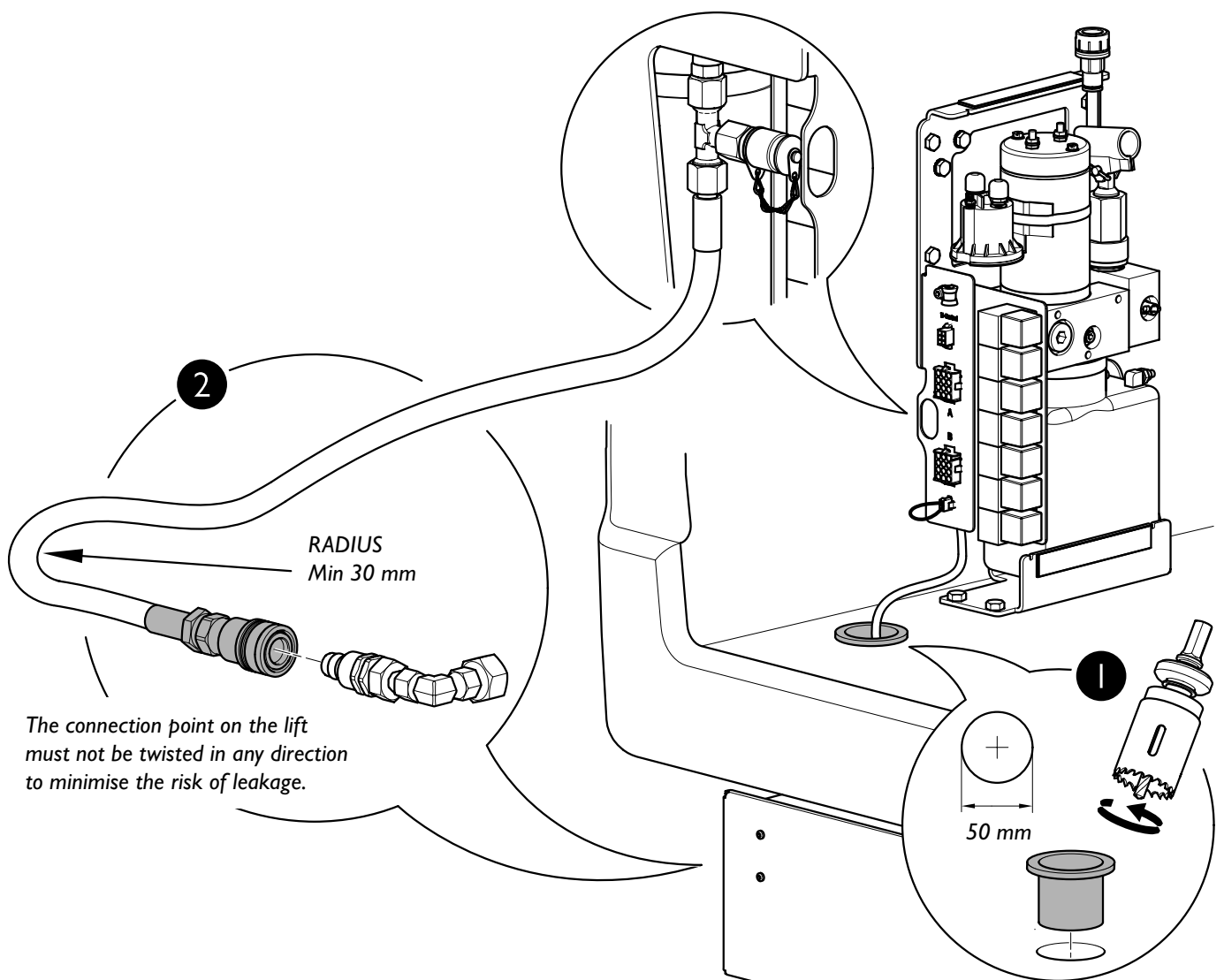



- 3 Lay the wiring loom from the cassette to the pump module in an appropriate manner. The connectors are marked A and B. Plug into the corresponding sockets on the pump module.
- 4 When the lift is fully inserted into the cassette, wire C36 gives a + (plus) 12V signal. If a - (minus) 12V signal is desired via the vehicle ignition, see the connection diagram at the end of this manual.

Note! Cable C36 is only intended for connecting the lamp.

- 5 Connector to the Interlock kit (option). See separate instruction with the kit.

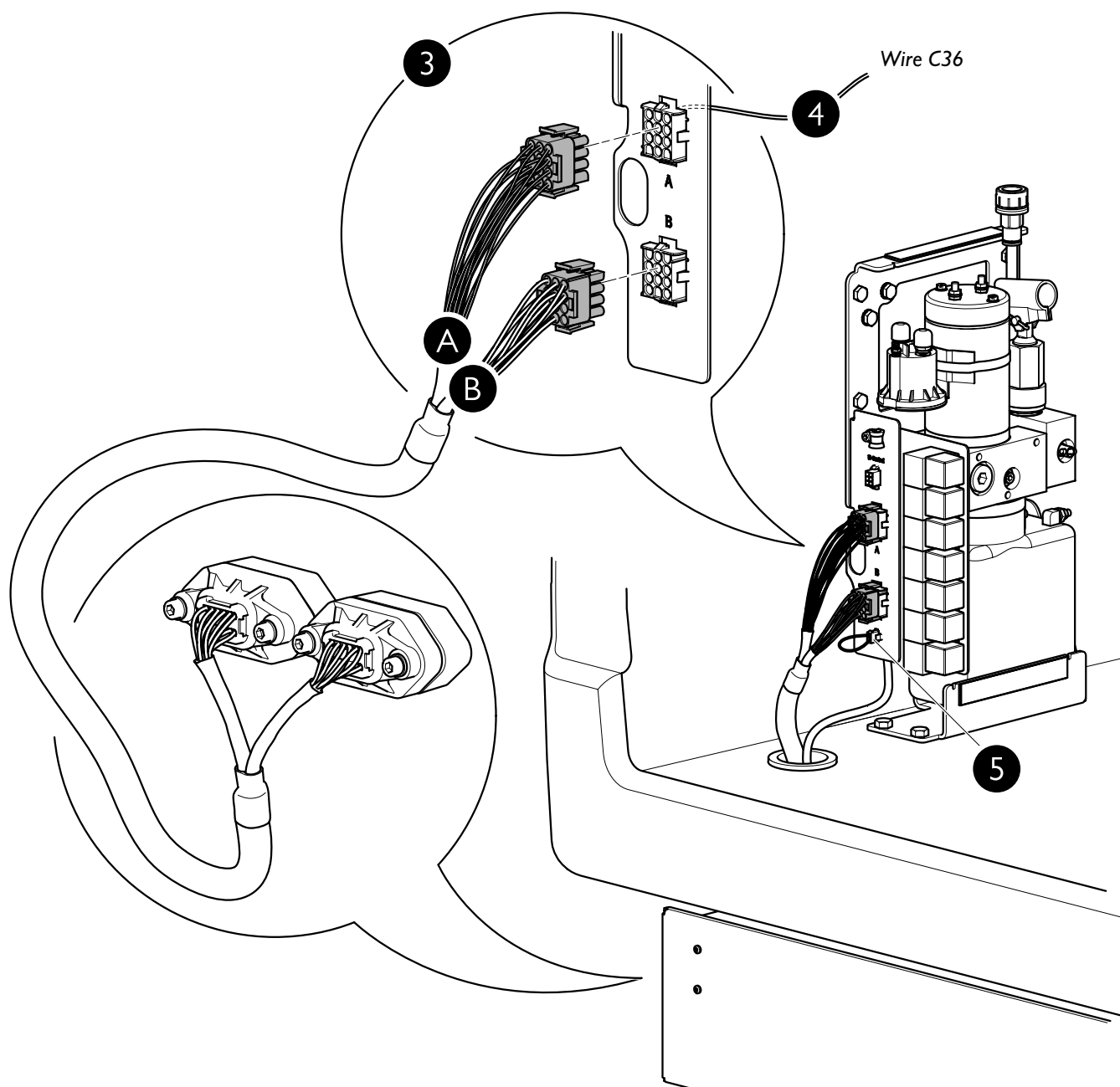

## Routing and connecting the electrical supply

- 1 Fit the fuse holder along with fuse in close proximity to the vehicle battery.
  - 2 Connect the long red cable with the angled end lug to solenoid in the pump module. Route the cable towards the battery through the drilled hole in the vehicle floor and connect it to the fuse holder and make connection secure. The length of the long red cable can be shortened if too long. In this case, use the supplied cable lug that fits on the fuse holder.
- Connect the short red cable. Mount one end to the fuse and the other end up to the 12V positive terminal on the vehicle battery.
- 3 Connect the black ground cable. Fasten one end to the pump module and the other end to a suitable grounding point. A suitable grounding point is an area of clean metal on the vehicle chassis, free from dirt and paint.
  - 4 Connect the hand-held control to the corresponding socket on the pump module. Fasten the cable with the p clip to minimise strain on the connection. Fit the holder for the hand-held control in close proximity to the lift so that it is easily accessible when needed.

See supplementary illustration on next page.

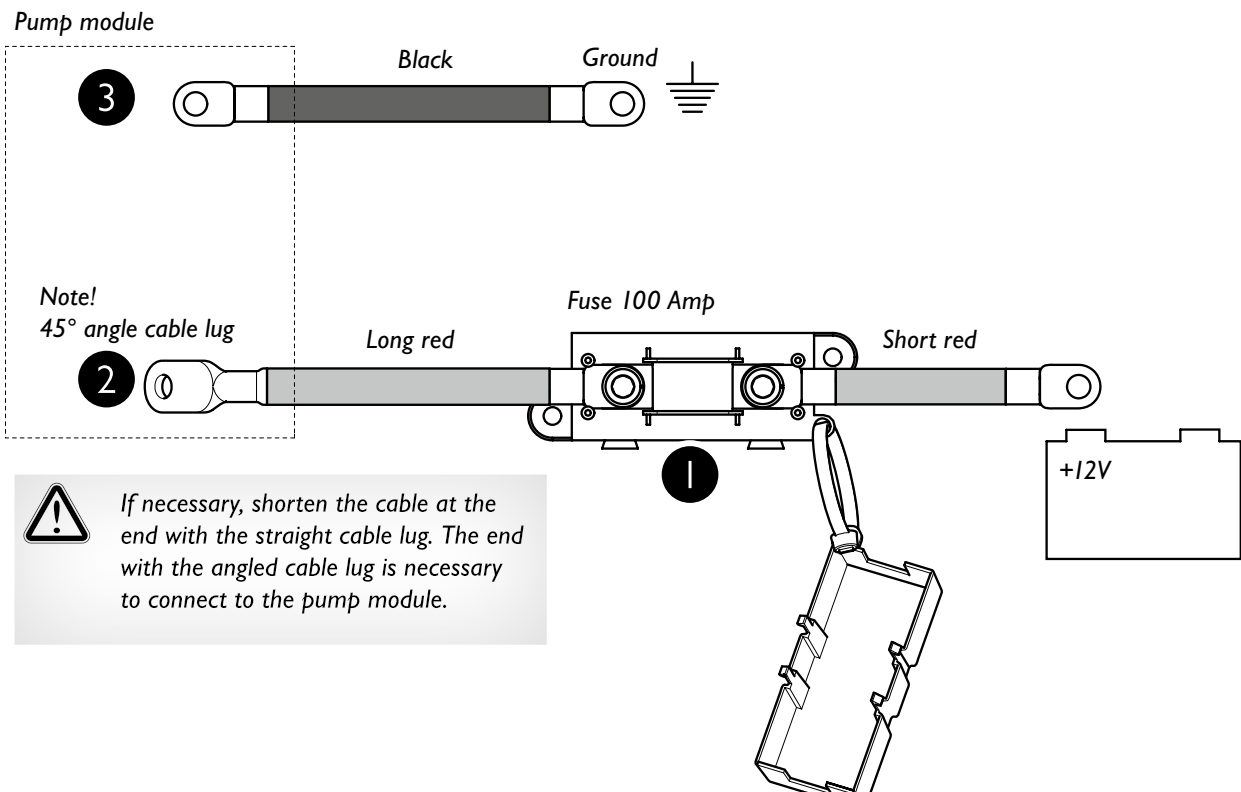

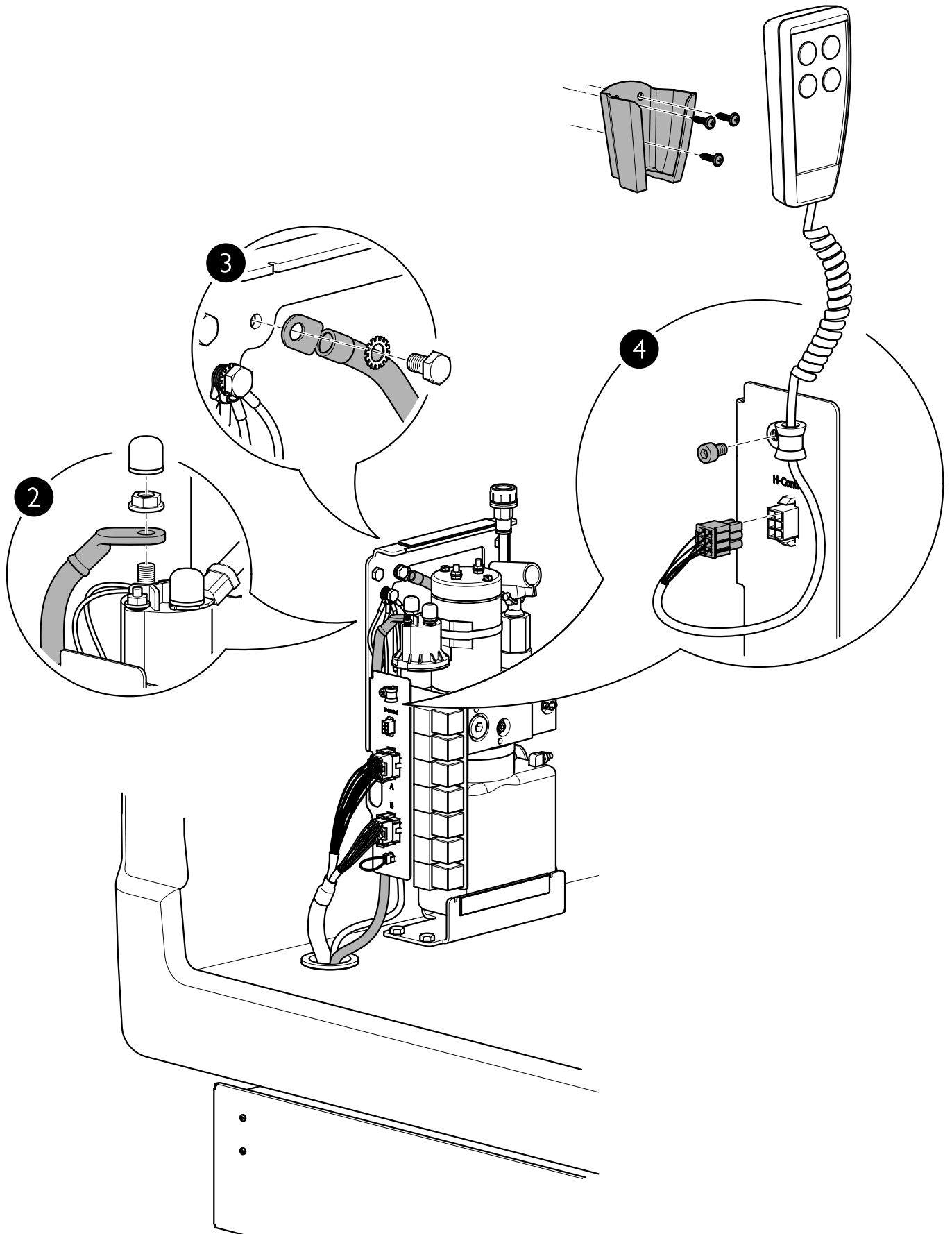

When electric supply is connected a complete test run of the lift's full movement cycle must be performed. The lift will stop automatically once it has reached its set limits.



Keep a close eye on the movements of the lift during the cycle test and make adjustments according to the following pages if needed. Neglecting to do this could result in physical damage on vehicle and/or lift.

## Adjusting the upper limit

- The inner platform (bridge plate) should be level with the floor. If necessary, adjust the upper limit as illustrated below.

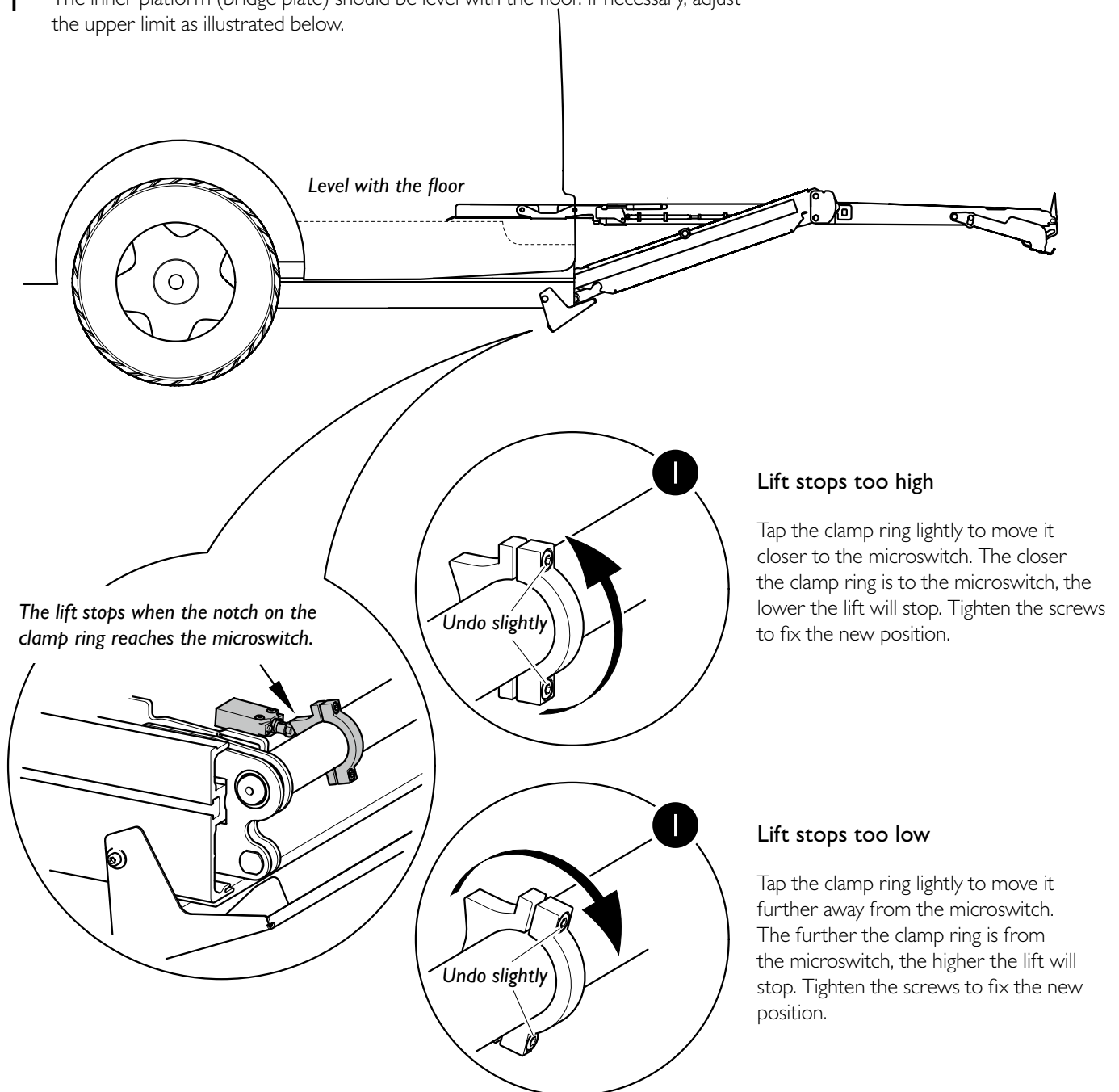

## Adjusting the inclination

- 1 The inner platform (bridge plate) should be level with the floor. If necessary, adjust the inclination as illustrated below.
- 2 Adjust the cam. Ensure the wheel is straight in relation to the cam. Failure to do so can cause damage the bridge plate.
- 3 Manually deploy the travelling frame, see separate emergency instruction, in order to ensure the platform moves freely in an out of the cassette. If it does not, it may be because the mounting brackets are over tightened and may have deformed the sides of the cassette. The brackets should be adjusted if this is the case.

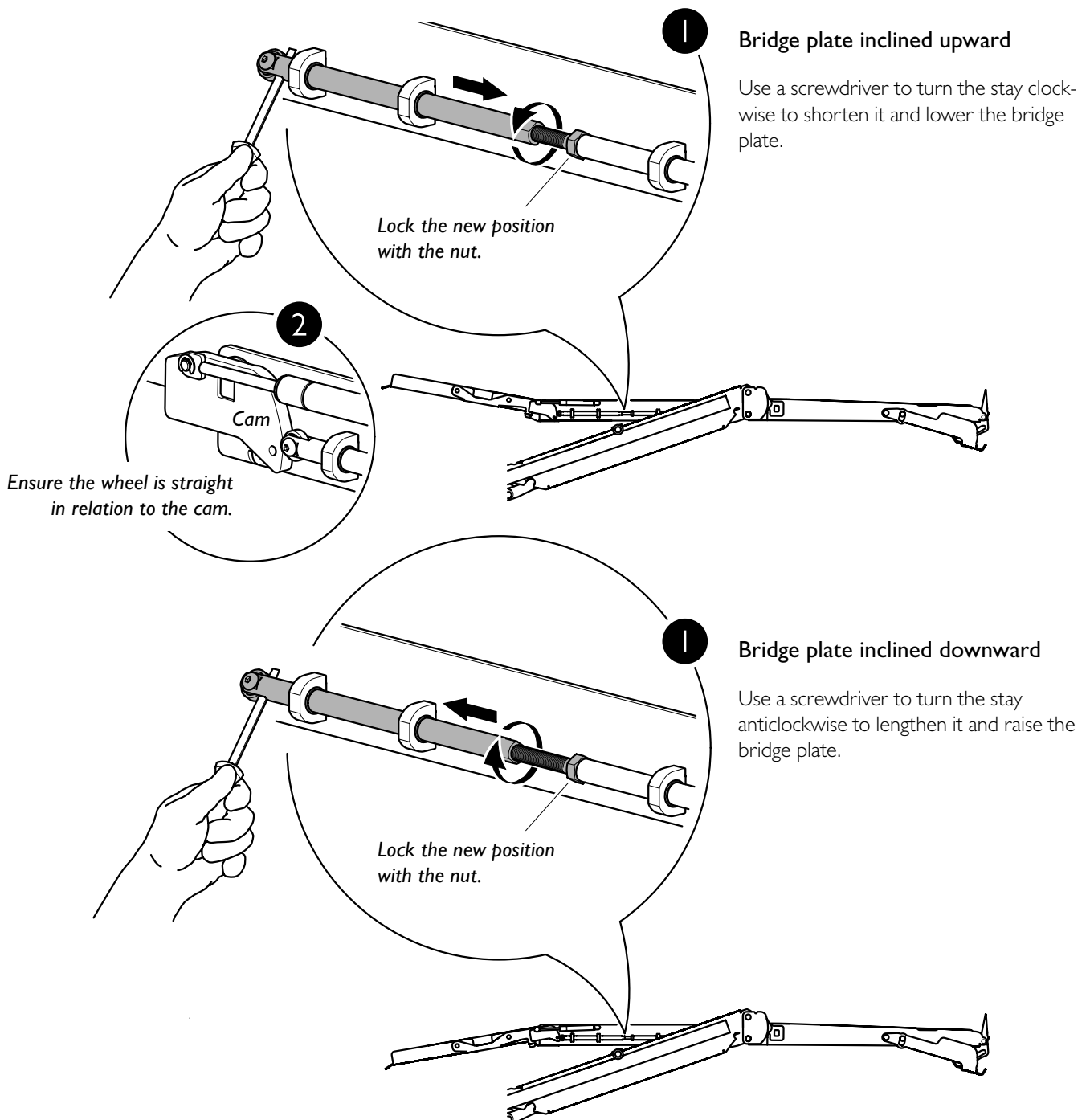

## Verification by the installer

According the directive EN 1756-2:2004+A1:2009, the installer shall confirm the compatibility between the lift and the vehicle.

Static test.....

### Deformation

- The unladen platform is positioned mid-way between ground level and vehicle floor level and measurements are taken of the height of the platform and its angular attitude relative to the vehicle floor.
- An evenly spread load of 125 % (438 kg) of the maximum load (350 kg) is applied to the platform, and subsequently removed.
- By repeating measurements of the height and attitude of the platform, verify that no permanent deformation has occurred in any part of the tail lift or its attachment to the vehicle which could affect the function of the tail lift.

### Drift

- An evenly spread load of 125 % (438 kg) of the maximum load is applied to the platform, positioned at floor vehicle floor level!. Measurements are taken of the height of the platform and its angular attitude relative to the vehicle floor. These measurements are repeated after a 15 min test period.
- Verify that the vertical drift of the platform between the two measurements has not exceeded 15 mm.
- Verify that the angular drift of the platform between the two measurements has not exceeded 2°.

Dynamic test.....

- With the maximum load applied to the platform, verify that the tail lift is able to operate throughout its full range of normal lifting, lowering and any tilting movements. If the lift is unable to lift with this weight, the lifting capacity must be increased. Proceed as follows (see also the illustration on the next page):
  1. Loosen the locking nut. Use a 14 mm (or 9/16") socket or swivel joint wrench.
  2. Turn the adjusting screw in a clockwise direction. Use a 3/16" Allen key.
  3. Retighten the locking nut. Use the Allen key to hold the adjusting screw in position when tightening the locking nut.

Test of operation and safety functions.....

- All functions of the tail lift and operations of all safety devices are verified after the static and dynamic tests have been completed. These tests do not apply to pipe break valves nor non-resettable safety devices such as electrical fuses (These items are the subject of a manufacturer's type test).

Test to verify that the tail lift cannot.....  
lift excessive load

- A load of 438 kg (125 % of the maximum load) is applied to the platform, positioned at ground level. Actuate the "UP" control and verify that the platform does not lift (tilt is permissible). If the lift is able to lift with this weight, the lifting capacity must be decreased. Proceed as follows (see also the illustration below):

1. Undo the locking nut. Use a 14 mm (or 9/16") socket or swivel joint wrench.
2. Turn the adjusting screw in a counterclockwise direction. Use a 3/16" Allen key.
3. Retighten the locking nut. Use the Allen key to hold the adjusting screw in position when tightening the locking nut.

Lift model \_\_\_\_\_  
Serial number \_\_\_\_\_  
Perform date \_\_\_\_\_

\_\_\_\_\_  
Name of dealer

\_\_\_\_\_  
Signatur, installation engineer

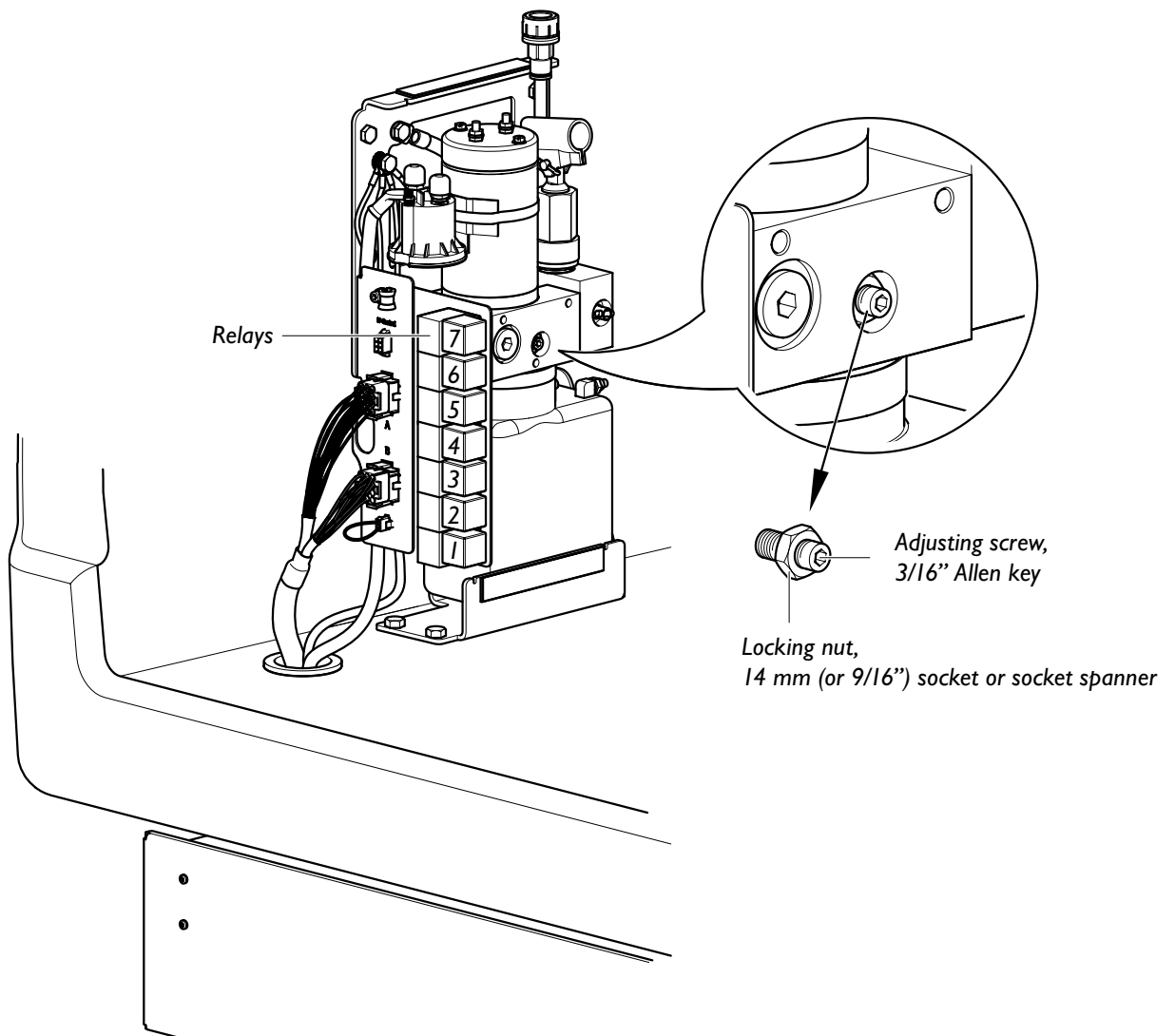

# Service check list

To ensure maximum service life and functionality please follow the check list below.

Lift model _____	Dealer _____
Serial number _____	Resp. mechanic _____
Vehicle reg. number _____	Owner _____
Vehicle make/model _____	Owner address _____

\*Hydraulic oil, Autoadapt art. no. 440612  
 \*\*OKS 375I, Autoadapt art. no. 400878  
 \*\*\*Light oil

<b>EVERY DAY</b>	<b>A</b>	Check that the bridge plate <b>(A)</b> goes up and down in the manner intended.
	<b>B</b>	Check that the hand rails with protective plates <b>(B)</b> are functioning in the manner intended. Protective plates are an option.
	<b>C</b>	Check that the outer roll stop <b>(C)</b> goes up and down in the manner intended.
	<b>D</b>	Check that the cassette <b>(D)</b> is free of external damage.
	<b>E</b>	Check that the handle <b>(E)</b> for the pump module is in place.
	<b>F</b>	Check that the hand control <b>(F)</b> and cable are intact and functioning.
		Check that there is no visible leaking of hydraulic oil.
		Check that instructions are available and in a legible condition.
<b>EVERY MONTH</b>	<b>G</b>	Check that the level of the *hydraulic oil is correct. When the lift is fully inside the cassette, the level must lie between the "stow level" mark and up to a maximum of 5 mm below the mark <b>(G)</b> .
	<b>H</b>	Check that the fuses <b>(H)</b> are intact.
		Check that visible cables and tubing are free of external damage.
		Check that everything works in the manner intended.
<b>EVERY SIX MONTHS</b>		Check that there is no leaking of hydraulic oil or wear and tear of moveable components behind the lower cover of the cassette. Remove the lower cover to perform the inspection.
	<b>I</b>	Check that the two hinges of the hand rails are ***lubricated <b>(I)</b> .
	<b>J</b>	Check that the four hinges, which connect the foldable parts of the platform, are ***lubricated <b>(J)</b> .
	<b>K</b>	Check that the three bushings, holding the linkage arm <b>(K)</b> to the bridge plate, are ***lubricated.
	<b>L</b>	Check that all four support rollers are not deformed or damaged.
	<b>M</b>	Clean and **lubricate the tracks <b>(M)</b> .
	<b>N</b>	Clean and ***lubricate the tracks <b>(N)</b> . Reinstall the lower cover.
	<b>O</b>	Check that the two hinges <b>(O)</b> of the front hatch are ***lubricated and that the hatch is closing properly.
		Check that all bracket bolts are properly tightened.
		Check that the emergency release functions.
	Check that bolts, pins and joints for wear/damage and that they are properly secured.	



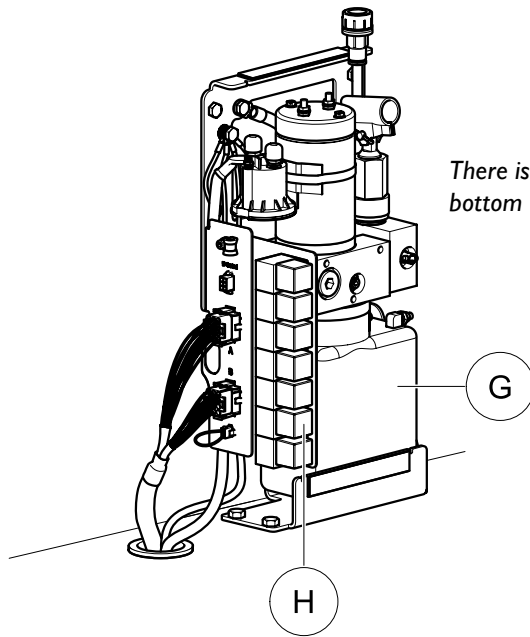
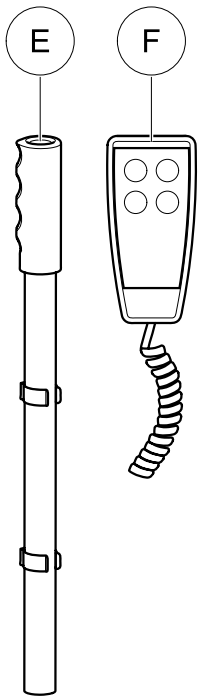
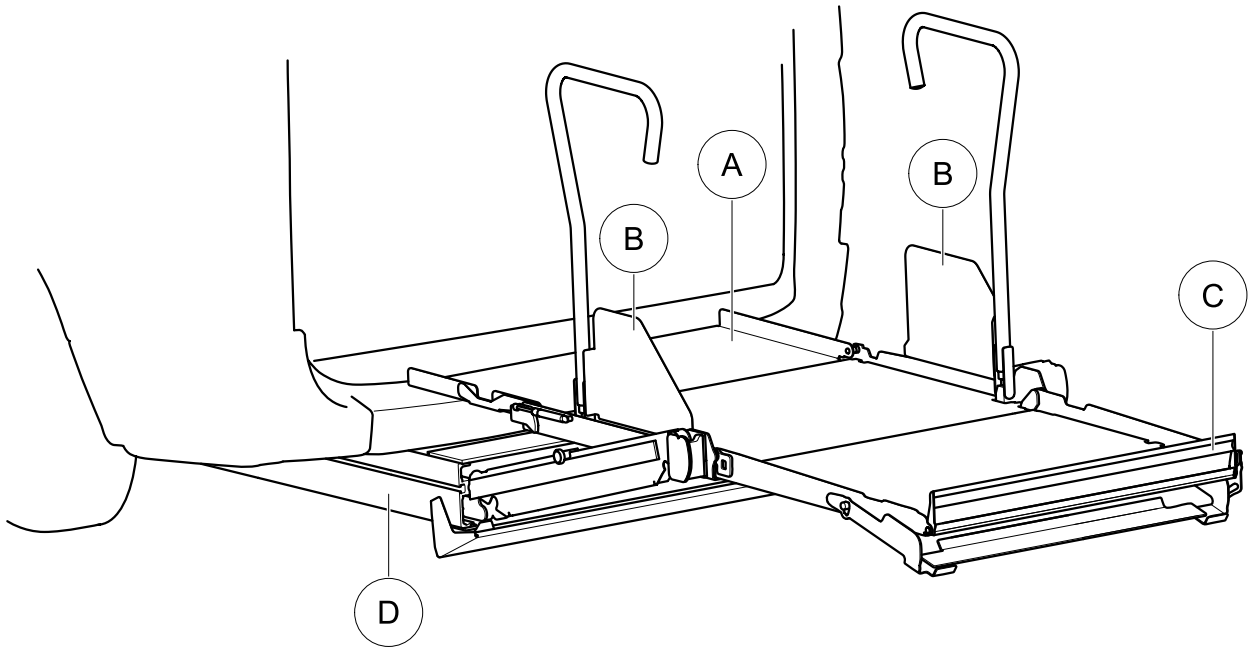

*There is an oil filter on the bottom of the oil container*

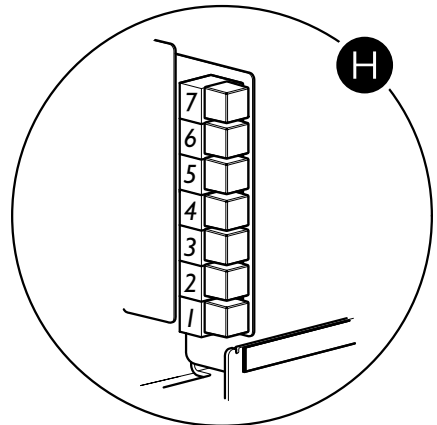
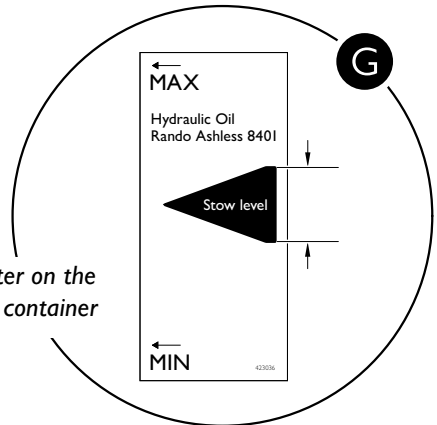

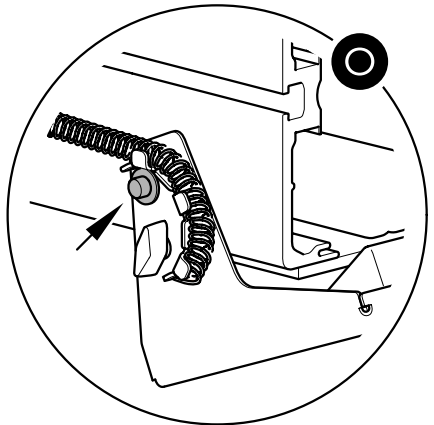
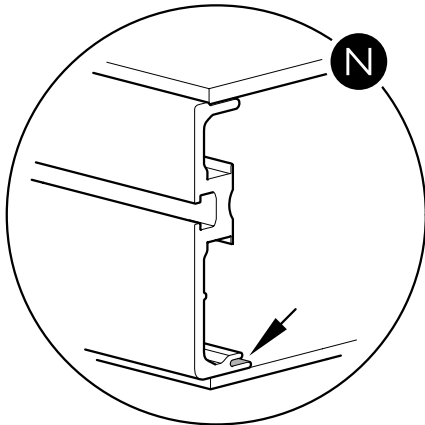
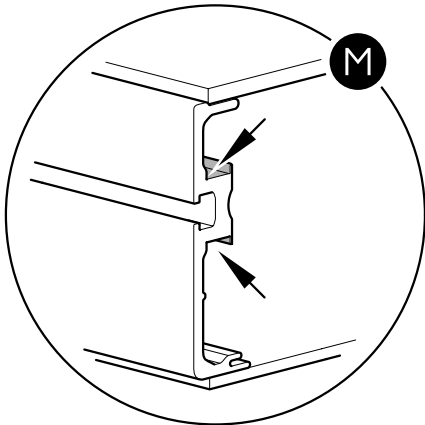
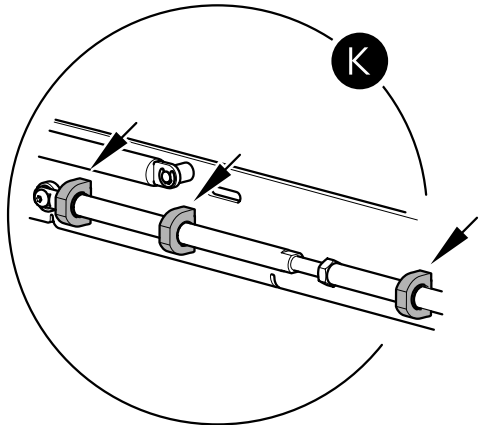
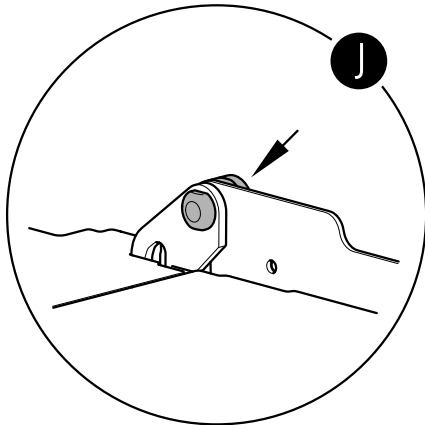
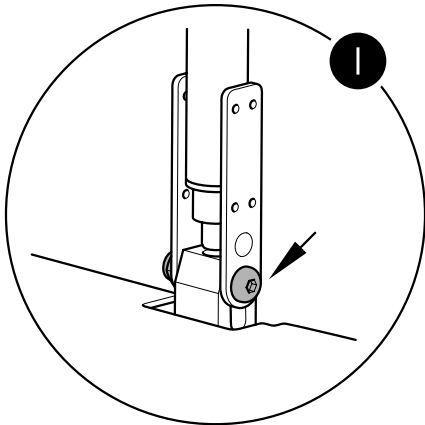
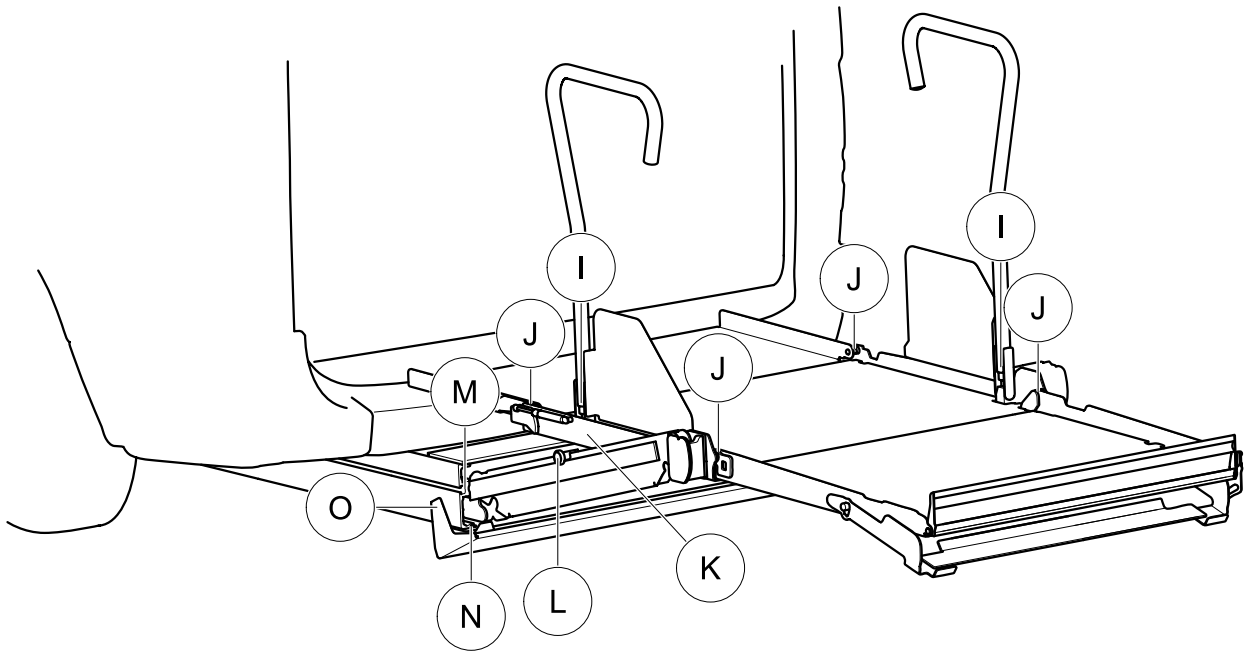

## Technical specification

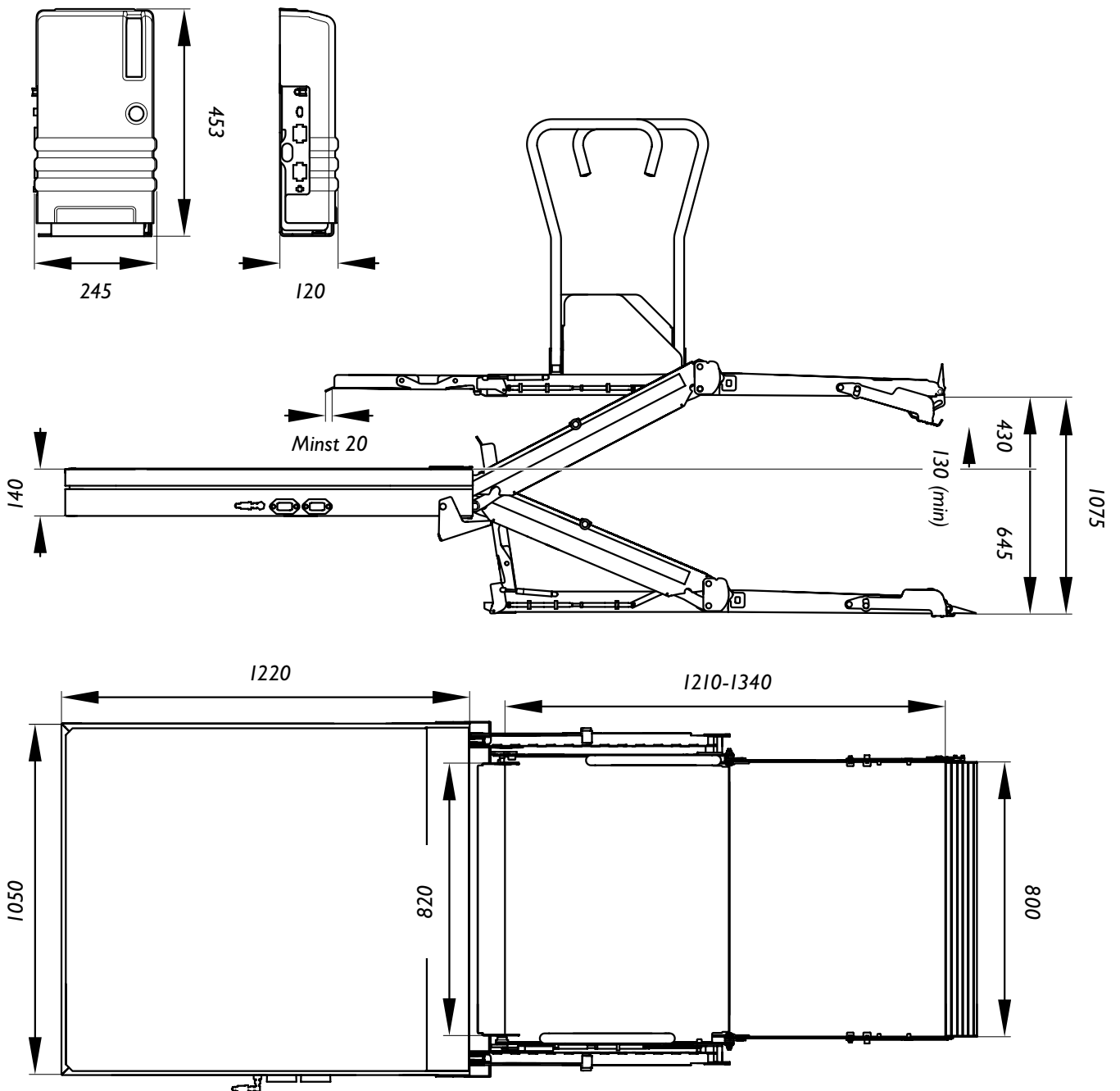

EN

Technical specification

### Product data

Cassette length.....	1220 mm
Cassette width.....	1050 mm
Cassette height.....	140 mm
Usable platform length.....	1210-1340 mm
Usable platform width.....	800 mm
Minimum overlap, vehicle floor.....	20 mm
Minimum width, door opening.....	820 mm
Cassette weight.....	130 kg
Noise level during use.....	less than 70 dB

Pump module length.....	245 mm
Pump module width.....	120 mm
Pump module height.....	453 mm

### Product performance

Moving, vertical cycle.....	1075 mm
Moving from upper edge of cassette and up.....	430 mm
Minimum move up.....	130 mm
Moving from upper edge of cassette and down.....	645 mm
Load capacity.....	350 kg



Vielen Dank für Ihre Entscheidung zugunsten einer

# Rollstuhllift von Autoadapt!

Dieses Handbuch ist ein wichtiger Teil des gesamten Produkts und informiert Sie darüber, wie Sie das Produkt optimal und sicher montieren. Lesen Sie sich deshalb das Handbuch sorgfältig durch, bevor Sie mit der Montage beginnen.

Sollten Sie Fragen zur Fahrzeugumrüstung für Ihren Kunden haben, dann setzen Sie sich bitte mit Autoadapt in Verbindung. Ihre Meinung ist für uns sehr wichtig. Sie hilft uns dabei, das Produkt und seinen Einbau ständig zu verbessern. Weitere Einzelheiten zu uns und unserem Angebot an Lösungen zur Fahrzeugumrüstung finden Sie unter [www.autoadapt.de](http://www.autoadapt.de).

Nochmals – vielen Dank für Ihr Vertrauen!

Autoadapt



**Sichere KFZ-Anpassungslösungen**

*Für Ihre Sicherheit sind Autoadapt Produkte entsprechend den geltenden Richtlinien und Normen konstruiert und getestet.*

## Montage

---

- 46 Paletteninhalt bei Lieferung
- 47 Sicherheit
- 48 Vorbereiten der Kassette für den Einbau
- 49 Einbau der Kassette
- 50 Justieren der Vorderkante der Liftplattform
- 51 Installieren des Pumpenmoduls
- 52 Verlegen von Kabeln und Schläuchen
- 54 Verlegen und Anschließen der Stromversorgungskabel
- 56 Justieren der oberen Endstellung
- 57 Einstellen der Neigung
- 58 Prüfung durch den Monteur

## Wartungcheckliste

---

60

## Technische Daten

---

63

Diagramme, Explosionsdarstellungen und Herstellerzertifikat (Product certificate) am Ende des Handbuchs.

# Montage

## Paletteninhalt bei Lieferung

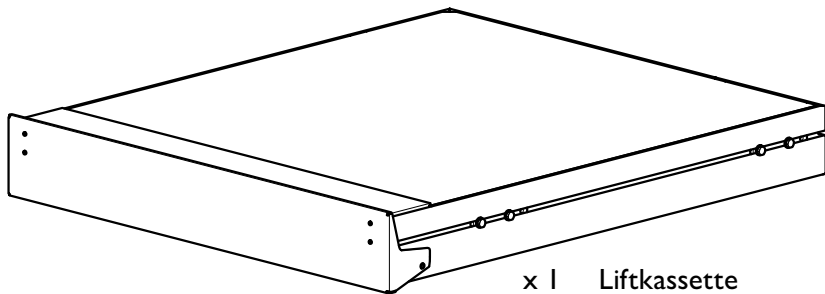

x 1 Liftkassette

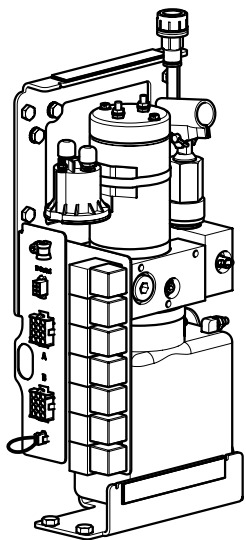

x 1 Pumpenmodul mit Abdeckung

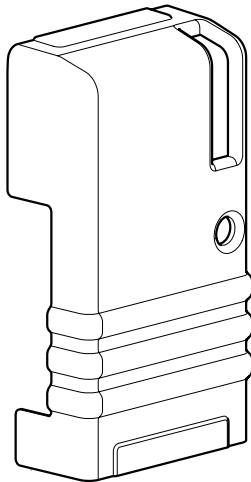

x 1 Pumpenmodulgriff



x 1 Handsteuerung

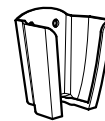

x 1 Halter



x 2 Klemmen



x 5 Schrauben

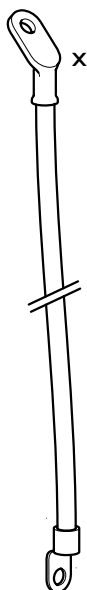

x 1 Langes rotes Kabel



x 1 Kurzes rotes Kabel



x 1 Schwarzes Kabel



x 1 Zusätzlicher Kabelschuh

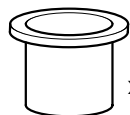

x 1 Kunststoffdurchführung

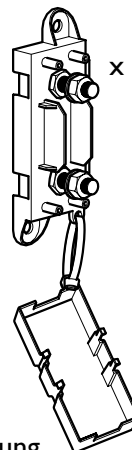

x 1 Sicherungshalter



x 1 Sicherung



x 2 Schrauben

## Sicherheit



Dieser Lift wurde ausschließlich zum Transfer von Menschen mit Mobilitäts Einschränkungen in ein Fahrzeug getestet und zugelassen.



Der Lift darf nicht als Rampe zum Gehweg oder zum Überbrücken von Geländestufen eingesetzt werden. Zum optimalen Befahren und Verlassen der Liftplattform sollte diese flach auf dem Untergrund aufliegen.



Während des Hub- und Senkvorgangs müssen die Bremsen des Rollstuhls immer angezogen sein. Die Abrollssicherung vorn und die Innenbarriere (siehe Abbildung unten) müssen beim Heben und Senken hochgeklappt sein und dürfen nicht durch Hindernisse in ihrer Funktion beeinträchtigt werden. Dieser Punkt ist besonders wichtig, wenn sich zusätzlich eine Begleitperson auf der Plattform befindet.



Bei Überschreitung der maximalen Tragfähigkeit (350 kg) löst ein Sicherheitsventil aus und die Plattform hebt sich nicht. Reduzieren Sie in diesem Fall die Last und versuchen Sie es noch einmal.

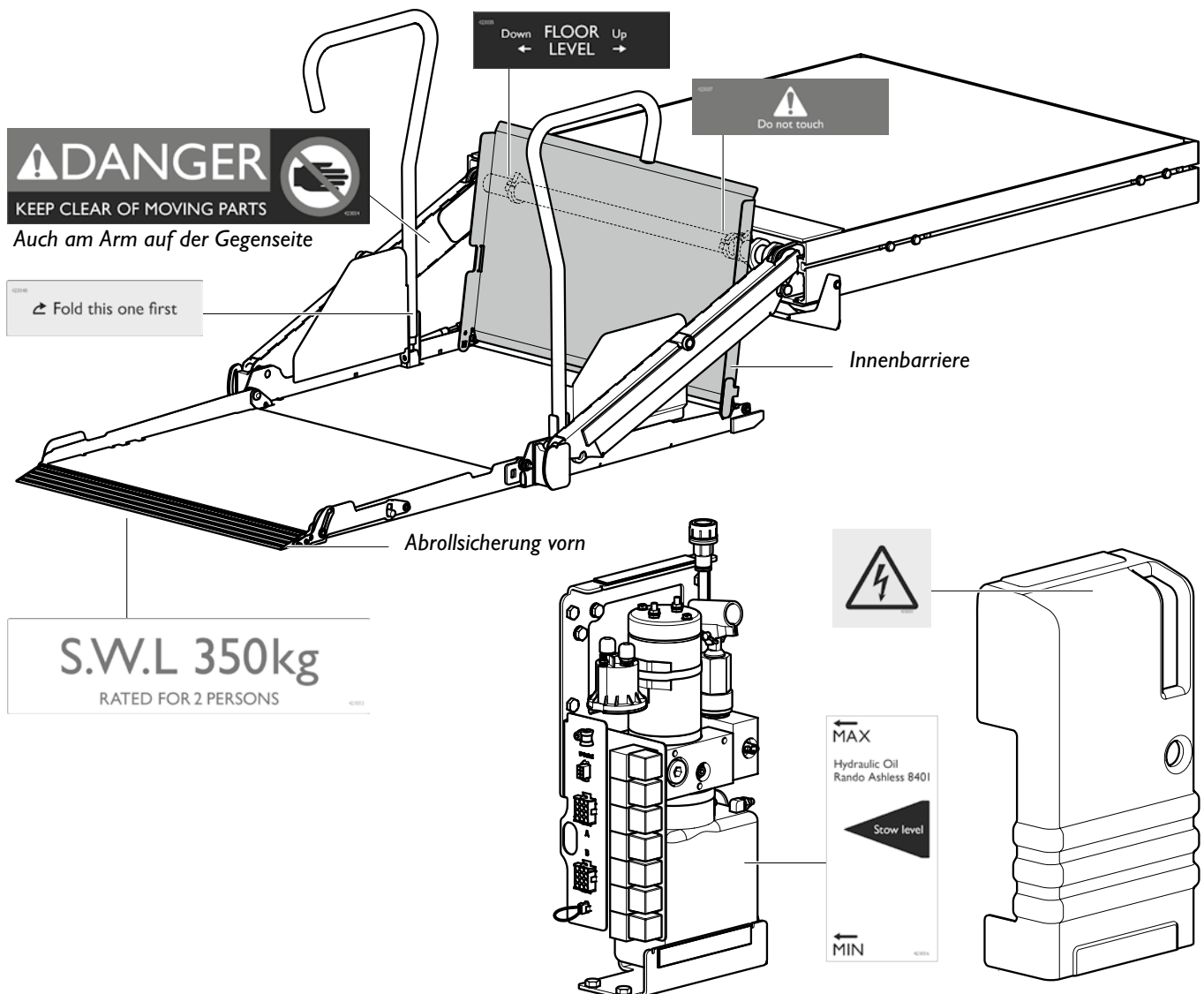

## Vorbereiten der Kassette für den Einbau



Bitte tragen Sie beim Einbau immer die übliche persönliche Schutzausrüstung.

- 1 Bocken Sie das Fahrzeug auf, um sich beim Einbau den Zugang zu erleichtern. Montieren Sie zunächst die Montagehalterungen mit den Befestigungselementen (in separatem Paket geliefert). Gehen Sie dabei nach der Anleitung vor, die mit den Montagehalterungen mitgeliefert wurde. Hinweis: Schrauben Sie die Montagehalterungen zunächst nur provisorisch fest, damit noch etwas Spiel zum Ausrichten der Kassette bleibt.
- 2 Zerschneiden Sie die Bänder um den Pappkarton. Entfernen Sie die Papphaube, die Kartons und die hölzernen Transportsicherungen. Lassen Sie die Kassette auf der Palette.
- 3 Lösen Sie zunächst die Schrauben samt der zugehörigen Unterlegscheiben von den vier Montageschienen an den Kassettenseiten.

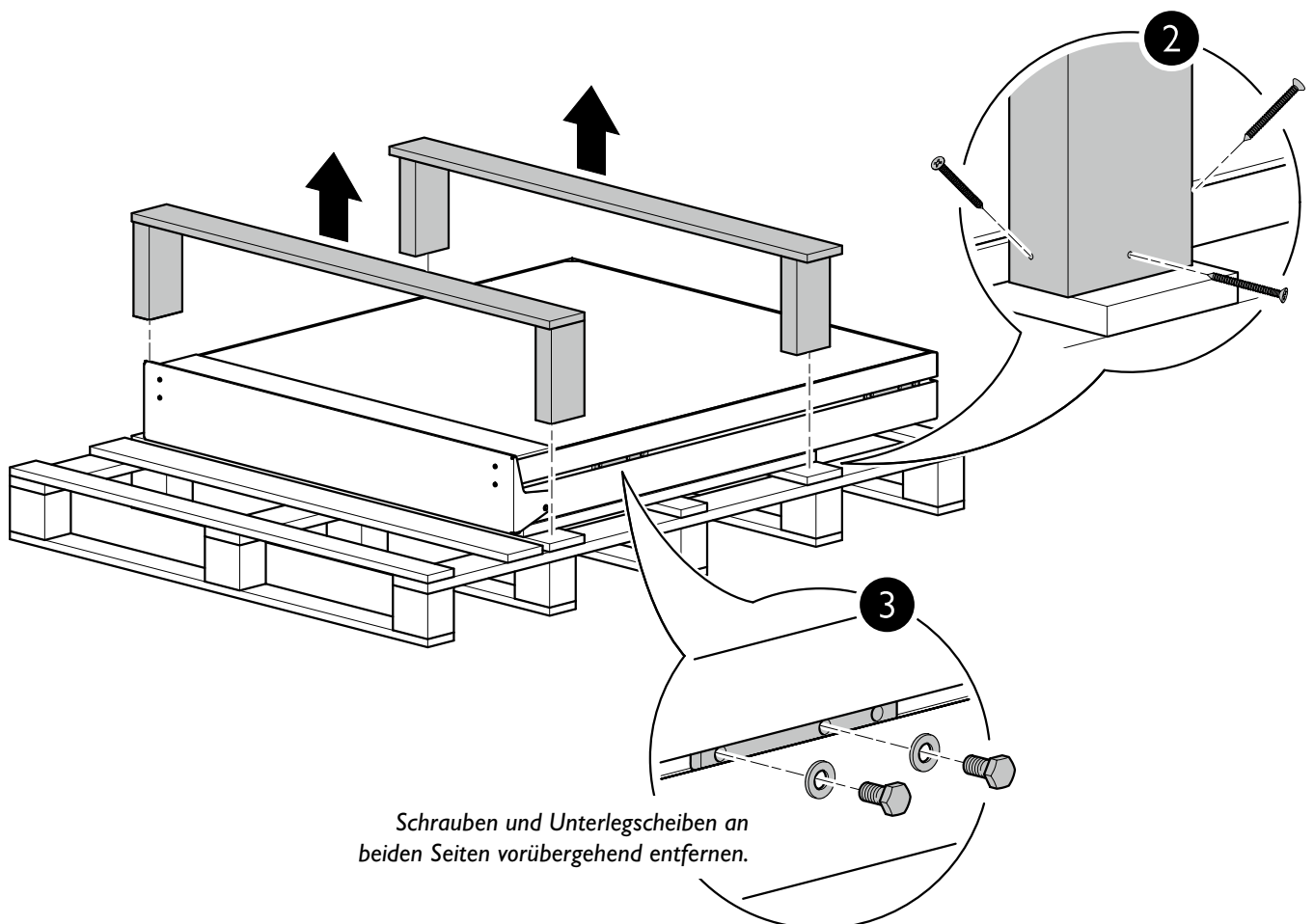



## Einbau der Kassette

- 1 Heben Sie die Palette mit einem Hubwagen/Gabelstapler an. Positionieren Sie die Kassette zwischen den Montagehalterungen mindestens 10 mm von der Hinterachse entfernt.
- 2 Richten Sie die Montageschienen an den Montagehalterungen aus. Schrauben Sie die Kassette mit den zuvor entfernten Schrauben und Unterlegscheiben an den Montagehalterungen fest. Nutzen Sie dazu die beiden hintersten Bohrungen. Wenn eine Tritstufe (Zubehör, gesondert zu bestellen) installiert werden soll, verwenden Sie die gleiche Montageschiene. Die dritte Bohrung wird nur in diesem Fall benötigt.
- 3 Senken Sie die Palette ab und entfernen Sie sie. Ziehen Sie die Schrauben noch einmal an, und zwar mit 50 Nm. Ziehen Sie dann alle Befestigungselemente, mit denen die Montagehalterungen am Fahrzeugchassis montiert sind, noch einmal fest.

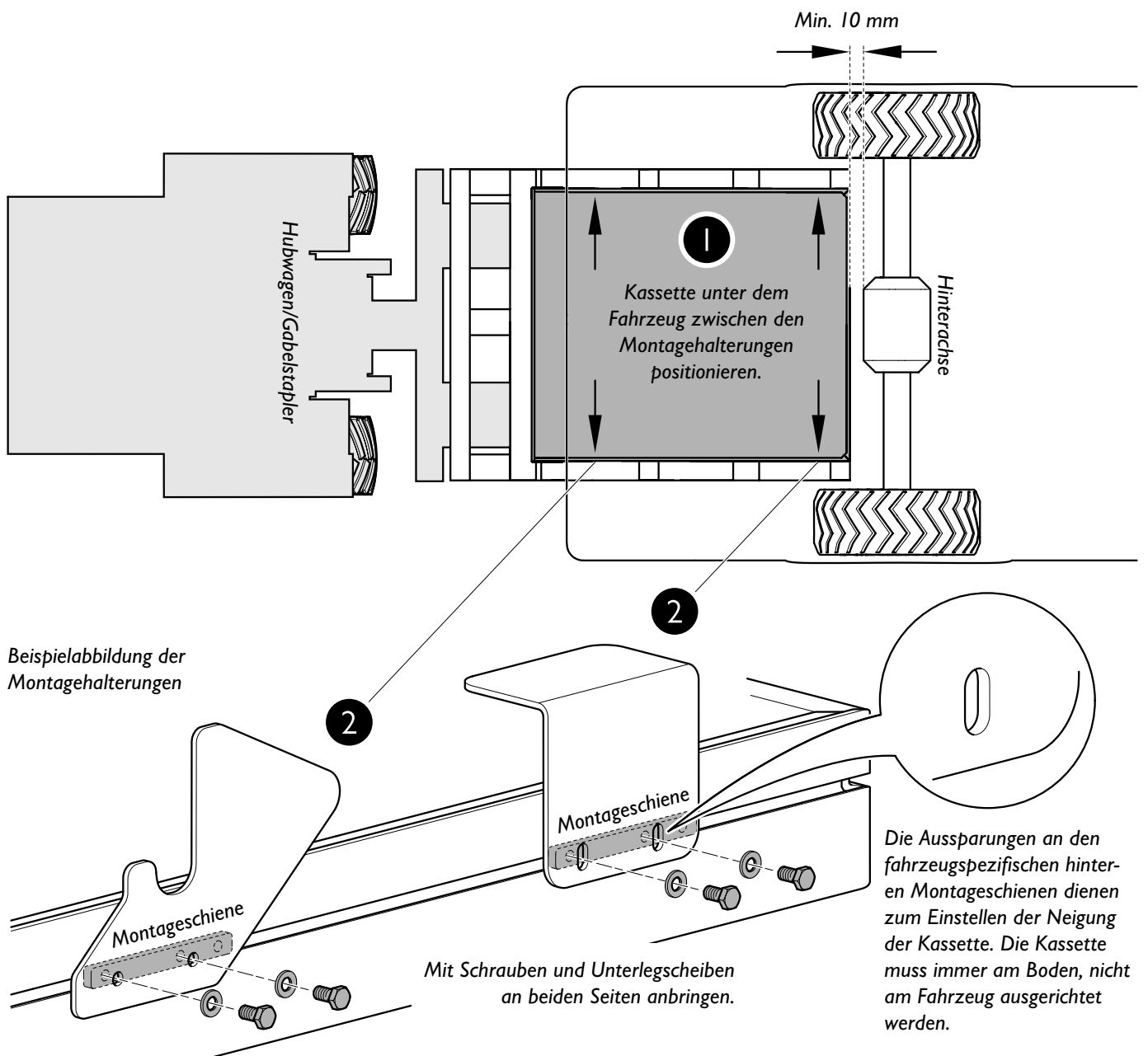

## Justieren der Vorderkante der Liftplattform



Soll der Kassettenlift mit einer Trittstufe ausgestattet werden, muss die Vorderkante der Liftplattform entsprechend justiert werden. Damit soll sichergestellt werden, dass das Brückenblech weit genug ins Fahrzeug hineinreicht. Die Position der Vorderkante muss vor der Montage der Trittstufe justiert werden.

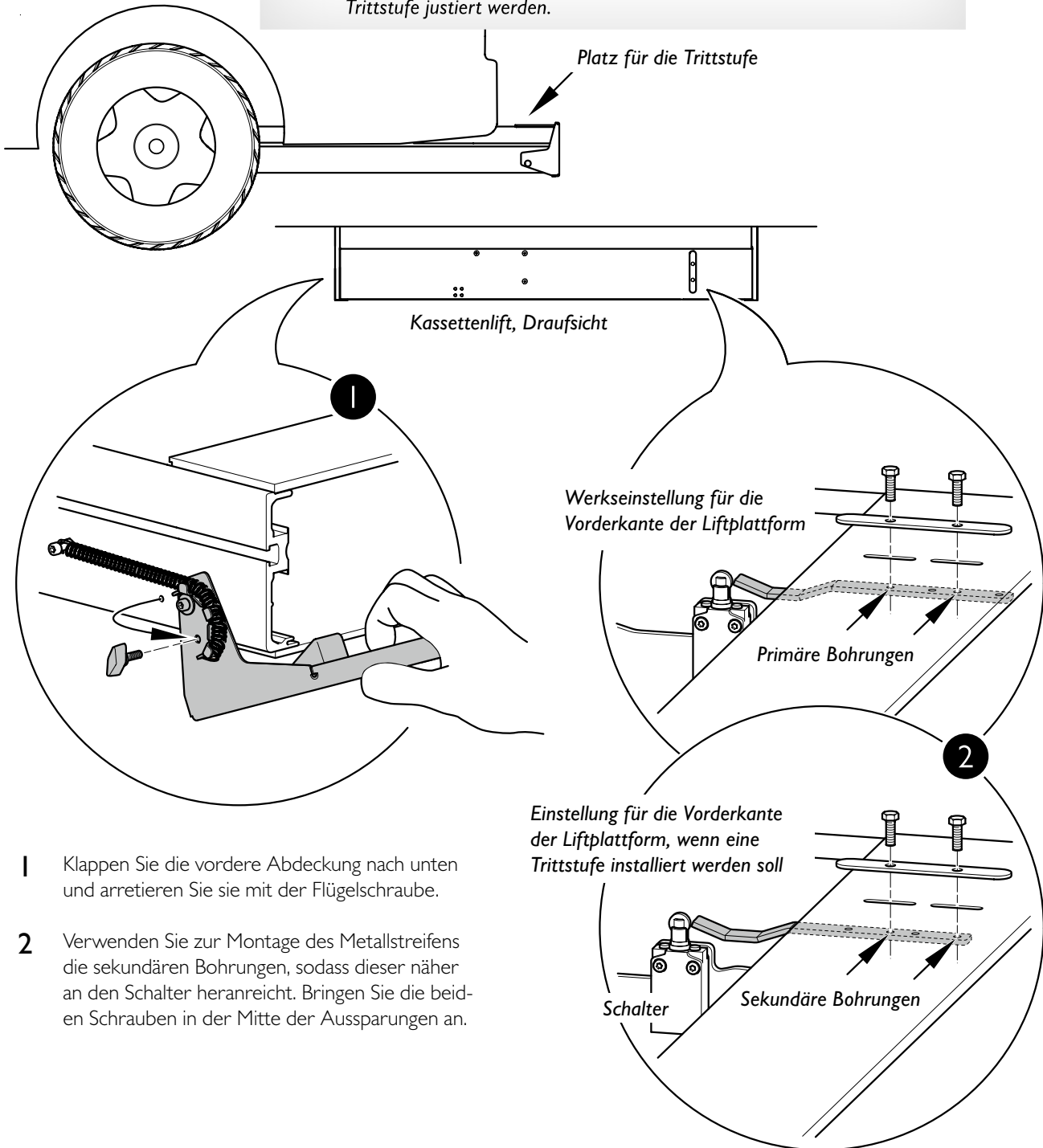

- 1 Klappen Sie die vordere Abdeckung nach unten und arretieren Sie sie mit der Flügelschraube.
- 2 Verwenden Sie zur Montage des Metallstreifens die sekundären Bohrungen, sodass dieser näher an den Schalter heranreicht. Bringen Sie die beiden Schrauben in der Mitte der Aussparungen an.

## Installieren des Pumpenmoduls

- 1 Installieren Sie das Pumpenmodul an der gewünschten Position im Fahrzeug. Positionieren Sie das Modul an der gut erreichbaren näheren Seite im Fahrzeuginneren. Das erleichtert bei einem Liftausfall die manuelle Bedienung. Montieren Sie das Modul an allen drei Montagepunkten am Boden und an mindestens einem der Montagepunkte an der Seite. Achten Sie auf eine ausreichend sichere Montage, sodass das Modul im Notfall mit der Handpumpe bedient werden kann.
- 2 Verstauen Sie den Pumpenmodulgriff in der Nähe des Pumpenmoduls, sodass er bei Bedarf zur Hand ist. Montieren Sie die mitgelieferten Klemmen als Halterungen für den Griff.
- 3 Tauschen Sie den gelben Transportstopfen am Luftschlauch des Öltanks gegen die mitgelieferte Entlüftungskappe aus.

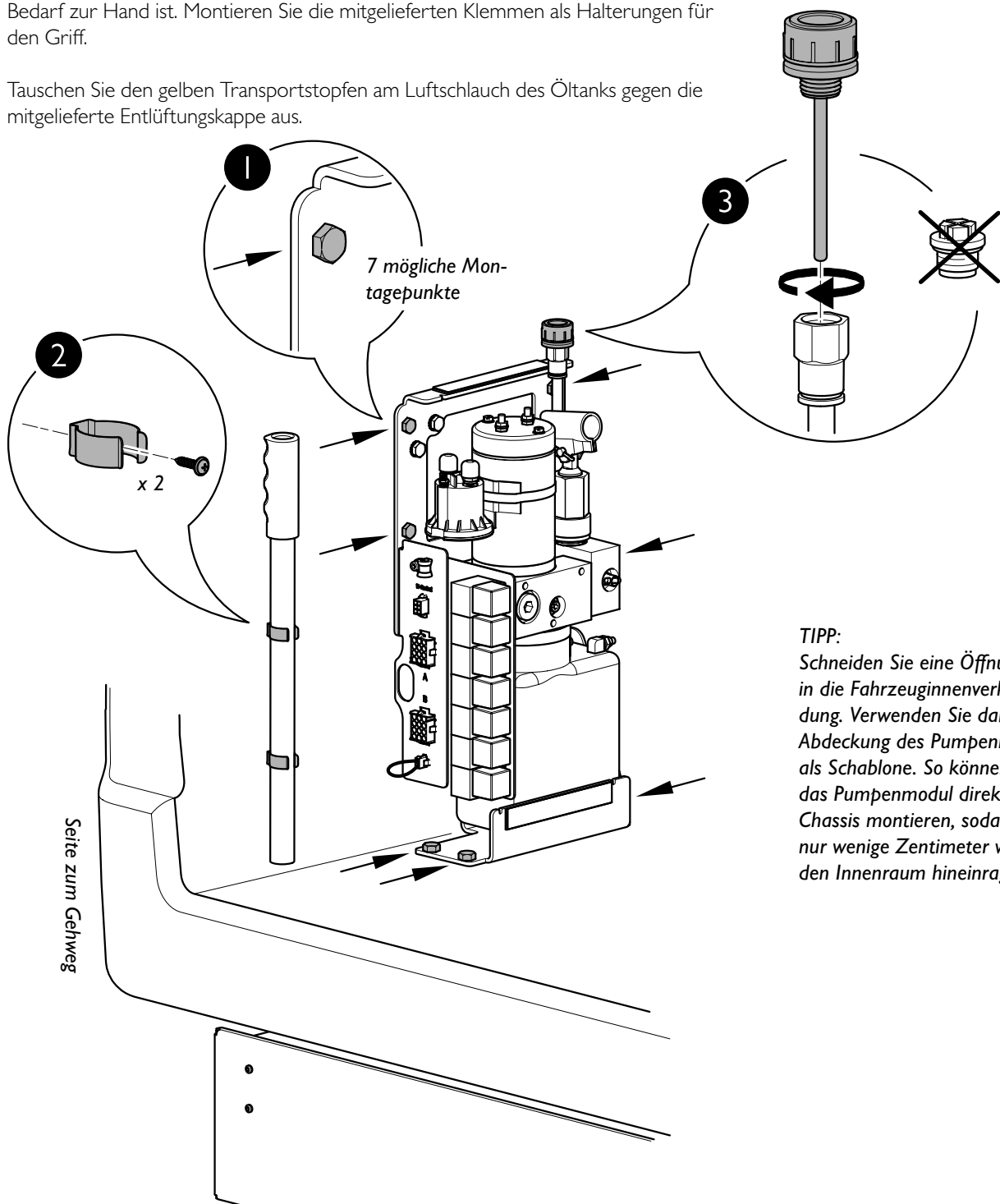

## Verlegen von Kabeln und Schläuchen

- 1 Die Hydraulikschläuche und elektrischen Steckverbindungen zwischen Stromversorgungsmodul und Kassette können durch die gleiche Bohrung geführt werden. Nutzen Sie für diesen Zweck möglichst bereits vorhandene Bohrungen und Lücken im Fahrzeugchassis. Ist das nicht möglich, bringen Sie mit einer Lochsäge an einer geeigneten Stelle eine Bohrung von 50 mm Durchmesser an. Setzen Sie die Kunststoffdurchführung in die Bohrung ein, um die Kabel vor scharfen Kanten zu schützen.
- 2 Führen Sie den Ölschlauch ordnungsgemäß vom Pumpenmodul zur Kassette. Beachten Sie, dass Biegungen im Schlauch einen Radius von mindestens 30 mm aufweisen müssen, damit das System korrekt funktioniert. Verbinden Sie den Schlauch mit der Schnellkupplung an der Kassette.

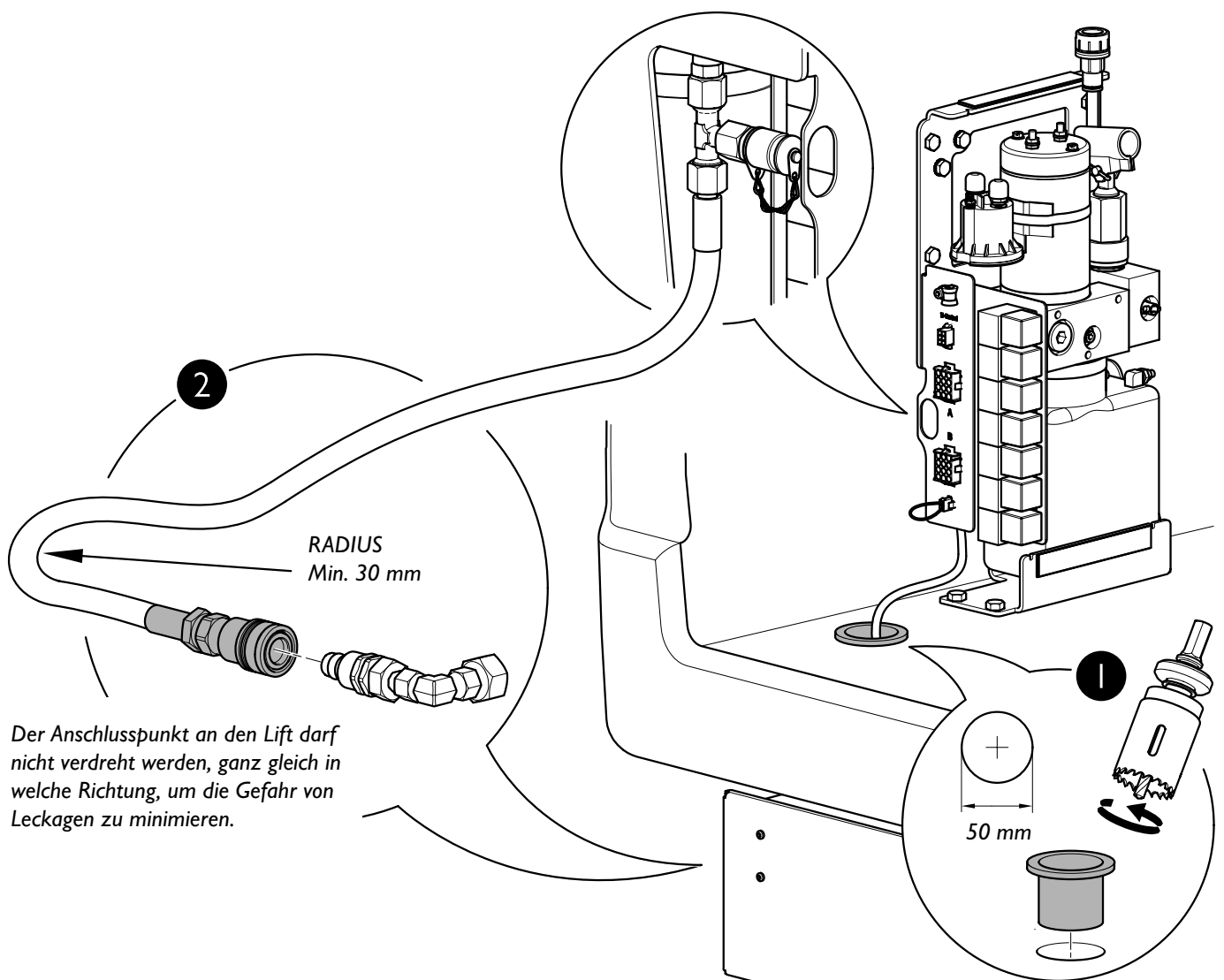

- 3 Verlegen Sie den Kabelbaum ordnungsgemäß zwischen Kassette und Pumpenmodul. Die Anschlüsse sind mit A und B gekennzeichnet. Verbinden Sie sie mit den dazugehörigen Buchsen am Pumpenmodul.
- 4 Wenn der Rollstuhlift vollständig in die Kassette eingezogen ist, führt die Kabelader C36 ein 12V-Plussignal (+12 V). Wenn ein 12V-Minussignal (-12 V) über die Fahrzeugzündung gewünscht ist, siehe den Schaltplan am Ende dieser Anleitung.

Hinweis: Die Kabelader C36 ist ausschließlich für den Leuchtenanschluss vorgesehen.

- 5 Dieser Anschluss ist für einen Verriegelungsbausatz (optional) vorgesehen. Beachten Sie dazu die separate Anleitung zum Bausatz.

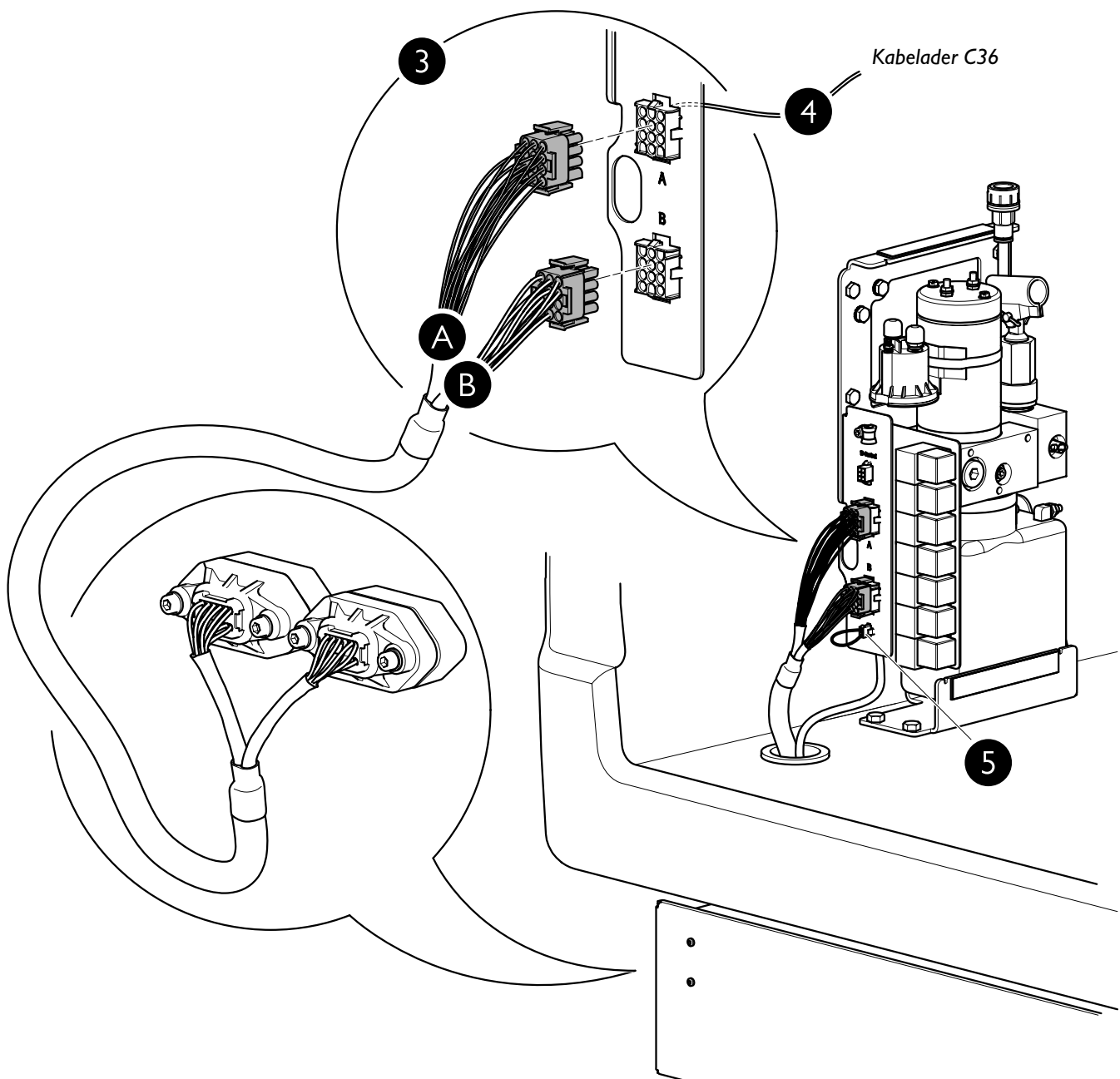

## Verlegen und Anschließen der Stromversorgungskabel

- 1 Montieren Sie den Sicherungshalter mit der Sicherung in der Nähe der Fahrzeugbatterie.
- 2 Schließen Sie das lange rote Kabel mit dem abgewinkelten Kabelschuh an den Hubmagneten im Pumpenmodul an. Führen Sie das Kabel durch die Bohrung im Fahrzeugboden zur Batterie, schließen Sie es an den Sicherungshalter an und achten Sie darauf, dass sich die Verbindung nicht lösen kann. Wenn das lange rote Kabel zu lang ist, kann es gekürzt werden. Nehmen Sie den Anschluss in diesem Fall mit dem mitgelieferten, auf den Sicherungshalter passenden Kabelschuh vor.

Schließen Sie das kurze rote Kabel an. Verbinden Sie das eine Ende mit der Sicherung und das andere mit dem positiven 12-V-Anschluss der Fahrzeugbatterie.

- 3 Schließen Sie das schwarze Massekabel an. Verbinden Sie das eine Ende mit dem Pumpenmodul und das andere mit einem geeigneten Erdungspunkt. Als Erdungspunkt geeignet ist eine freiliegende Metallfläche des Fahrzeugchassis, unlackiert und frei von Verunreinigungen.
- 4 Schließen Sie die Handsteuerung an die entsprechende Buchse am Pumpenmodul an. Sichern Sie das Kabel mit der P-förmigen Klemme, um die Zugbelastung zu minimieren. Montieren Sie den Halter für die Handsteuerung in der Nähe des Lifts, sodass diese bei Bedarf problemlos zugänglich ist.

Bitte beachten Sie auch die Abbildung auf der nächsten Seite.

### Pumpenmodul

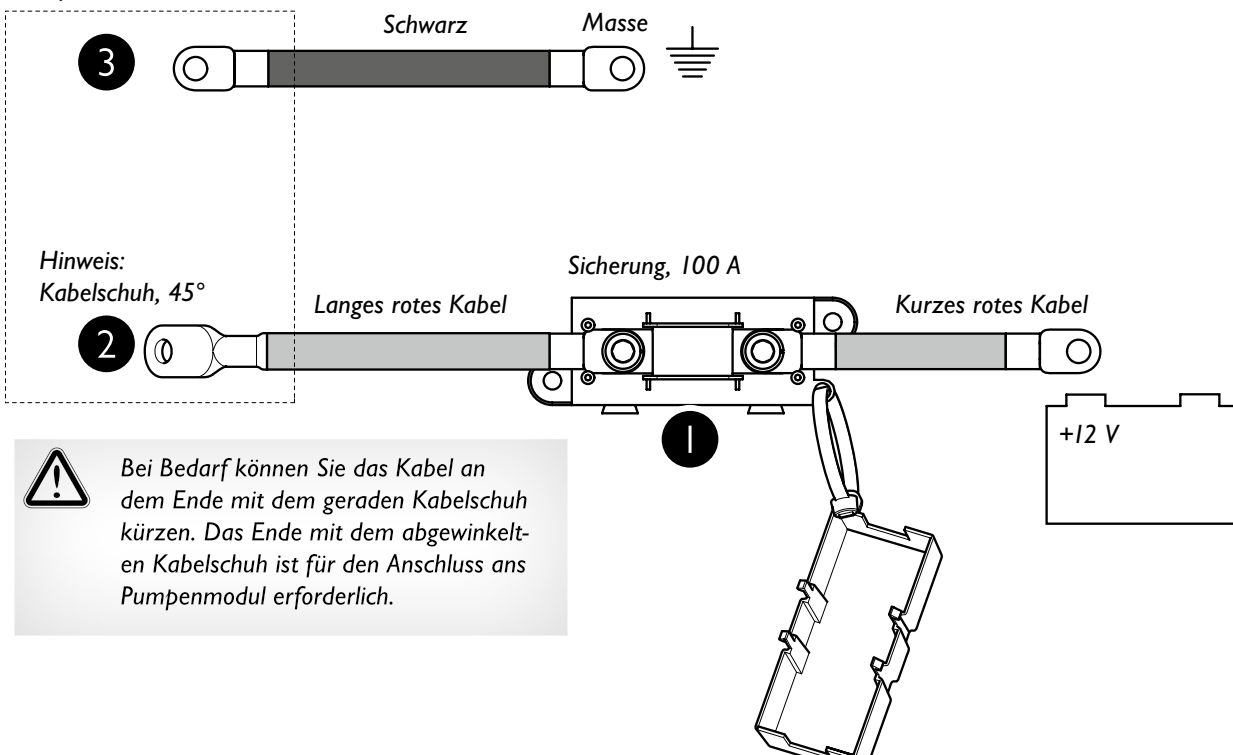

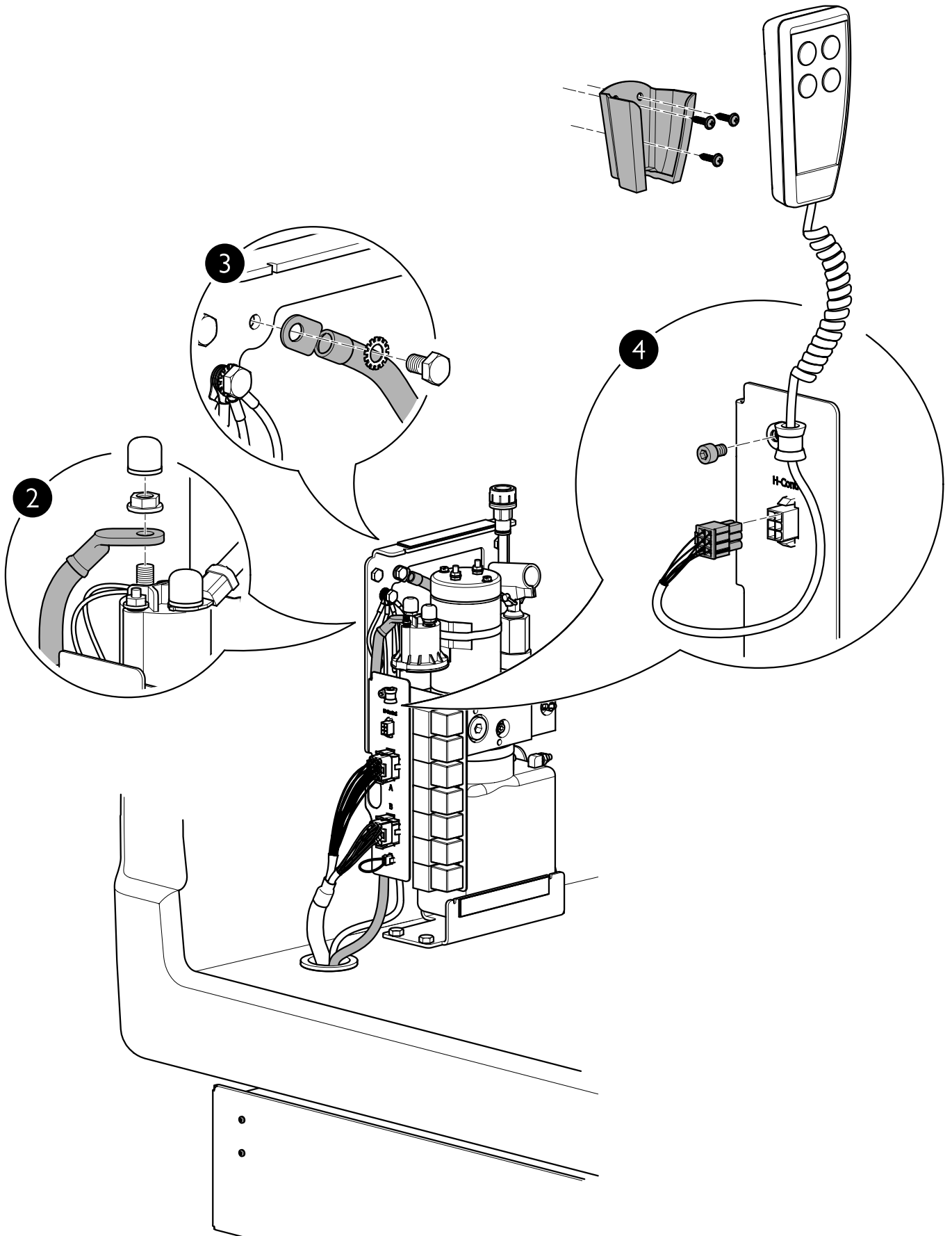

Nach dem Anschließen der Stromversorgungskabel muss der komplette Hub- und Senkzyklus des Lifts in einem umfassenden Testlauf überprüft werden. Der Lift stoppt automatisch, wenn er die voreingestellte Endstellung erreicht hat.



Überwachen Sie das Heben und Senken des Lifts bei diesem Testlauf ganz genau und justieren Sie die Installation bei Bedarf, wie auf den folgenden Seiten beschrieben. Ein mangelhafter Einbau kann zu physischen Schäden am Fahrzeug und/oder am Lift führen.

## Justieren der oberen Endstellung

- Die Innenplattform (Brückenblech) muss mit dem Boden bündig sein. Justieren Sie die obere Endstellung bei Bedarf, wie im Folgenden erläutert.

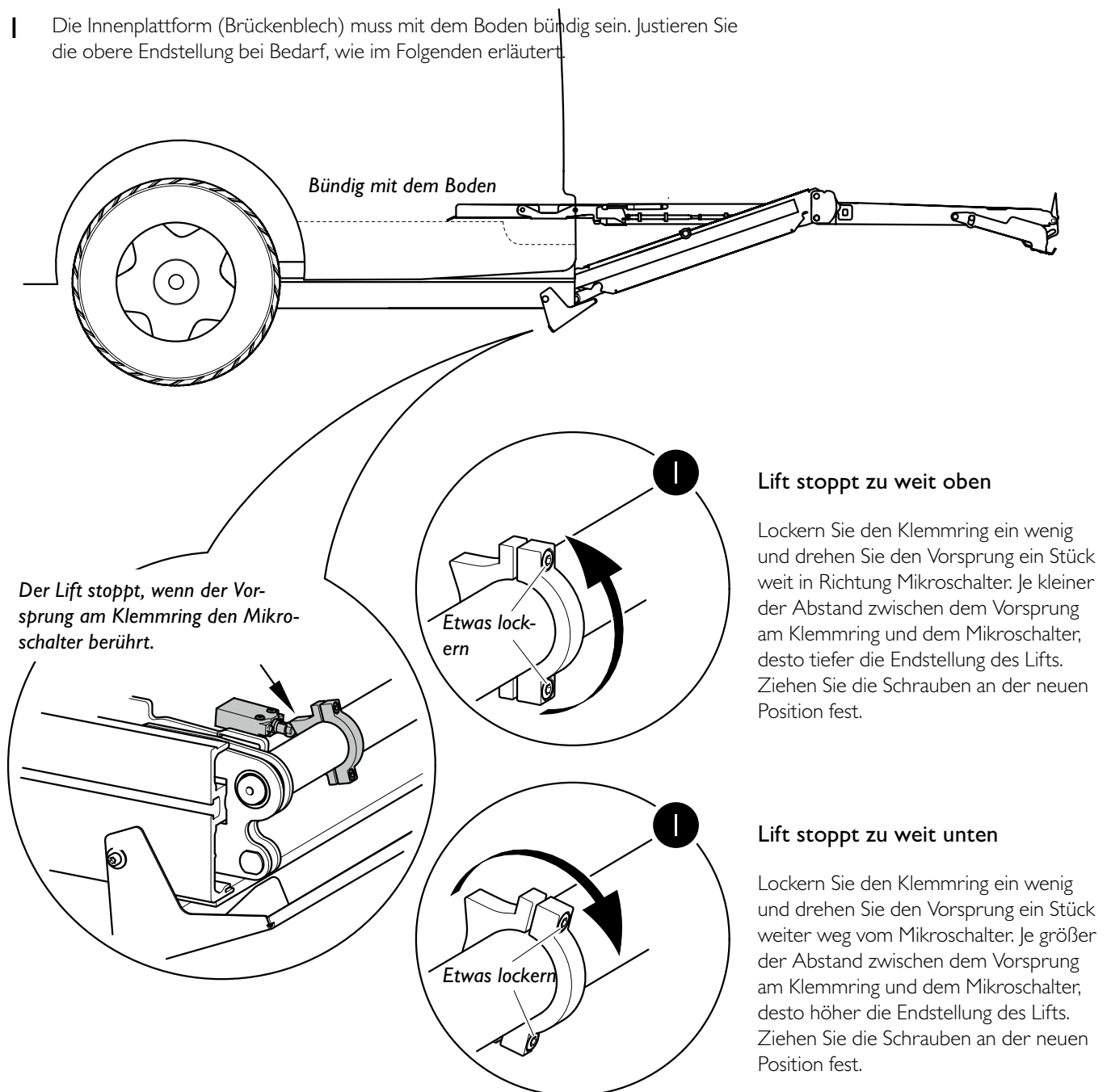

### Lift stoppt zu weit oben

Lockern Sie den Klemmring ein wenig und drehen Sie den Vorsprung ein Stück weit in Richtung Mikroschalter. Je kleiner der Abstand zwischen dem Vorsprung am Klemmring und dem Mikroschalter, desto tiefer die Endstellung des Lifts. Ziehen Sie die Schrauben an der neuen Position fest.

### Lift stoppt zu weit unten

Lockern Sie den Klemmring ein wenig und drehen Sie den Vorsprung ein Stück weiter weg vom Mikroschalter. Je größer der Abstand zwischen dem Vorsprung am Klemmring und dem Mikroschalter, desto höher die Endstellung des Lifts. Ziehen Sie die Schrauben an der neuen Position fest.



## Einstellen der Neigung

- 1 Die Innenplattform (Brückenblech) muss mit dem Boden bündig sein. Justieren Sie die Neigung bei Bedarf, wie im Folgenden erläutert.
- 2 Justieren Sie die Nockenscheibe. Achten Sie darauf, dass das Rad im Verhältnis zur Nockenscheibe gerade ausgerichtet ist. Andernfalls kann das Brückenblech beschädigt werden.
- 3 Setzen Sie den Hubrahmen von Hand in Bewegung (siehe separate Anleitung für Notfälle) und vergewissern Sie sich, dass die Plattform ungehindert in die Kassette hineinfährt und sich wieder ausfahren lässt. Wenn sie sich nicht ungehindert bewegt, liegt es unter Umständen daran, dass die Montagehalterungen zu stark festgezogen wurden, sodass sich die Seiten der Kassette verformt haben. Justieren Sie die Montagehalterungen in diesem Fall noch einmal nach.

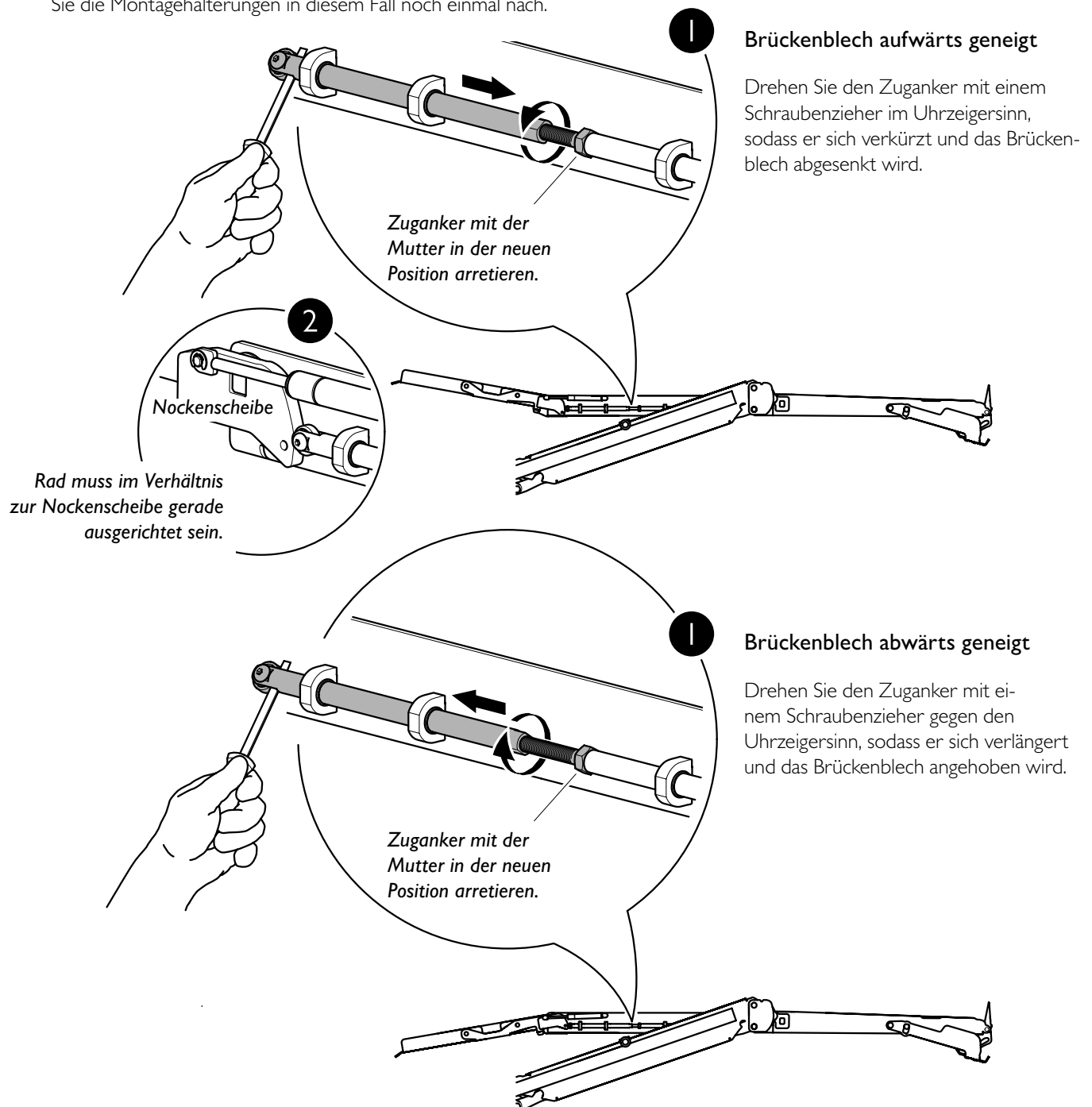

## Prüfung durch den Monteur

Laut Richtlinie EN 1756-2:2004+A1:2009 hat der Monteur die Kompatibilität von Lift und Fahrzeug zu prüfen.

Statischer Test.....

### Verformung

- Die unbeladene Plattform wird auf halber Höhe zwischen Bodenniveau und Fahrzeugboden positioniert. Die Höhe der Plattform und ihr Winkel relativ zum Fahrzeugboden werden gemessen.
- Eine Last von 125 % (438 kg) der Höchstlast (350 kg) wird gleichmäßig auf der Plattform verteilt und wieder entfernt.
- Messen Sie nun erneut Höhe und Winkel der Plattform und prüfen Sie, ob es an Bauteilen des Hecklifts oder an der Befestigung am Fahrzeug zu dauerhaften Verformungen gekommen ist, die die Funktionsfähigkeit des Hecklifts beeinträchtigen könnten.

### Drift

- Eine Last von 125 % (438 kg) der Höchstlast wird gleichmäßig auf der Plattform verteilt. Die Plattform muss sich auf der Höhe des Fahrzeugbodens befinden. Die Höhe der Plattform und ihr Winkel relativ zum Fahrzeugboden werden gemessen. Die Messung wird nach einer Testdauer von 15 Minuten wiederholt.
- Verifizieren Sie, dass sich die Höhe der Plattform zwischen beiden Messungen um nicht mehr als 15 mm verändert hat.
- Verifizieren Sie, dass sich der Winkel der Plattform zwischen beiden Messungen um nicht mehr als 2° verändert hat.

Dynamischer Test.....

- Die Plattform wird mit der Höchstlast belastet. Prüfen Sie, ob der Hecklift alle normalen Hebe-, Absenk- und Neigefunktionen ohne Einschränkungen ausführen kann. Wenn der Lift dieses Gewicht nicht heben kann, muss die Tragfähigkeit erhöht werden. Gehen Sie dazu folgendermaßen vor (siehe auch die Abbildung auf der nächsten Seite):

1. Lockern Sie die Sicherungsmutter mit einem Schrauben- oder Steckschlüssel (14 mm).
2. Drehen Sie die Justierschraube mit einem Inbusschlüssel (4,7 mm) im Uhrzeigersinn.
3. Ziehen Sie die Sicherungsmutter wieder fest. Stabilisieren Sie beim Festziehen der Sicherungsmutter die Justierschraube mit dem Inbusschlüssel.

Test der Betriebs- und Sicherheitsfunktionen.....

- Nach dem statischen und dem dynamischen Test müssen alle Betriebsfunktionen des Hecklifts sowie die Funktionsfähigkeit aller Sicherheitsvorrichtungen geprüft werden. Diese Tests erstrecken sich nicht auf die Rohrbruchventile und die nicht justierbaren Sicherheitsvorrichtungen wie die elektrischen Sicherungen. Diese Bauteile unterliegen den Baumusterprüfungen der Hersteller.

Test zur Nichtüberschreitung der .....  
Höchstlast

- Die Plattform wird mit 438 kg (125 % der Höchstlast) belastet. Dabei befindet sich die Plattform auf Bodenniveau. Das Bedienelement für AUFWÄRTS wird betätigt. Prüfen Sie, ob sich die Plattform hebt (Neigung zulässig). Wenn der Lift dieses Gewicht heben kann, muss die Tragfähigkeit verringert werden. Gehen Sie dazu folgendermaßen vor (siehe auch die Abbildung unten):

1. Lösen Sie die Sicherungsmutter mit einem Schrauben- oder Steckschlüssel (14 mm).
2. Drehen Sie die Justierschraube mit einem Inbusschlüssel (4,7 mm) gegen den Uhrzeigersinn.
3. Ziehen Sie die Sicherungsmutter wieder fest. Stabilisieren Sie beim Festziehen der Sicherungsmutter die Justierschraube mit dem Inbusschlüssel.

Liftmodell \_\_\_\_\_  
 Seriennum-  
 mer \_\_\_\_\_  
 Testdatum \_\_\_\_\_

Händlername \_\_\_\_\_

Unterschrift des Monteurs \_\_\_\_\_

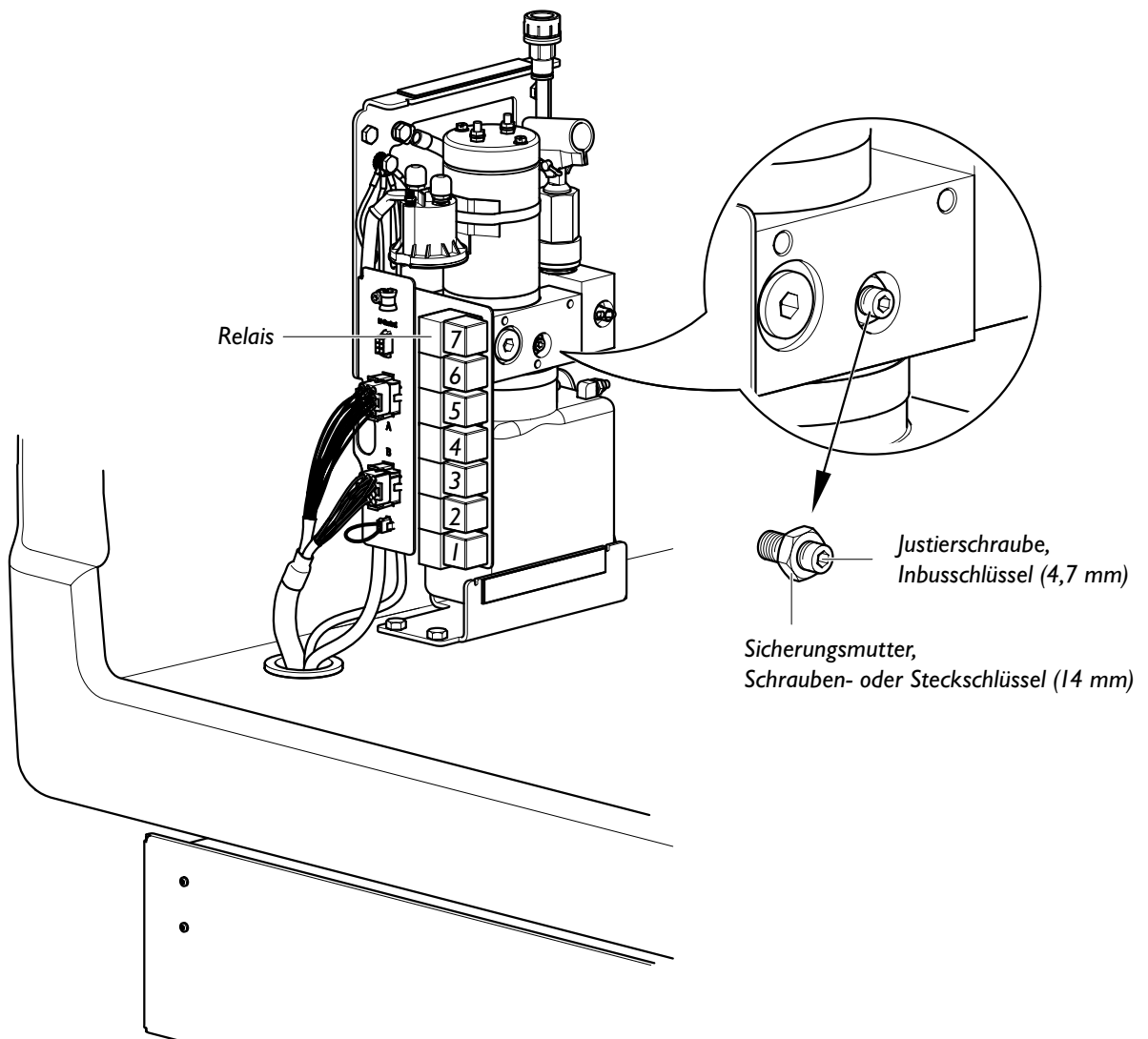

# Wartungscheckliste

Für maximale Nutzungsdauer und optimale Funktionsfähigkeit sollten am Lift die in der folgenden Checkliste angegebenen Wartungsmaßnahmen durchgeführt werden.

Liftmodell \_\_\_\_\_ Händler \_\_\_\_\_  
 Seriennummer \_\_\_\_\_ Zuständiger Techniker \_\_\_\_\_  
 Fahrzeugkennzeichen \_\_\_\_\_ Eigentümer \_\_\_\_\_  
 Fahrzeugmarke/-modell \_\_\_\_\_ Adresse des Eigentümers \_\_\_\_\_

\*Hydrauliköl, Autoadapt, Art.-Nr. 440612

\*\*OKS 375I, Autoadapt, Art.-Nr. 400878

\*\*\*Leichtöl

TÄGLICH	A	Prüfen, ob sich das Brückenblech (A) ordnungsgemäß hebt und senkt.
	B	Prüfen, ob die Geländer samt zugehörigen Schutzplatten (B) ordnungsgemäß funktionieren. Schutzplatten sind eine Option.
	C	Prüfen, ob sich die äußere Abrollsicherung (C) ordnungsgemäß hebt und senkt.
	D	Prüfen, ob die Kassette (D) äußerlich sichtbare Schäden aufweist.
	E	Prüfen, ob der Griff (E) für das Pumpenmodul vorhanden und griffbereit ist.
	F	Prüfen, ob die Handsteuerung (F) und das Kabel intakt und funktionsfähig sind.
MONATLICH		Prüfen auf sichtbare Hydraulikölleckagen.
		Prüfen, ob die Anleitung vorhanden und in lesbarem Zustand ist.
	G	Prüfen des Hydraulikölstands*. Ist der Lift komplett in die Kassette eingefahren, muss der Ölstand zwischen der Markierung „Stow level“ und höchstens 5 mm darunter liegen (G).
	H	Prüfen, ob die Sicherungen (H) intakt sind.
ALLE 6 MONATE		Prüfen, ob Kabel oder Schläuche äußerlich sichtbare Schäden aufweisen.
		Prüfen, ob alles ordnungsgemäß funktioniert.
		Prüfen auf Hydraulikölleckagen und auf Verschleiß beweglicher Bauteile hinter der unteren Abdeckung der Kassette. Dafür die untere Abdeckung abnehmen.
	I	Prüfen der beiden Scharniere an den Geländern auf ordnungsgemäße Schmierung*** (I).
	J	Prüfen der vier Scharniere an den klappbaren Teilen der Plattform auf ordnungsgemäße Schmierung*** (J).
	K	Prüfen der drei Führungselemente, die den Gestängearm (K) mit dem Brückenblech verbinden, auf ordnungsgemäße Schmierung***.
	L	Prüfen, ob alle vier Stützrollen nicht verformt oder beschädigt sind.
	M	Reinigen und Schmieren** der Schienen (M).
	N	Reinigen und Schmieren*** der Schienen (N). Untere Abdeckung wieder montieren.
	O	Prüfen der beiden Scharniere (O) an der Frontklappe auf ordnungsgemäße Schmierung***. Prüfen, ob die Klappe ordnungsgemäß schließt.
	Prüfen, ob alle Bolzen an den Montagehalterungen ordnungsgemäß festgezogen sind.	
	Prüfen der Notentriegelung auf ordnungsgemäße Funktion.	
	Prüfen der Bolzen, Stifte und Verbindungen auf Verschleiß/Beschädigungen und auf ordnungsgemäßen Sitz.	

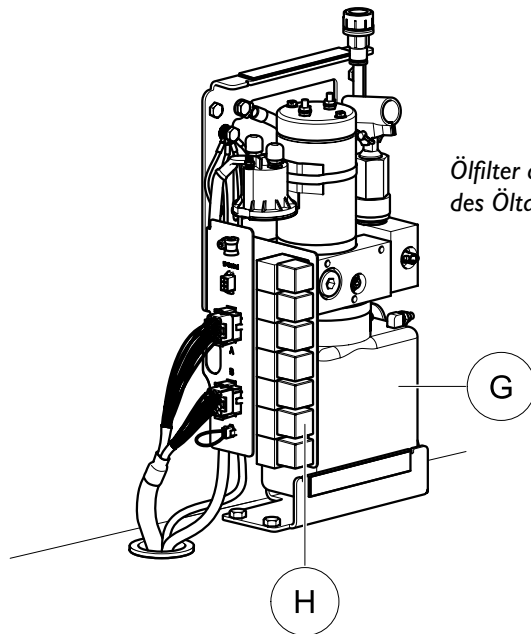
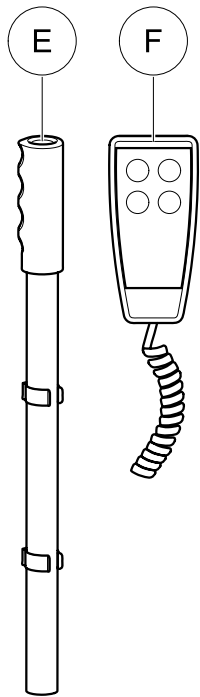
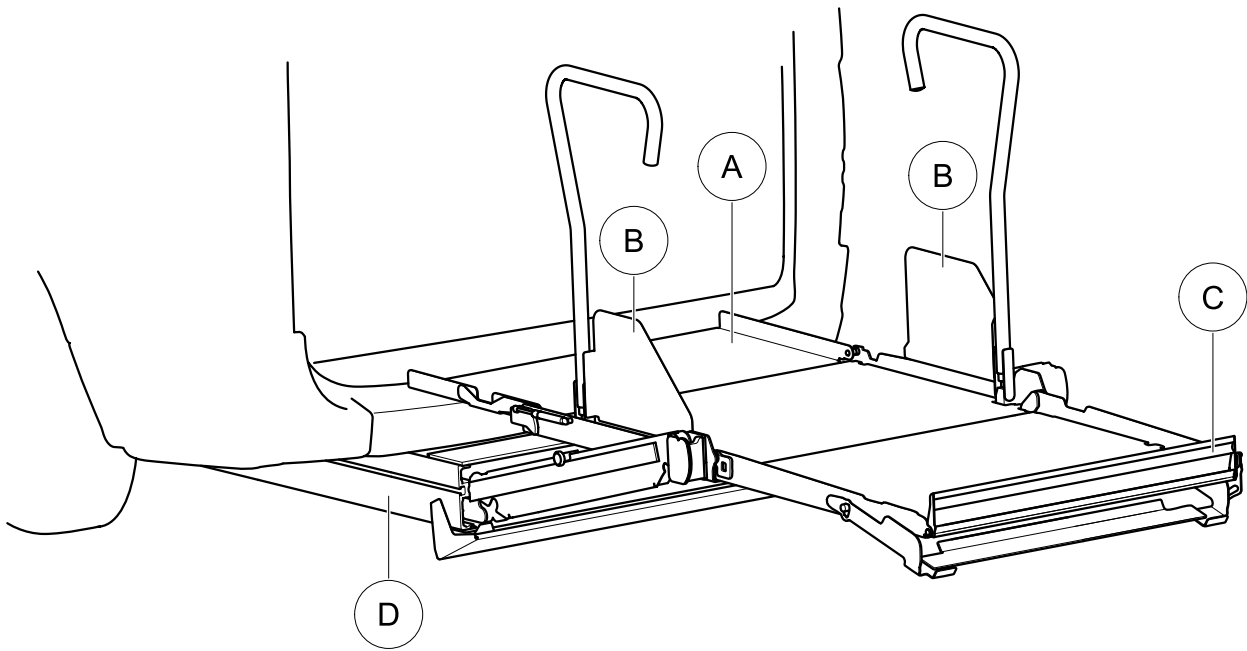

Ölfilter an der Unterseite des Öltanks

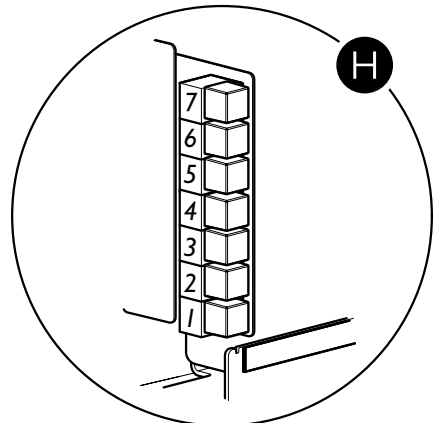
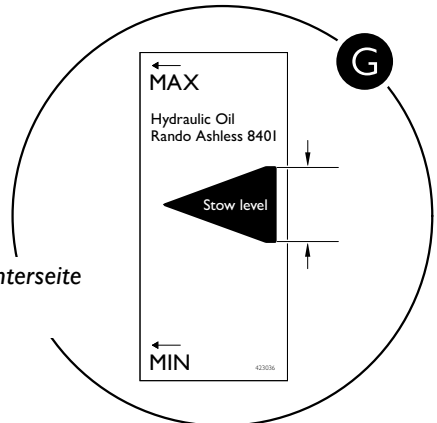

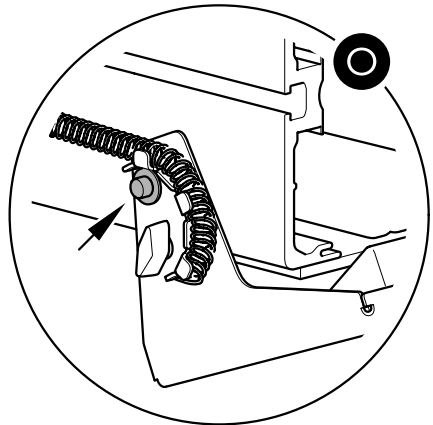
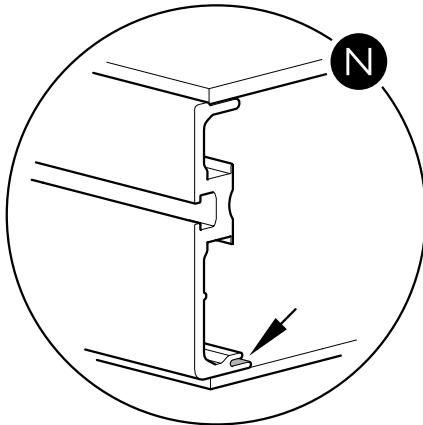
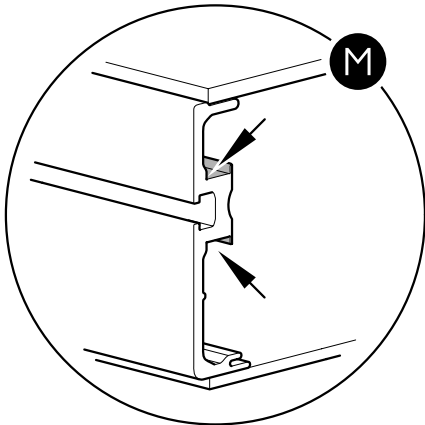
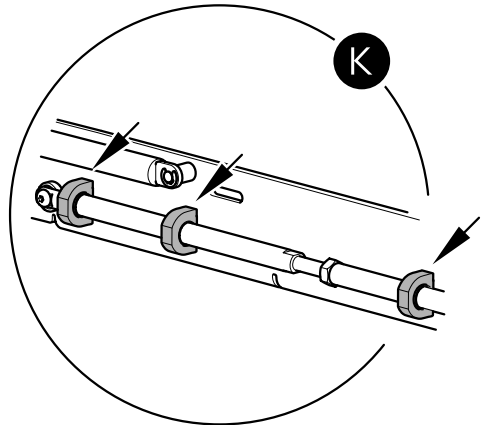
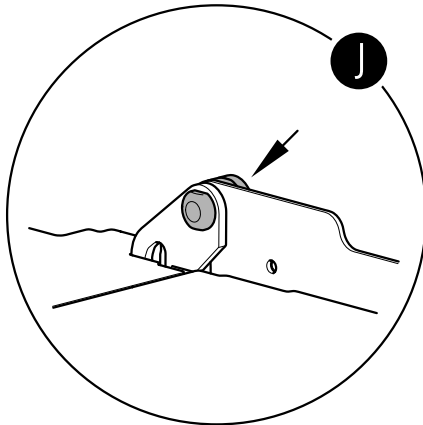
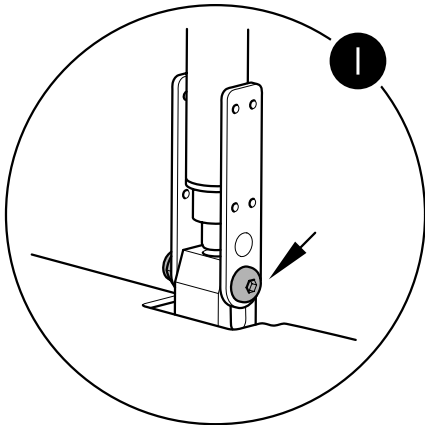
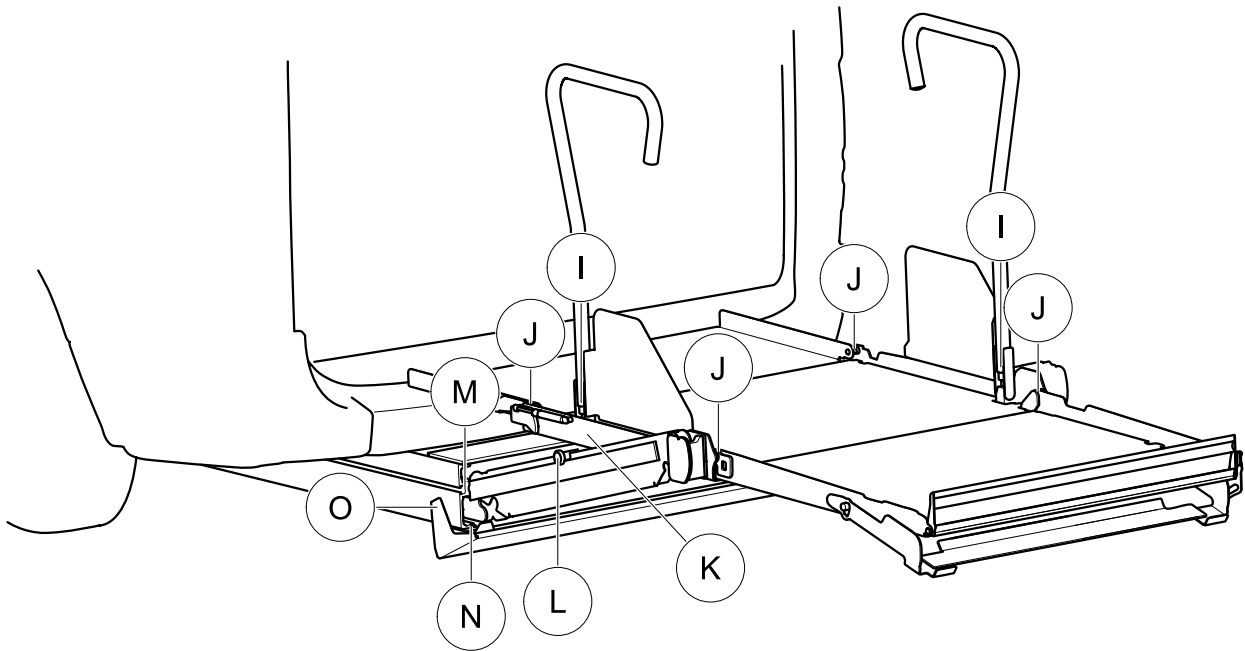

## Technische Daten

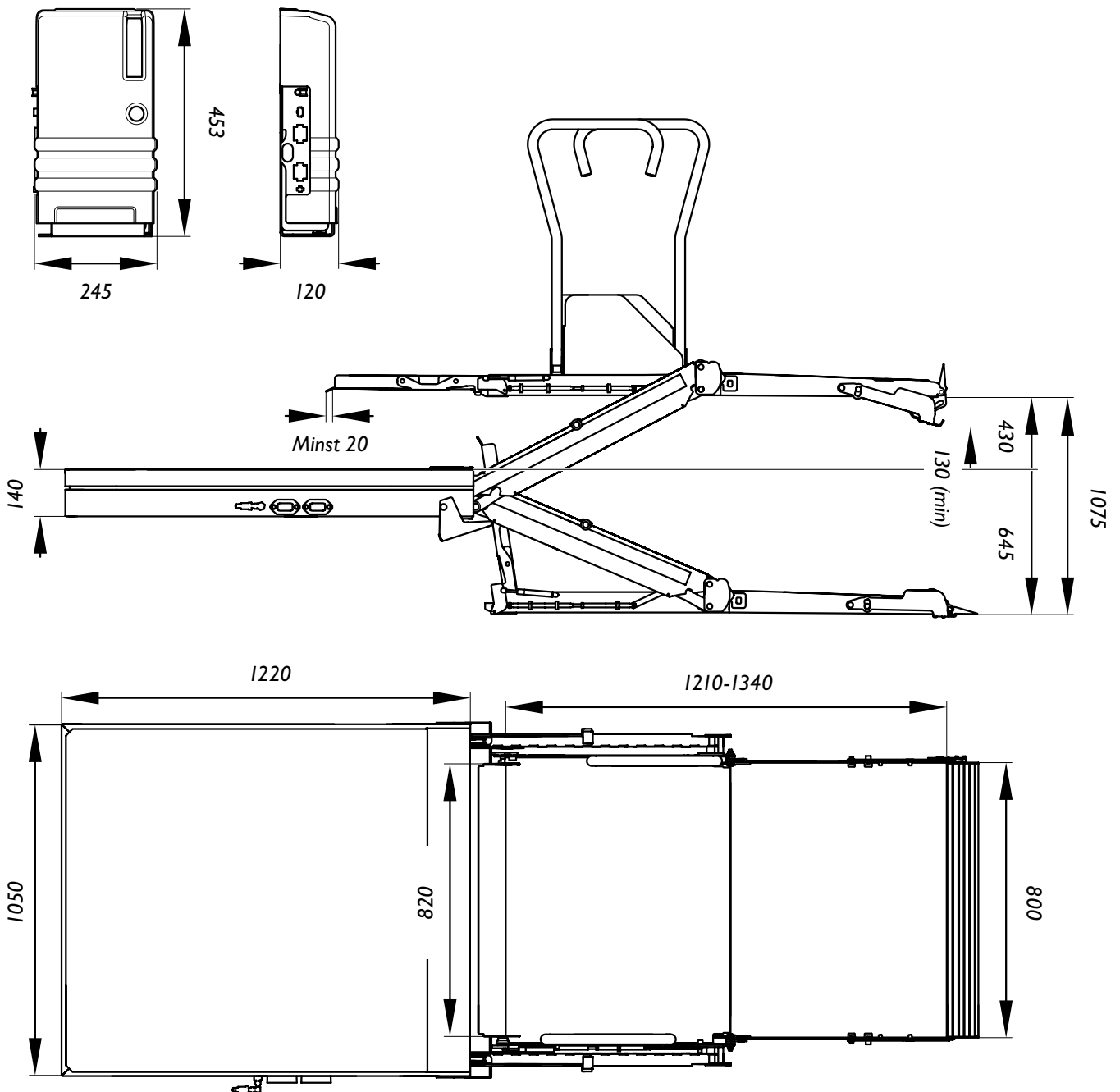

DE

Technische Daten

### Produktdaten

Kassettenlänge.....	1220 mm
Kassettenbreite.....	1050 mm
Kassettenhöhe.....	140 mm
Nutzbare Plattformlänge.....	1210-1340 mm
Nutzbare Plattformbreite.....	800 mm
Mindestüberlappung, Fahrzeugboden.....	20 mm
Mindestbreite, Türöffnung.....	820 mm
Kassettengewicht.....	130 kg
Geräuschpegel (Betrieb).....	unter 70 dB

Pumpenmodullänge.....	245 mm
Pumpenmodulbreite.....	120 mm
Pumpenmodulhöhe.....	453 mm

### Produktleistungsdaten

Hubweg (vertikal).....	1075 mm
Hubweg von Oberkante Kasette aufwärts.....	430 mm
Mindesthubhöhe aufwärts.....	130 mm
Hubweg von Oberkante Kasette abwärts.....	645 mm
Tragfähigkeit.....	350 kg





Merci d'avoir choisi une

# Élévateur pour fauteuil d'Autoadapt!

Le présent manuel est important et fait partie intégrante du produit. Il contient des informations sur la manière d'effectuer une installation correcte et sûre. Lisez donc attentivement ce manuel avant de commencer votre travail.

Si vous avez des questions concernant l'adaptation de votre client, n'hésitez pas à contacter Autoadapt. Vos opinions sont très importantes pour nous. Elles nous aident dans notre travail pour continuer à améliorer le produit et son installation. Vous trouverez davantage d'informations sur notre gamme de solutions d'adaptations pour voitures sur notre site [www.autoadapt.fr](http://www.autoadapt.fr).

Et merci encore pour votre confiance!

Autoadapt



Solutions de toute sécurité pour l'adaptation de véhicules

*Pour garantir votre sécurité, les produits Autoadapt sont conçus et testés conformément aux directives et normes de sécurité en vigueur.*

## Installation

66	Contenu de la palette à la livraison
67	Sécurité
68	Préparation du coffre avant installation
69	Installation du coffre
70	Réglage de la fin de course extérieure
71	Installation du module de la pompe
72	Passage des flexibles et des câbles
74	Passage et connexion du câble d'alimentation électrique
76	Réglage de la limite supérieure
77	Réglage de l'inclinaison
78	Vérification par l'installateur

## Liste des points d'entretien

80

## Caractéristiques techniques

83

Les schémas, les vues éclatées et le certificat du constructeur (Product certificate) figurent à la fin de ce manuel.

## Installation

### Contenu de la palette à la livraison

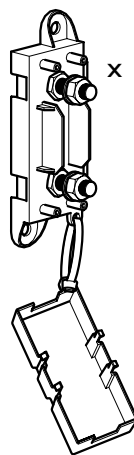
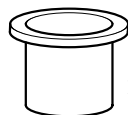
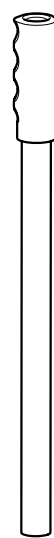
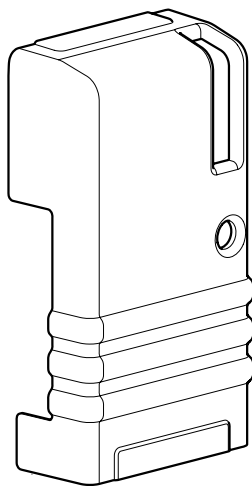
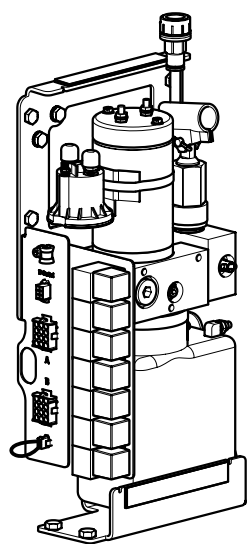
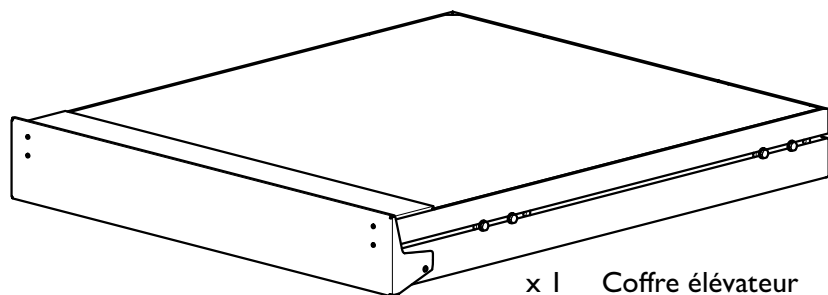

## Sécurité



Cette plateforme élévatrice a été testée et approuvée exclusivement pour le transfert de personnes à mobilité réduite dans un véhicule.



La plateforme élévatrice ne doit pas être utilisée comme passerelle pour monter sur un trottoir ou sur un sol surélevé. Pour monter et descendre du véhicule de façon optimale, la plateforme élévatrice doit reposer à plat sur le sol.



Les freins du fauteuil roulant doivent toujours être serrés pendant l'opération de levage. L'arrêt de roulement avant et la plateforme intérieure (voir illustration ci-dessous) doivent être relevés pendant le fonctionnement et non entravés. Il est particulièrement important de respecter cette consigne lorsqu'un accompagnateur se trouve sur la plateforme.



Une soupape de sécurité se déclenche lorsque la capacité de poids maximum (350 kg) est dépassée. Le déclenchement de cette soupape empêche la plateforme de monter. Dans ce cas, réduisez la charge et essayez à nouveau.

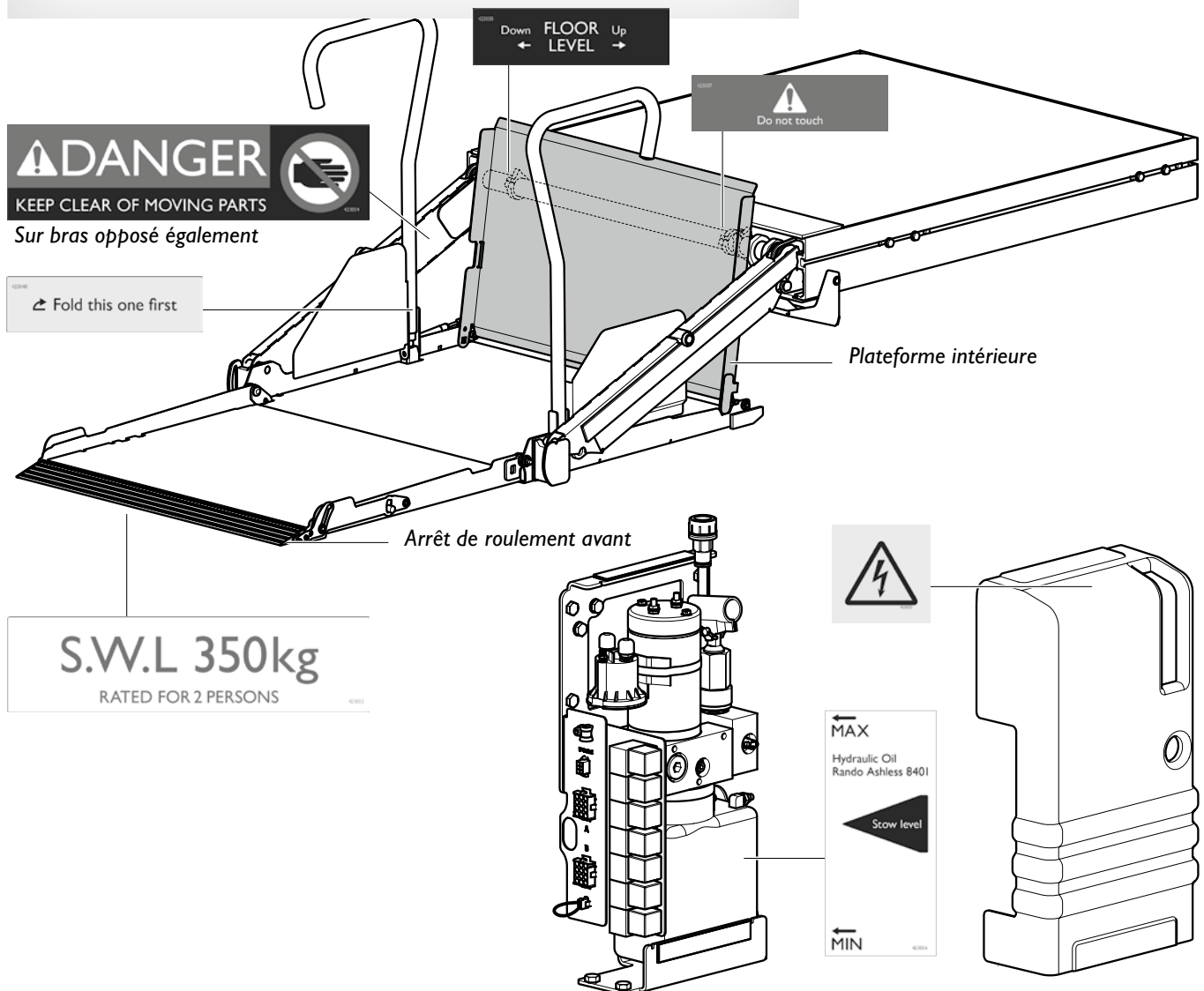

## Préparation du coffre avant installation



*Pendant l'installation, utilisez l'équipement de protection individuelle habituel.*

- 1 Élevez le véhicule pour faciliter l'accès pendant le processus d'installation. Pour commencer, installez les supports avec les fixations correspondantes, fournies sous emballage séparé. Suivez les instructions fournies avec les supports. Remarque : serrez légèrement les supports de façon à avoir du jeu pour ajuster le positionnement du coffre.
- 2 Coupez les sangles autour du carton. Retirez la protection en carton, les boîtes et les supports de transport en bois. Laissez le coffre sur la palette.
- 3 Retirez momentanément les vis et les rondelles des quatre glissières de montage situées le long du coffre.

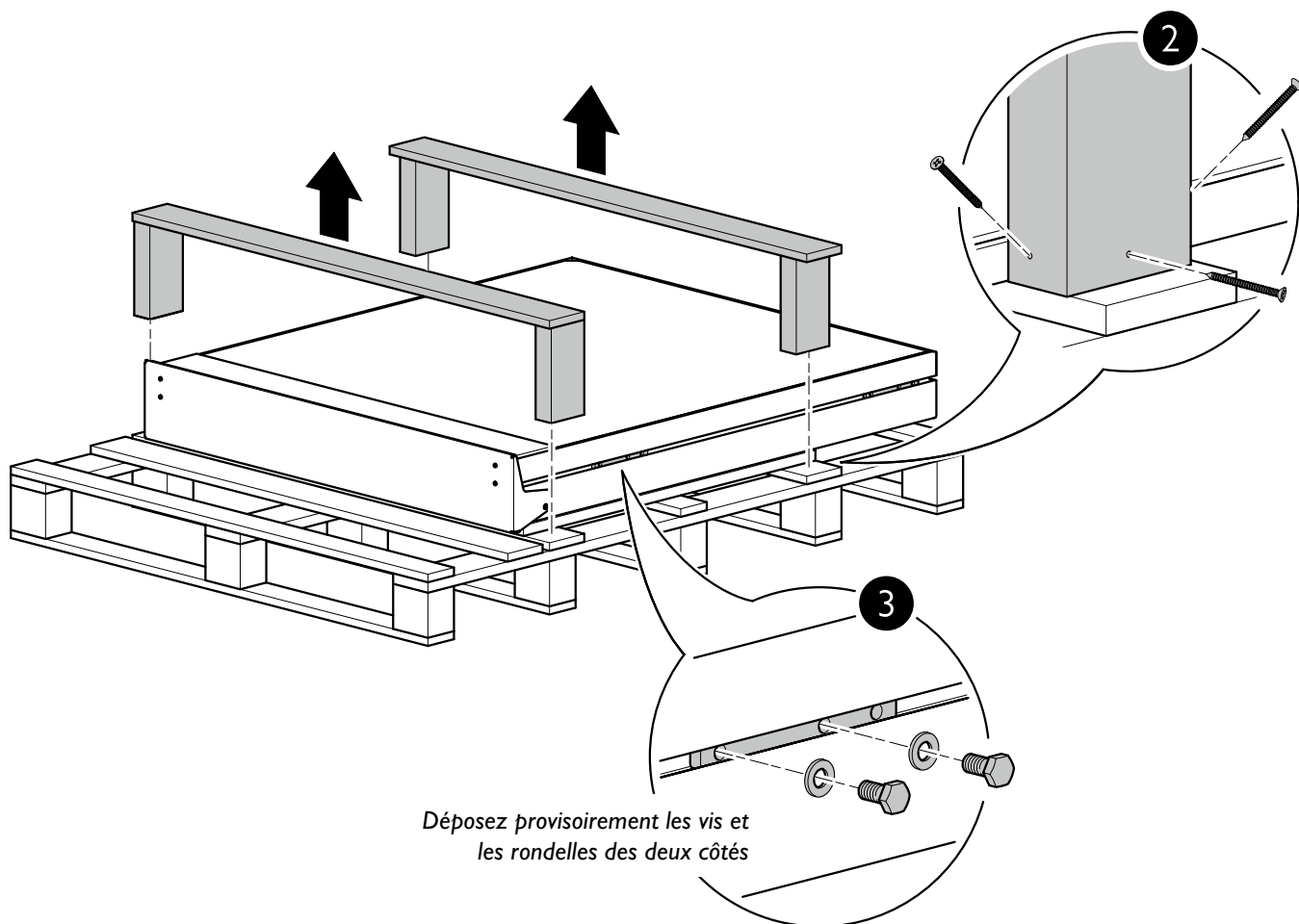

## Installation du coffre

- 1 Soulevez la palette à l'aide d'un chariot élévateur. Positionnez le coffre entre les supports, à 10 mm minimum de l'essieu arrière.
- 2 Ajustez les glissières de montage de façon à ce qu'elles correspondent aux supports. Fixez le coffre aux supports à l'aide des vis et des rondelles retirées précédemment. Utilisez les trous situés le plus à l'arrière. Utilisez la même glissière de montage pour installer une marche (accessoire à commander séparément). Le troisième trou n'est prévu qu'à cet usage.
- 3 Abaissez la palette et retirez-la. Resserrez les vis à 50 Nm. Puis resserrez toutes les fixations des supports sur le châssis du véhicule.

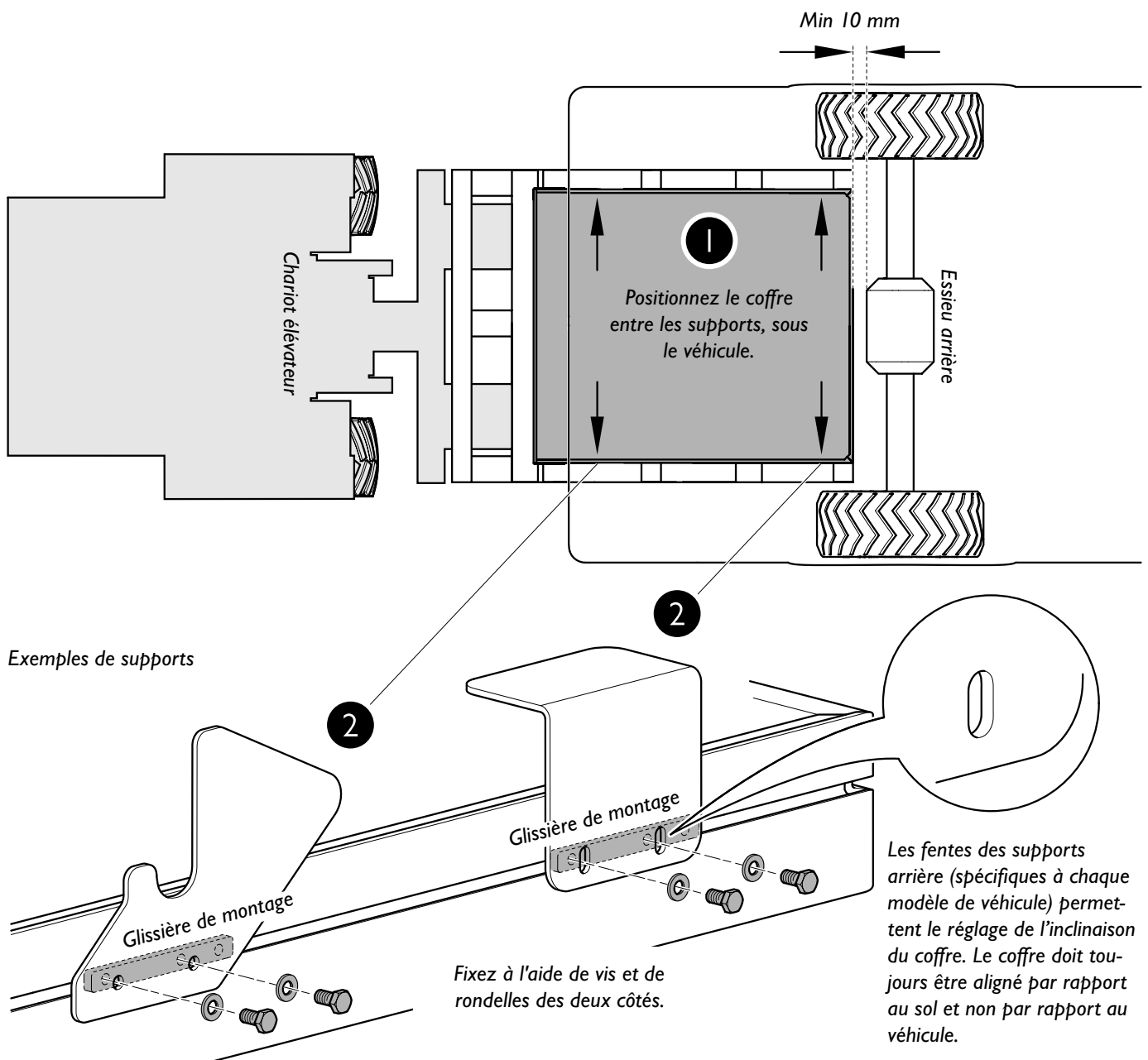

## Réglage de la fin de course extérieure



Si la plateforme élévatrice coffre est installée en combinaison avec une marche, la fin de course extérieure de la plateforme élévatrice doit être modifiée en conséquence. Ceci afin que la plateforme intérieure (plaque de liaison) puisse s'engager suffisamment dans le véhicule. Modifiez la fin de course extérieure avant de mettre en place la marche.

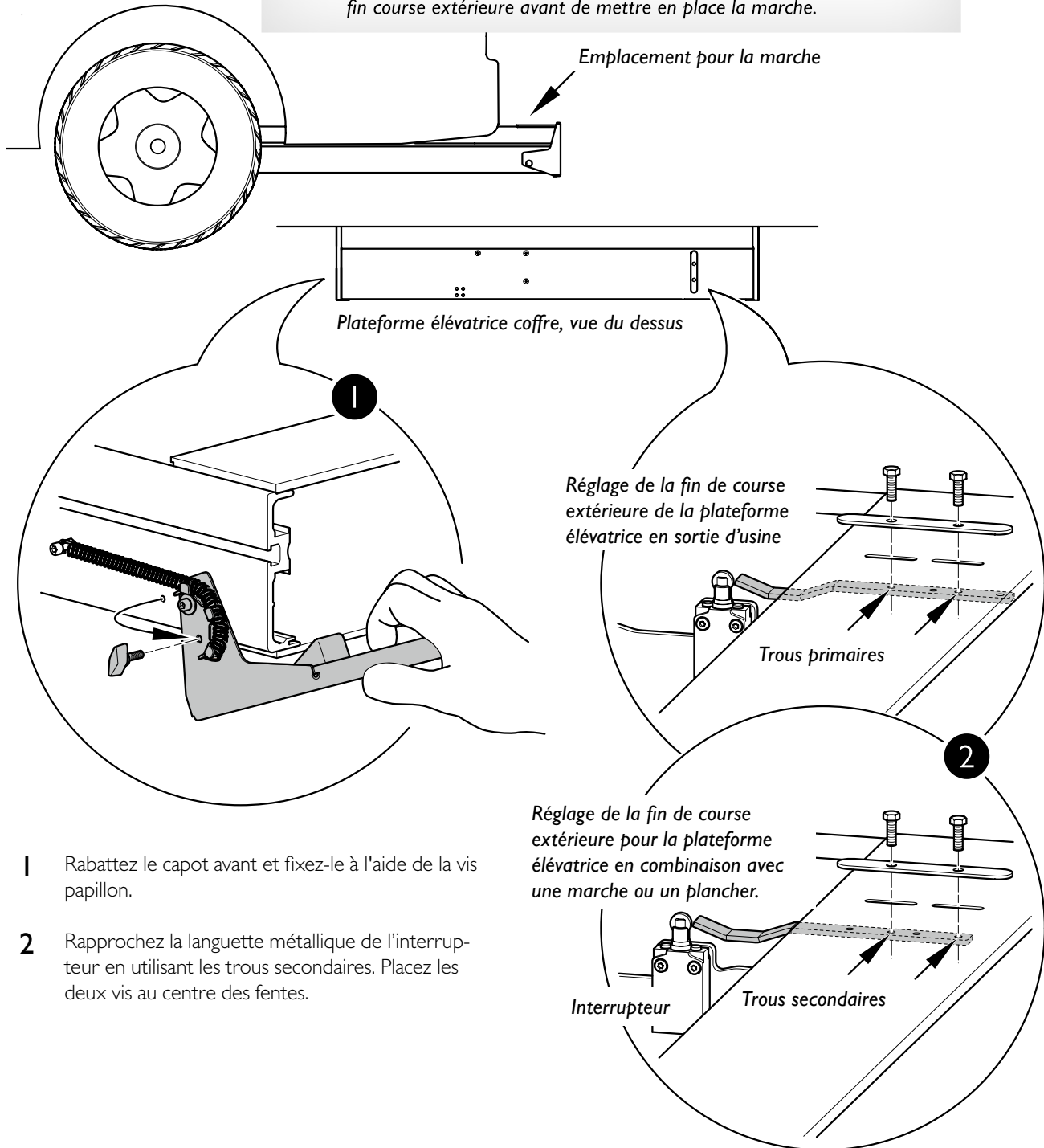

- 1 Rabattez le capot avant et fixez-le à l'aide de la vis papillon.
- 2 Rapprochez la languette métallique de l'interrupteur en utilisant les trous secondaires. Placez les deux vis au centre des fentes.

## Installation du module de la pompe

- 1 Installez le module pompe à l'endroit souhaité à l'intérieur du véhicule. N'oubliez pas de positionner le module côté trottoir dans le véhicule afin de faciliter une opération manuelle en cas de défaillance de la plateforme élévatrice. Utilisez une fixation adaptée dans chacun des trois points de montage au sol et dans au moins l'un des points de montage sur le panneau latéral. Vérifiez que l'installation est suffisamment stable pour pouvoir fonctionner en cas d'urgence avec la pompe à main manuelle.
- 2 Rangez la poignée mentionnée plus haut à proximité du module de la pompe afin qu'elle soit facilement accessible en cas de besoin. Utilisez les clips fournis.
- 3 Retirez le bouton de transport jaune du flexible d'air du réservoir à huile et remplacez-le par le bouchon à évent fourni.

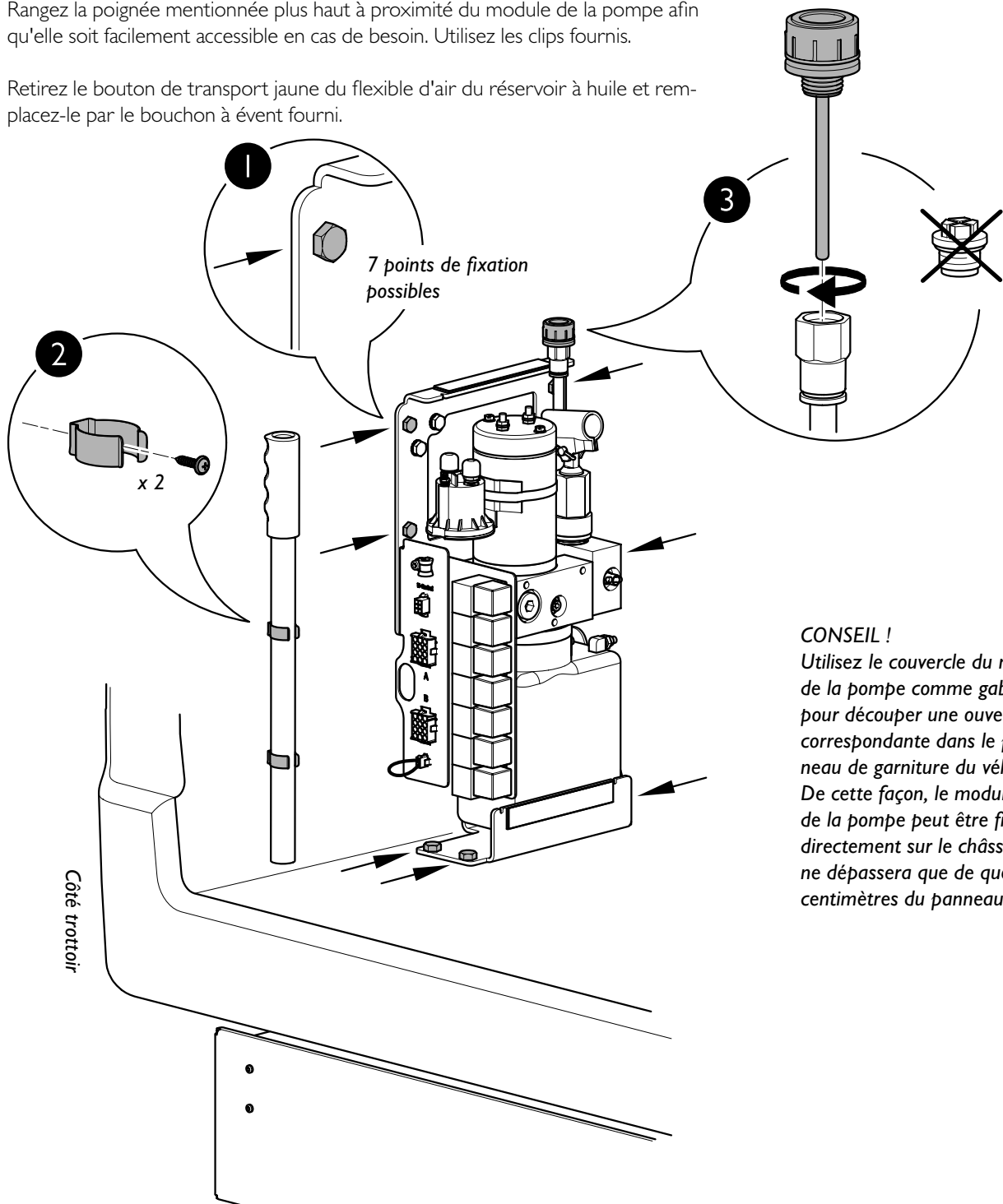

## Passage des flexibles et des câbles

- 1 Les flexibles hydrauliques et les raccords électriques entre l'alimentation et le coffre peuvent être acheminés par le même trou. Dans la mesure du possible, utilisez les trous et espaces existants dans le châssis du véhicule. Si cela n'est pas possible, percez un trou à l'endroit adéquat à l'aide d'une scie cloche de 50 mm. Insérez l'œillet en plastique dans le trou pour protéger les câbles des bords tranchants.
- 2 Faites passer le flexible d'huile du module de la pompe jusqu'au coffre de manière appropriée. Remarque : les coudes du flexible ne doivent pas avoir un rayon inférieur à 30 mm de diamètre pour que le système fonctionne correctement. Branchez le flexible sur le raccord rapide du coffre.

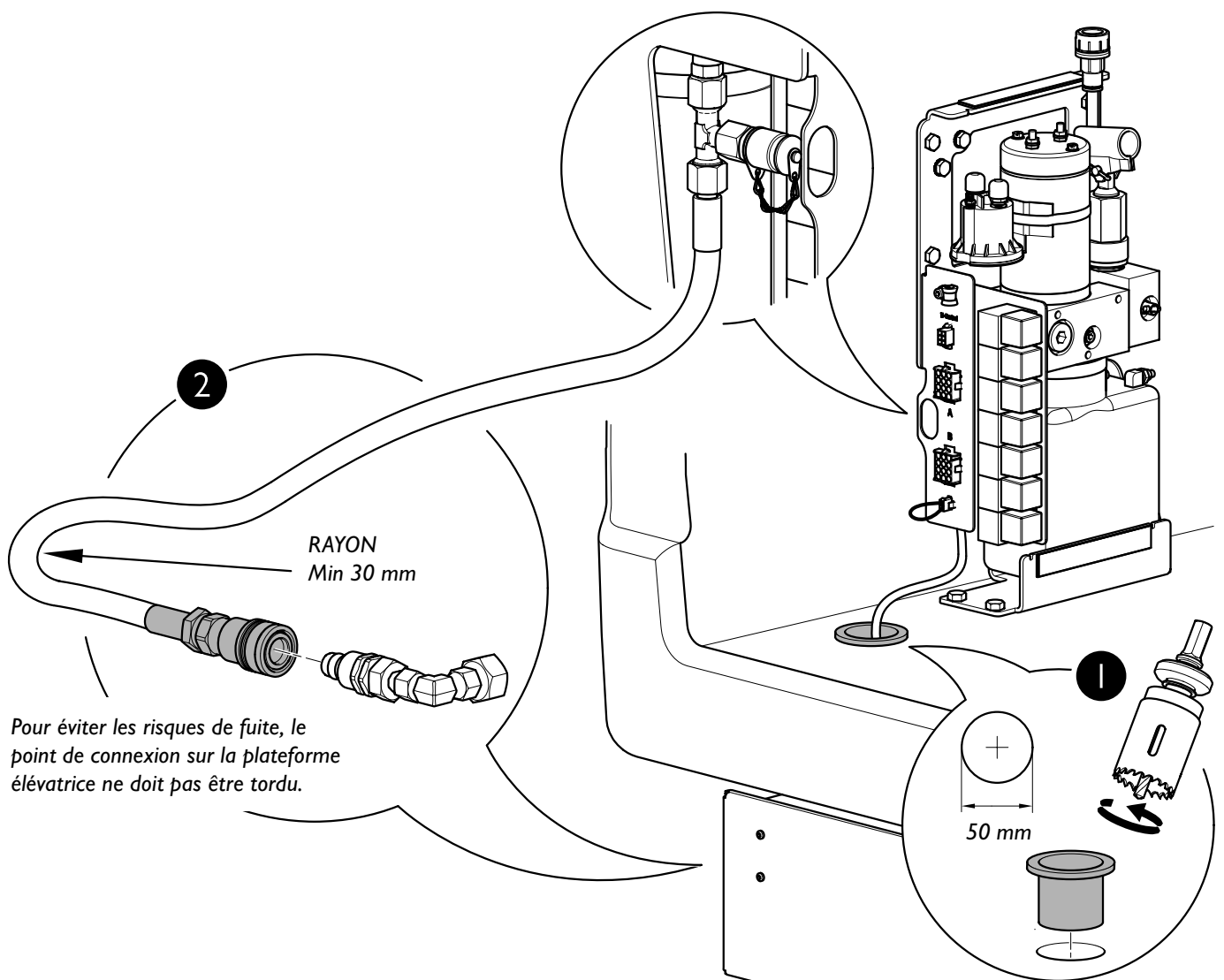



- 3 Acheminez le faisceau de câblage du coffre vers le module de la pompe de façon appropriée. Les connecteurs sont marqués A et B. Insérez-les dans les fiches correspondantes sur le module de la pompe.
- 4 Lorsque la plateforme élévatrice est insérée dans la cassette, le câble C36 émet un signal + (positif) 12V. Si un signal - (négatif) 12V est préférable par le biais de l'allumage du l'engin, voir le schéma électrique à la fin de ce manuel.

Attention ! Le câble C36 doit être uniquement utilisé pour connecter une ampoule.

- 5 Connecteur pour le kit de verrouillage (option). Consulter les instructions fournies avec le kit.

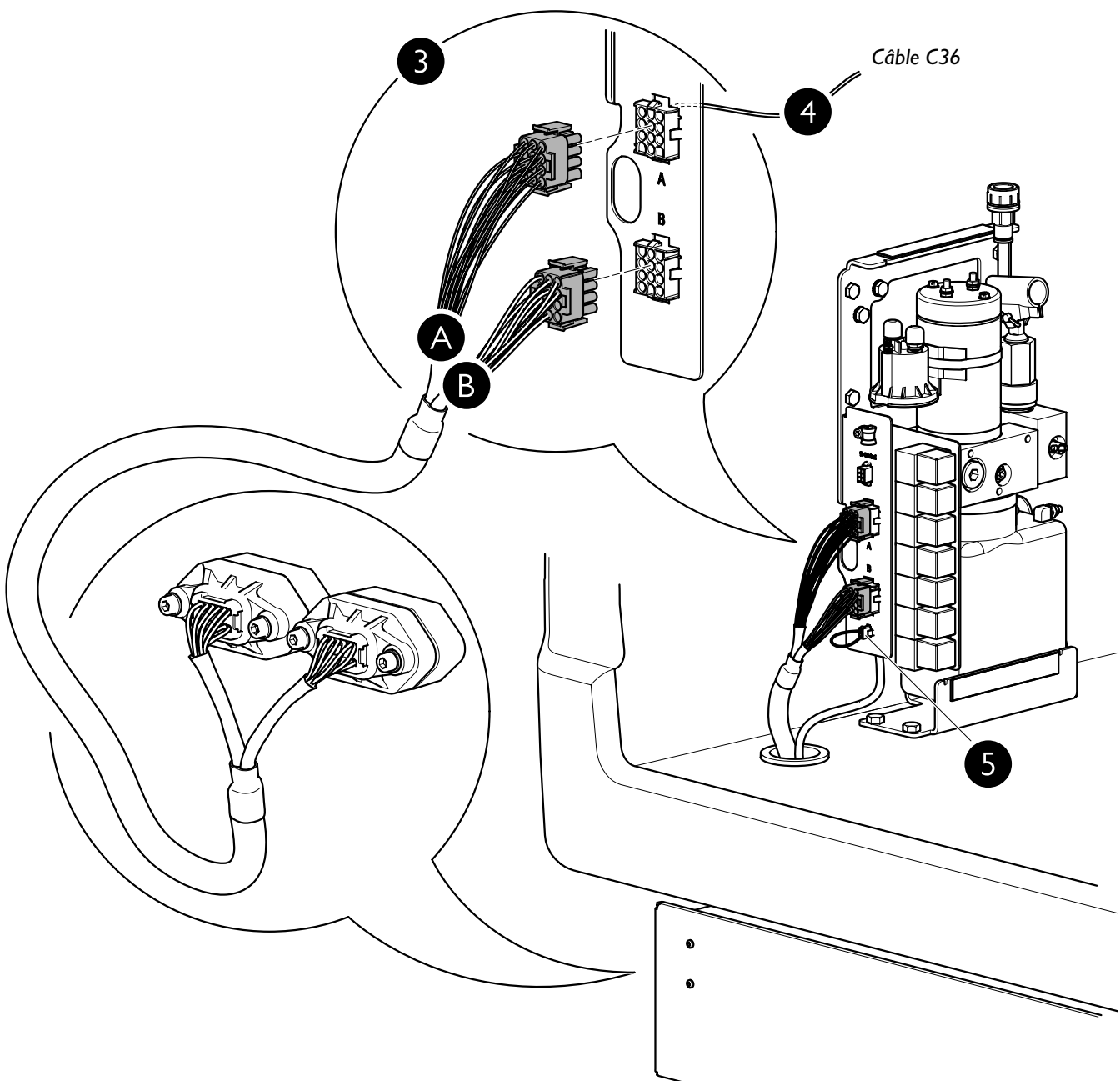

## Passage et connexion du câble d'alimentation électrique

- 1 Montez le porte-fusible avec le fusible à proximité de la batterie du véhicule.
- 2 Reliez le câble rouge long terminé par une cosse coudée au solénoïde du module pompe. Acheminez le câble vers la batterie en passant par le trou percé dans le plancher du véhicule, puis reliez-le au porte-fusible en vous assurant de la solidité du branchement. S'il est trop long, le câble rouge long peut être raccourci. Dans ce cas, utilisez la cosse qui s'adapte sur le porte-fusible.

Branchez le câble rouge court. Reliez une extrémité au fusible et l'autre extrémité à au pôle positif 12 V de la batterie du véhicule.

- 3 Reliez du câble de masse noir. Branchez une extrémité sur le module pompe et l'autre sur un point de masse approprié. Par exemple une zone de métal nue sur le châssis du véhicule, en veillant à ce qu'elle ne soit ni peinte ni encrassée.
- 4 Branchez le boîtier de commande portable sur la fiche correspondante dans le module pompe. Fixez le câble à l'aide du clip « p » pour éviter toute tension sur le branchement. Montez le support pour le boîtier de commande portable à proximité de la plateforme élévatrice de façon à pouvoir y accéder facilement lorsque cela est nécessaire.

Voir illustration complémentaire page suivante.

### Module pompe

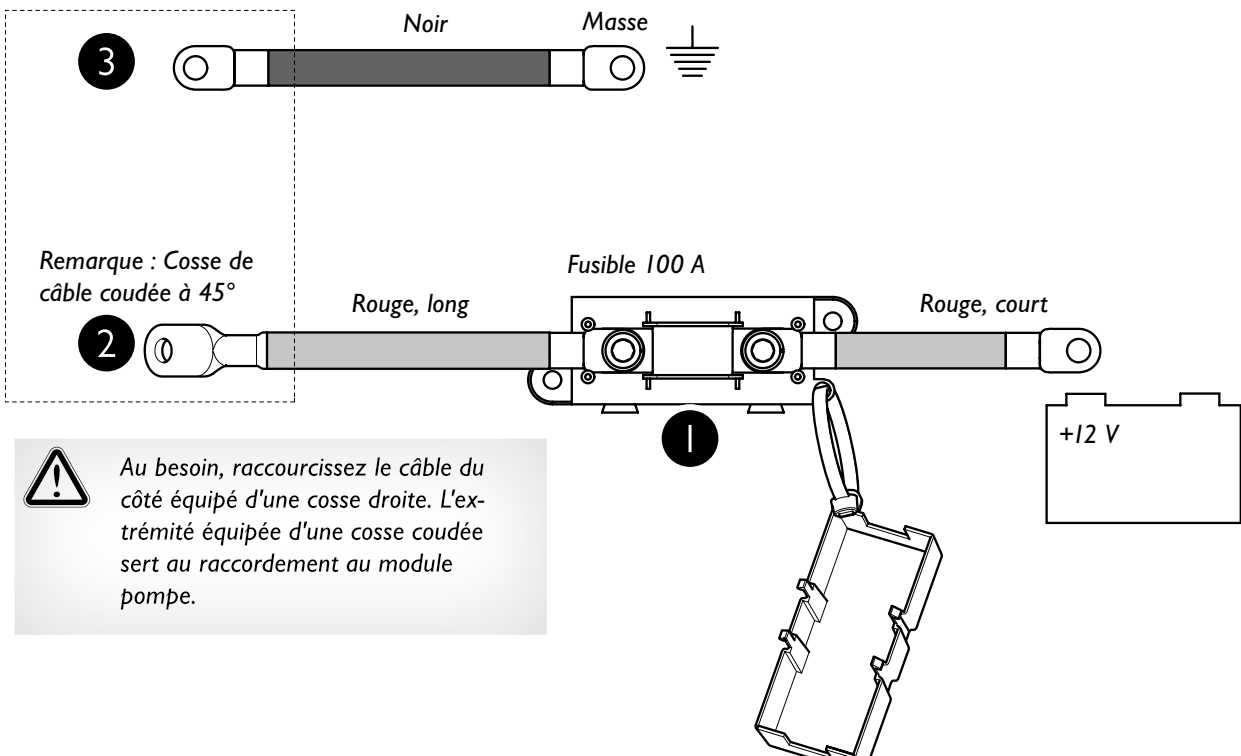

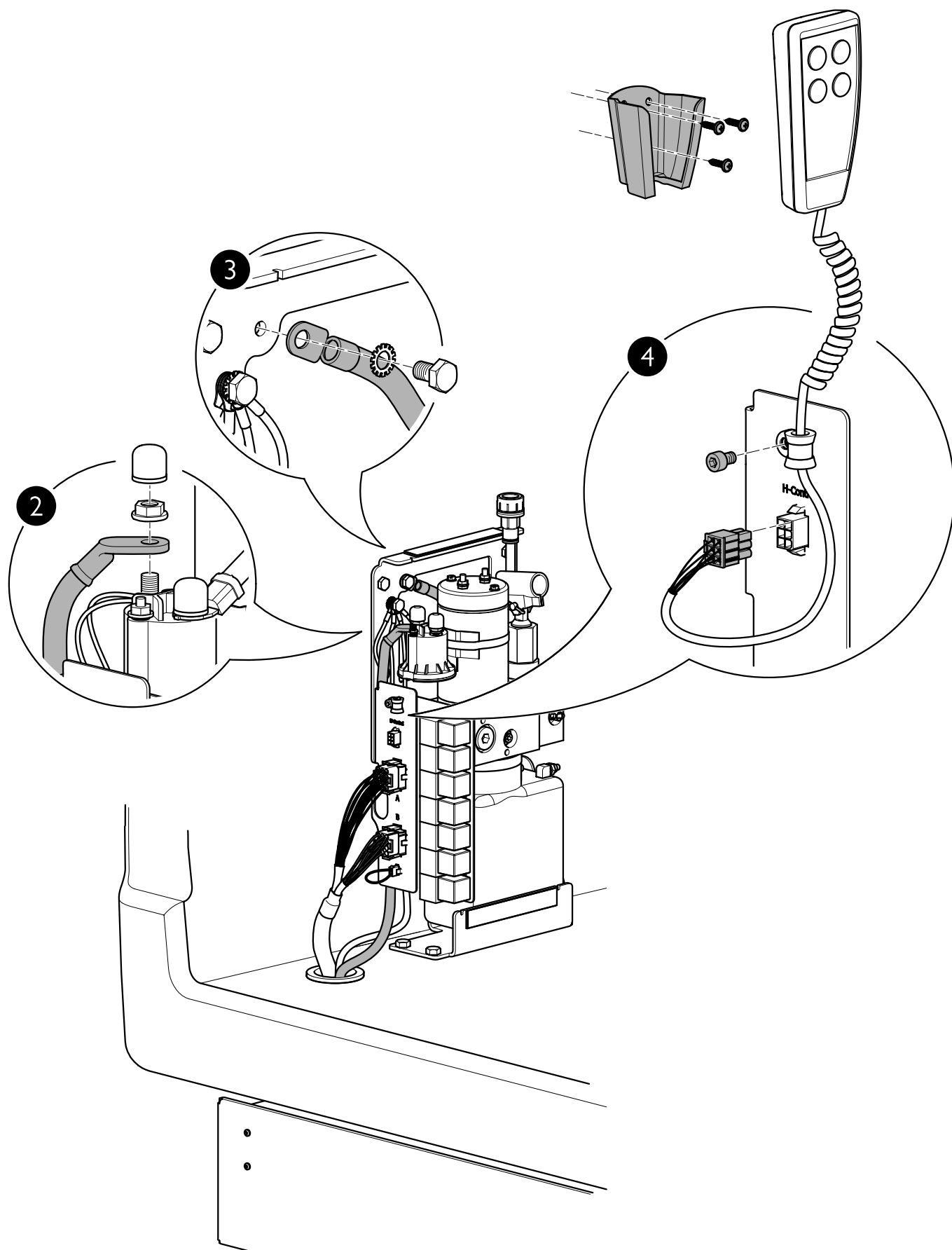

Lorsque l'alimentation électrique est branchée, un essai du cycle de déplacement complet de la plateforme élévatrice doit être effectué. La plateforme élévatrice s'arrête automatiquement lorsqu'il atteint les limites définies.



Observez de près les mouvements de la plateforme élévatrice pendant le cycle d'essai. Si nécessaire, effectuez les corrections qui s'imposent d'après les indications aux pages qui suivent. Le non-respect de ce point peut entraîner des dommages au véhicule et/ou à la plateforme élévatrice.

## Réglage de la limite supérieure

- La plateforme intérieure (plaque de liaison) doit être au même niveau que le plancher. Au besoin, réglez la limite supérieure comme le montre la figure ci-dessous.

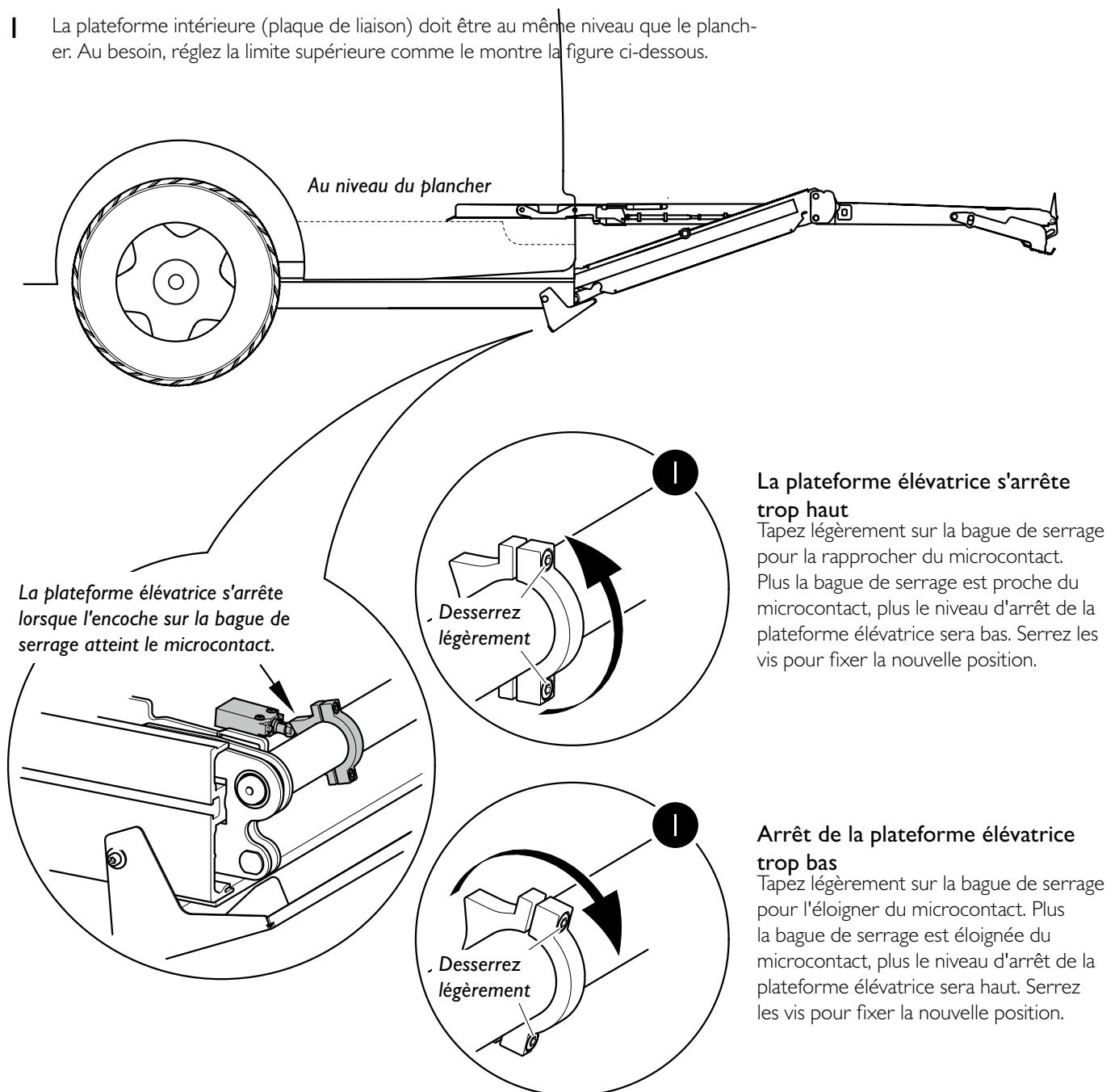

## Réglage de l'inclinaison

- 1 La plateforme intérieure (plaque de liaison) doit être au même niveau que le plancher. Au besoin, réglez l'inclinaison comme le montre la figure ci-dessous.
- 2 Régler la came. Assurez-vous que la roue est droite par rapport à la came. Dans le cas contraire, la plateforme intérieure (plaque de liaison) risque de subir des dommages.
- 3 Dépliez manuellement le cadre mobile (voir les instructions à suivre en cas d'urgence) de façon à ce que la plateforme puisse entrer et sortir librement du coffre. Si cela est impossible, cela peut être dû au fait que les supports de montage ont été serrés trop fort et ont déformé les bords du coffre. Si tel est le cas, ajustez les supports.

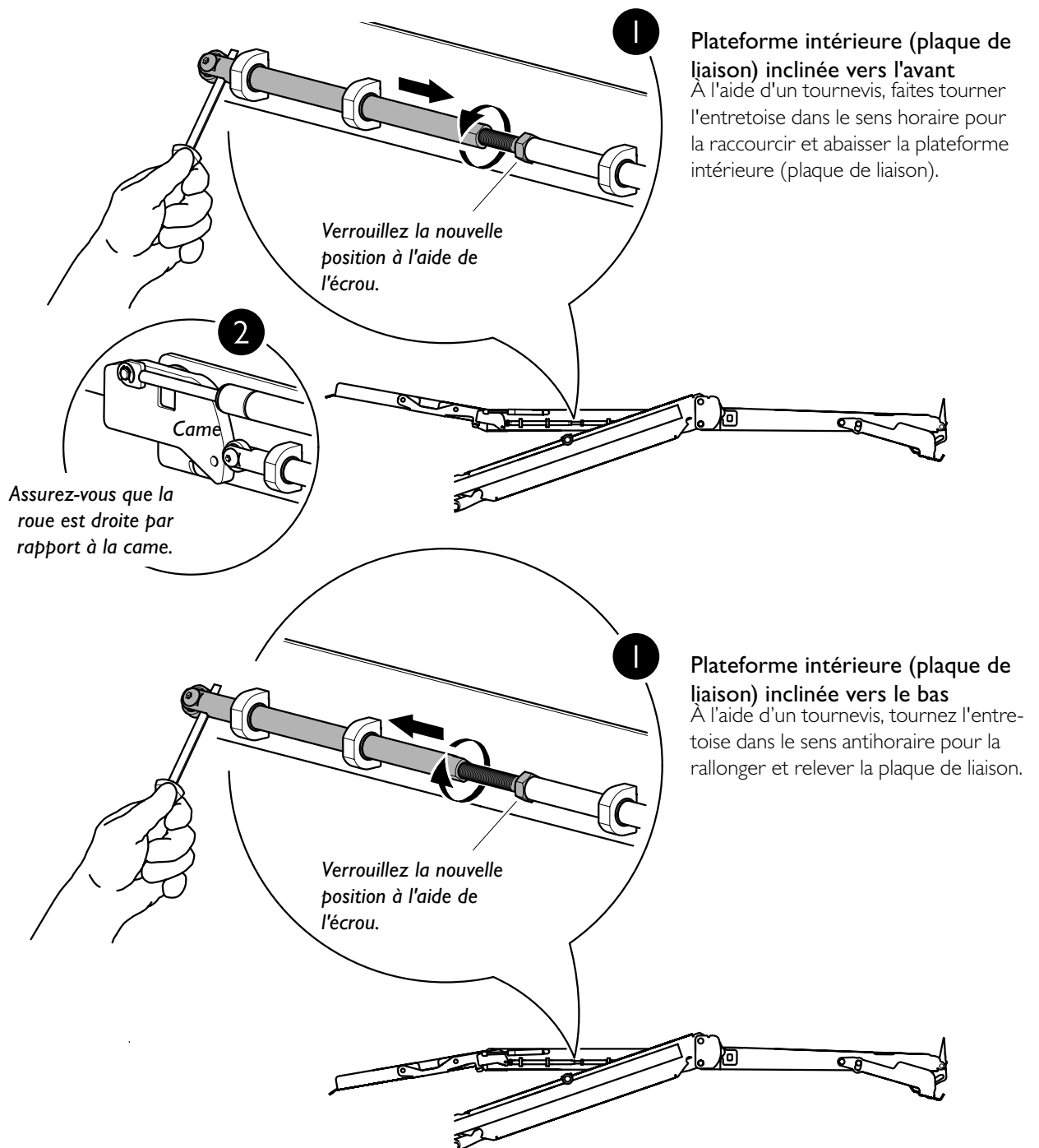

## Vérification par l'installateur

Selon les directives de la norme EN 1756-2:2004+A1:2009, l'installateur doit confirmer la compatibilité entre la plateforme élévatrice et le véhicule.

Test statique.....	<p><b>Déformation</b></p> <ul style="list-style-type: none"> <li>- La plateforme déchargée est positionnée à mi-hauteur entre le sol et le plancher du véhicule. La hauteur de la plateforme et son angle par rapport au plancher du véhicule sont mesurés.</li> <li>- Une charge de 438 kg (125 % de la charge maximum autorisée, soit 350 kg) répartie uniformément est appliquée sur la plateforme, puis retirée.</li> <li>- En renouvelant les mesures de hauteur et d'angle de la plateforme, vérifiez qu'aucune déformation permanente ne peut être observée sur toute partie de la plateforme élévatrice ou de sa fixation au véhicule, susceptible d'affecter le fonctionnement de la plateforme élévatrice.</li> </ul> <p><b>Déviation</b></p> <ul style="list-style-type: none"> <li>- Une charge de 438 kg (125 % de la charge maximum autorisée) répartie uniformément est appliquée sur la plateforme, positionnée au niveau du plancher du véhicule. La hauteur de la plateforme et son angle par rapport au plancher du véhicule sont mesurés. Ces mesures sont renouvelées après un test de 15 minutes.</li> <li>- Assurez-vous que la déviation verticale entre les deux mesures n'excède pas 15 mm.</li> <li>- Vérifiez que la déviation angulaire de la plateforme par rapport aux deux mesures ne dépasse pas 2°.</li> </ul>
Test dynamique.....	<ul style="list-style-type: none"> <li>- Lorsque la charge maximum est appliquée sur la plateforme élévatrice, vérifiez qu'elle peut fonctionner sur toute sa plage de débattement pour le levage, l'abaissement et l'inclinaison. Si la plateforme élévatrice ne peut pas monter avec ce poids, la capacité de levage doit être augmentée. Procédez comme indiqué ci-après (voir également les illustrations en page suivante) :</li> </ul> <ol style="list-style-type: none"> <li>1. Desserrez l'écrou de blocage Utilisez pour cela une douille ou une clé à douille de 14 mm.</li> <li>2. Tournez la vis de réglage dans le sens horaire. Utilisez pour cela une clé Allen de 3/16".</li> <li>3. Resserrez l'écrou de blocage. Utilisez la clé Allen pour maintenir la vis de réglage pendant que vous resserrez l'écrou de blocage.</li> </ol>
Test de fonctionnement et fonctions de sécurité.....	<ul style="list-style-type: none"> <li>- Toutes les fonctions de la plateforme élévatrice et le fonctionnement des dispositifs de sécurité sont vérifiés à la fin des tests statiques et dynamiques. Ces tests ne s'appliquent pas aux soupapes contre les ruptures de flexibles ni aux dispositifs de sécurité réarmables tels que les fusibles (ces éléments étant soumis à un test constructeur).</li> </ul>

Test permettant de vérifier que la plateforme élévatrice ne ..... peut pas soulever une charge excessive

- Une charge de 438 kg (125 % de la charge maximum) est appliquée à la plateforme, positionnée au niveau du sol. Activez la commande "UP" et vérifiez que la plateforme ne se soulève pas (une inclinaison est tolérée). Si la plateforme élévatrice parvient à monter avec ce poids, la capacité de levage doit être réduite. Procédez comme indiqué ci-dessous (voir également les illustrations ci-après) :

1. Retirez l'écrou de blocage. Utilisez une douille ou une clé à douille de 14 mm.
2. Tournez la vis de réglage dans le sens antihoraire. Utilisez pour cela une clé Allen de 3/16".
3. Resserrez l'écrou de blocage. Utilisez la clé Allen pour maintenir la vis de réglage pendant que vous resserrez l'écrou de blocage.

Modèle de la plateforme élévatrice \_\_\_\_\_

Numéro de série \_\_\_\_\_

Date d'exécution \_\_\_\_\_

Nom du revendeur \_\_\_\_\_

Signature du technicien installateur \_\_\_\_\_

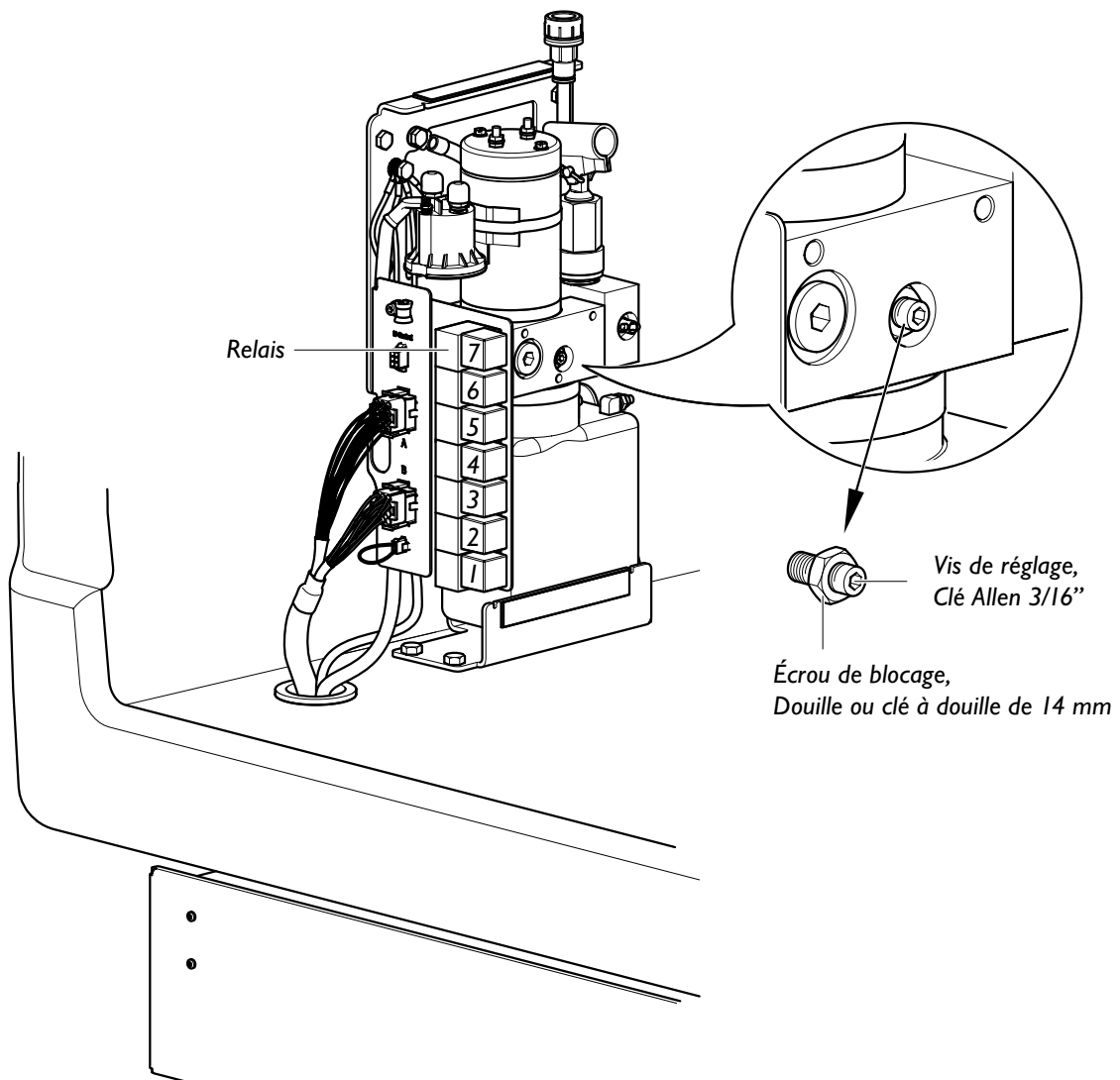

## Liste des points d'entretien

Pour assurer une durée de vie maximale et un fonctionnement optimal, suivez les étapes de la liste de vérification ci-dessous.

Modèle de la plateforme élévatrice \_\_\_\_\_ Revendeur \_\_\_\_\_  
 Numéro de série \_\_\_\_\_ Technicien responsable \_\_\_\_\_  
 Numéro d'immatriculation u véhicule \_\_\_\_\_ Propriétaire \_\_\_\_\_  
 Marque/modèle du véhicule \_\_\_\_\_ Adresse du propriétaire \_\_\_\_\_

\* Huile hydraulique, réf. Autoadapt 440612

\*\* OKS 3751, réf. Autoadapt 400878

\*\*\* Huile légère

TOUS LES JOURS	A	Vérifiez que la plateforme intérieure (plaque de liaison) <b>(A)</b> se lève et s'abaisse de la manière prévue.
	B	Vérifiez que les mains courantes et les plaques de protection associée <b>(B)</b> fonctionnent de la manière prévue. Les plaques de protection sont une option.
	C	Vérifiez que l'arrêt de roulement extérieur <b>(C)</b> monte et descend de la manière prévue.
	D	Vérifiez que le coffre <b>(D)</b> ne présente aucun dommage extérieur.
	E	Vérifiez que la poignée <b>(E)</b> du module pompe est en place.
	F	Vérifiez que la commande manuelle <b>(F)</b> et le câble sont intacts et fonctionnent.
		Vérifiez qu'il n'y a pas de fuite visible d'huile hydraulique.
	Vérifiez que le mode d'emploi est disponible et en bon état.	
TOUS LES MOIS	G	Vérifiez que le niveau d'huile hydraulique* est correct. Lorsque la plateforme élévatrice est entièrement contenu dans le coffre, le niveau doit se situer entre le repère « niveau plateforme élévatrice encoffrée » et au maximum 5 mm en dessous du repère <b>(G)</b> .
	H	Vérifiez que les fusibles <b>(H)</b> sont intacts.
		Vérifiez que les câbles et flexibles visibles ne présentent aucun dommage extérieur.
		Vérifiez que tout fonctionne de la manière prévue.
TOUS LES SIX MOIS		Vérifiez que le système hydraulique ne présente aucune fuite d'huile et que les éléments mobiles derrière le couvercle inférieur du coffre ne présentent aucune usure. Retirez le couvercle inférieur pour effectuer cette inspection.
	I	Vérifiez que les deux charnières des mains courantes sont lubrifiées*** <b>(I)</b> .
	J	Vérifiez que les quatre charnières qui relient les éléments rabattables de la plateforme sont lubrifiées*** <b>(J)</b> .
	K	Vérifiez que les trois bagues qui retiennent le bras articulé <b>(K)</b> sur la plateforme intérieure (plaque de liaison) sont lubrifiées***.
	L	Vérifier que les quatre rouleaux de support ne sont pas déformés ou endommagés.
	M	Nettoyez et lubrifiez** les glissières <b>(M)</b> .
	N	Nettoyez et lubrifiez*** les glissières <b>(N)</b> . Reposez le couvercle inférieur.
	O	Vérifiez que les deux charnières <b>(O)</b> du volet avant sont lubrifiées*** et que le volet se referme correctement.
		Vérifiez que tous les boulons des supports sont correctement serrés.
		Vérifiez les fonctions de déverrouillage d'urgence.
	Vérifiez que les boulons, axes et assemblages sont intacts (sans usure ni dommages) et bien fixés.	



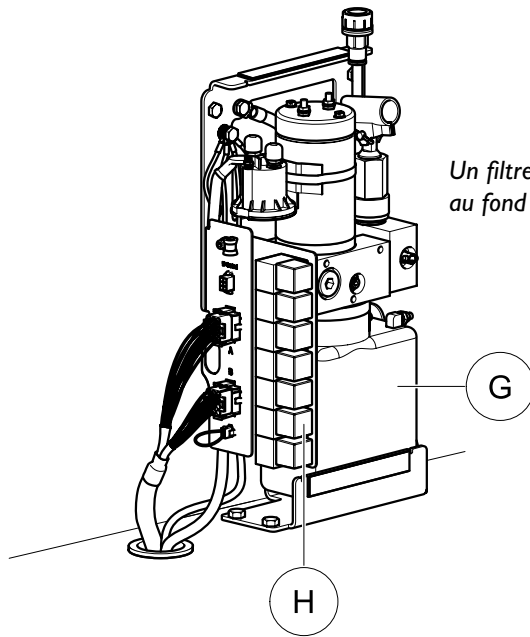
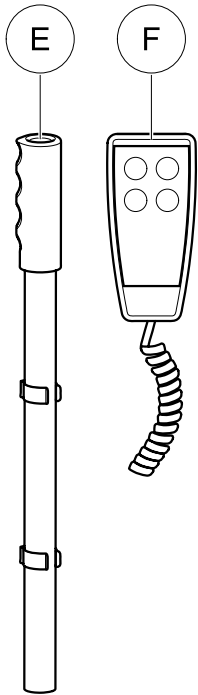
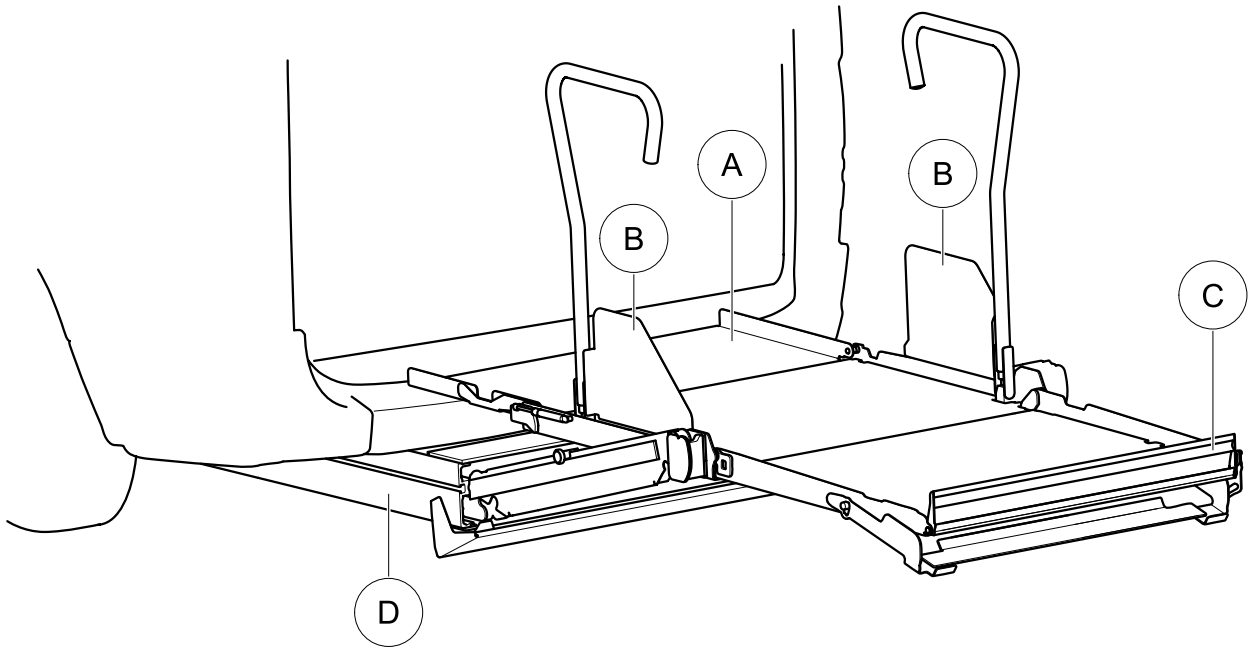

Un filtre à huile se trouve au fond du réservoir d'huile

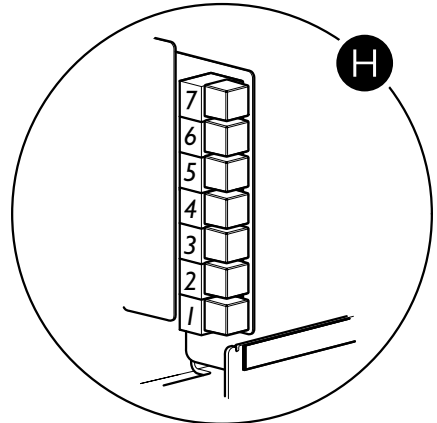
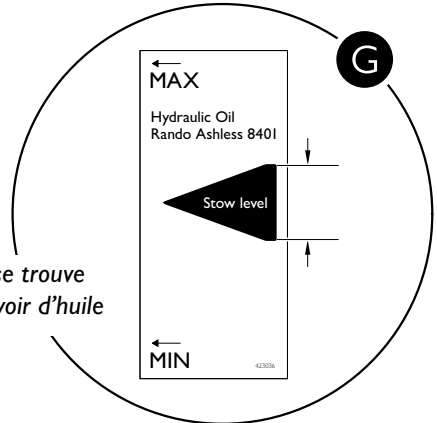

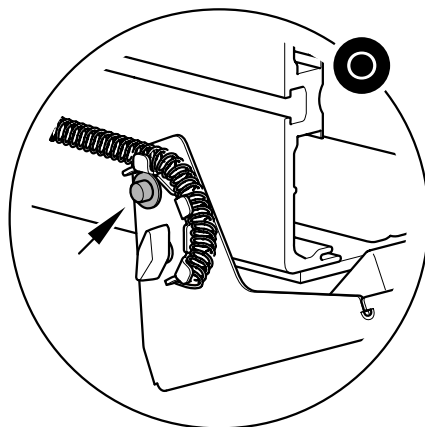
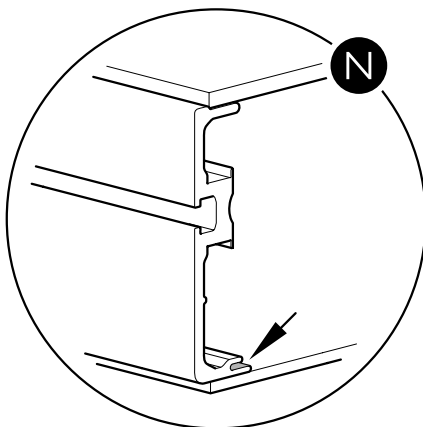
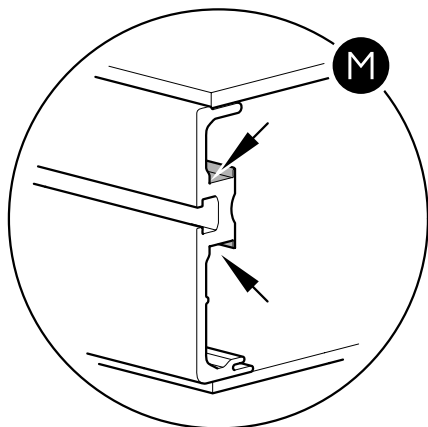
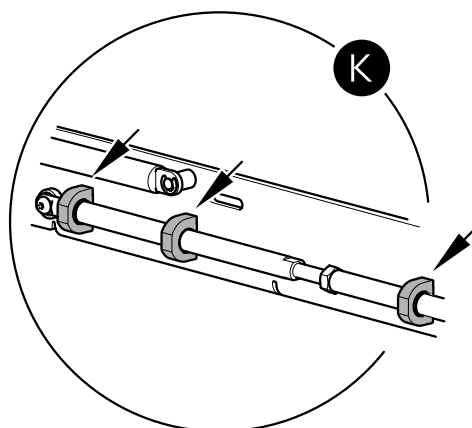
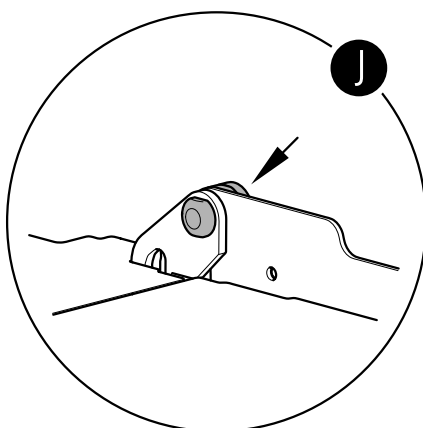
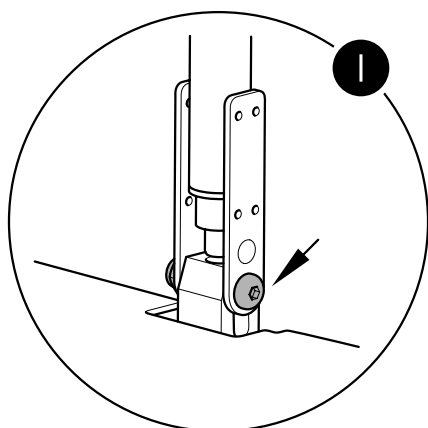
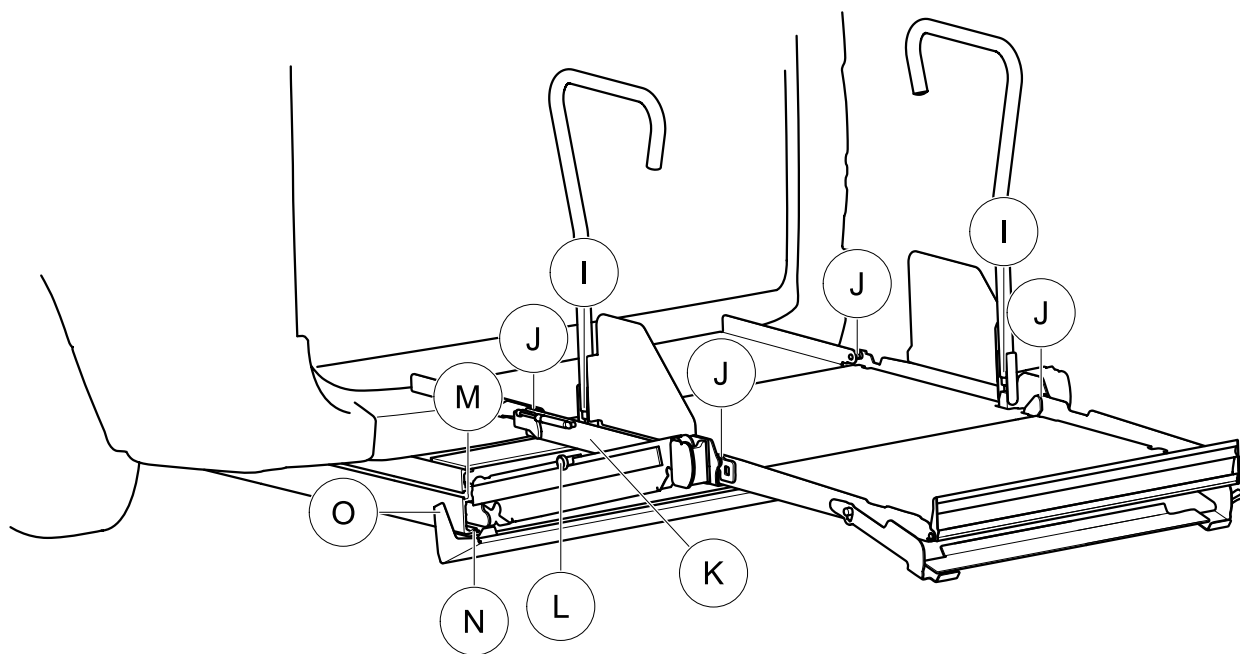

## Caractéristiques techniques

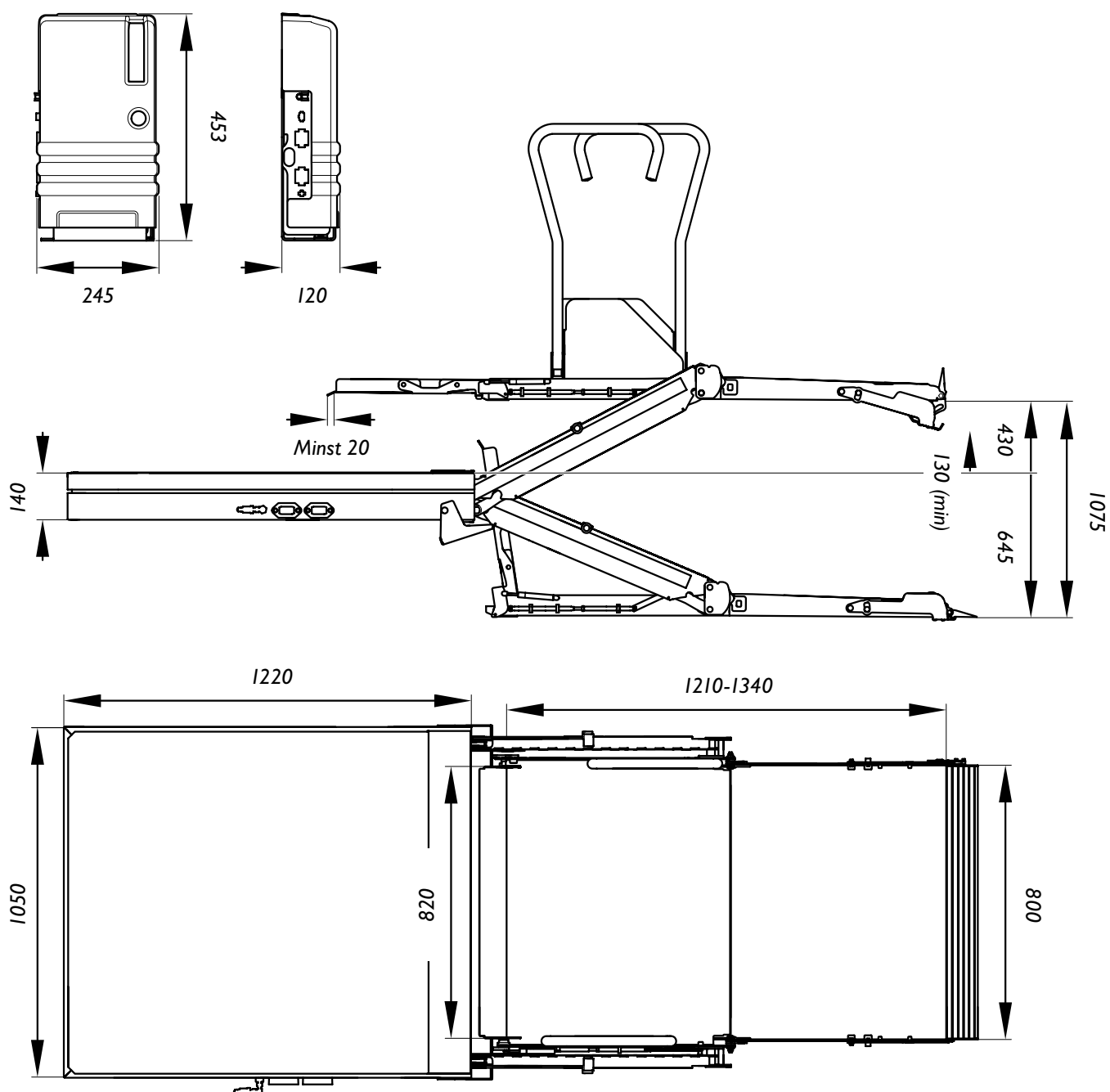

FR

Caractéristiques techniques

### Données produit

Longueur du coffre.....	1220 mm
Largeur du coffre.....	1050 mm
Hauteur du coffre .....	140 mm
Longueur utile de la plateforme.....	1210-1340mm
Largeur utile plateforme.....	800 mm
Chevauchement minimum, plancher véhicule.....	20 mm
Largeur minimum, ouverture porte.....	820 mm
Poids du coffre.....	130 kg
Niveau sonore en utilisation.....	inférieur à 70 dB
Longueur module de la pompe.....	245 mm

Largeur module de la pompe.....	120 mm
Hauteur module de la pompe.....	453 mm

### Performances produit

Déplacement, cycle vertical.....	1075 mm
Déplacement depuis le bord supérieur du coffre et vers le haut.....	430 mm
Déplacement min vers le haut.....	130 mm
Déplacement depuis le bord supérieur du coffre vers le bas.....	645 mm
Capacité de levage.....	350 kg



Gracias por elegir una

# Elevador de sillas de rueda de Autoadapt!

El siguiente manual es un componente importante del producto que le indica cómo realizar una instalación correcta y segura. Por eso, lea minuciosamente el manual antes de iniciar el trabajo.

Si tiene alguna pregunta sobre su adaptación le pedimos que se ponga en contacto con Autoadapt. Sus comentarios nos interesan. Saber lo que usted opina nos ayuda a seguir perfeccionando el producto y su instalación. Encontrará más información sobre la empresa y nuestra oferta de soluciones de adaptación en [www.autoadapt.com](http://www.autoadapt.com).

Una vez más, ¡muchas gracias por su confianza!

Autoadapt



Soluciones para la adaptación de vehículos segura

*Para su seguridad, los productos Autoadapt han sido fabricados y probados de acuerdo con las directivas y las normas de actuales.*

## Instalación

86	Contenido de la paleta en la entrega
87	Seguridad
88	Preparación del casete para la instalación
89	Instalación del casete
90	Ajuste de la posición final exterior
91	Montar el módulo de la bomba
92	Tendido de mangueras y cables
94	Tendido y conexión del suministro eléctrico
96	Ajuste del límite superior
97	Ajuste de la inclinación
98	Verificación por parte del instalador

## Lista de comprobación de mantenimiento

100

## Especificaciones técnicas

103

Los esquemas, dibujos de despiece y el certificado del fabricante (Product certificate) se incluyen al final del manual.

## Instalación

### Contenido de la paleta en la entrega

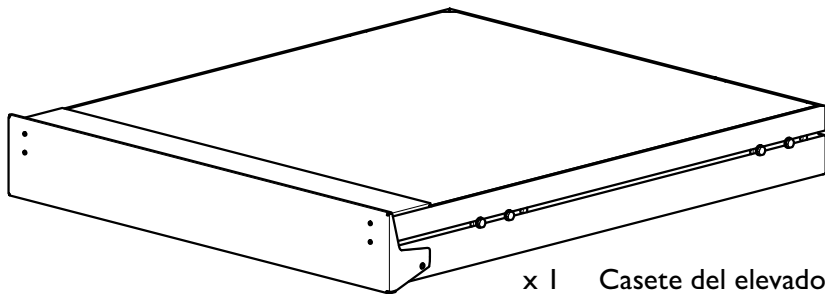

x 1 Casete del elevador

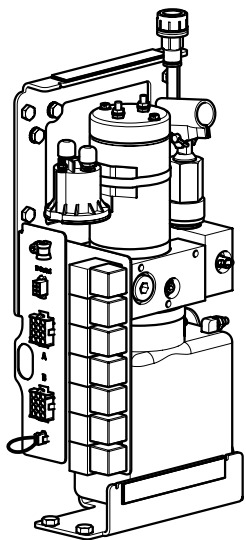

x 1 Módulo de bomba con cubierta

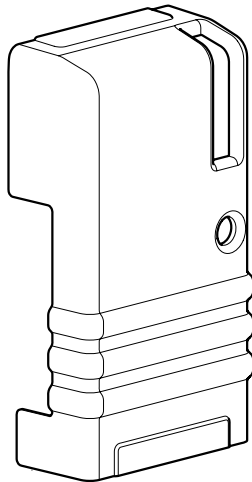

x 1 Asa del módulo de la bomba



x 1 Mando manual

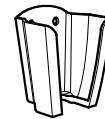

x 1 Soporte



x 2 Pinzas



x 5 Tornillos

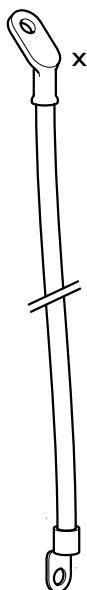

x 1 Cable rojo largo



x 1 Cable rojo corto



x 1 Cable negro



x 1 Terminal de cable extra

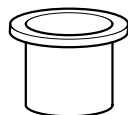

x 1 Protector de plástico

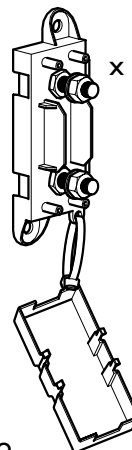

x 1 Portafusibles



x 1 Fusible



x 2 Tornillos

## Seguridad



Este elevador ha sido probado y aprobado exclusivamente para el traslado a un vehículo de personas con movilidad reducida.



El elevador no debe utilizarse como un puente de enlace con la acera o un fundamento elevado. Con el fin de lograr una óptima salida y entrada del/ en el vehículo, la plataforma elevadora debe estar nivelada sobre el suelo.



Los frenos de la silla de ruedas deben estar siempre activados durante la operación de elevación. La parada de bordillo delantera y la barrera interior (véase la figura más abajo) deben estar levantadas durante el funcionamiento y no tocar ningún obstáculo durante todo el trayecto. Esto es particularmente importante si hay un asistente en la plataforma.



Una válvula de seguridad es activada si se excede la máxima capacidad de peso de 350 kg. Cuando esto ocurre, la plataforma no se eleva. En ese caso, reducir la carga y volver a intentar.

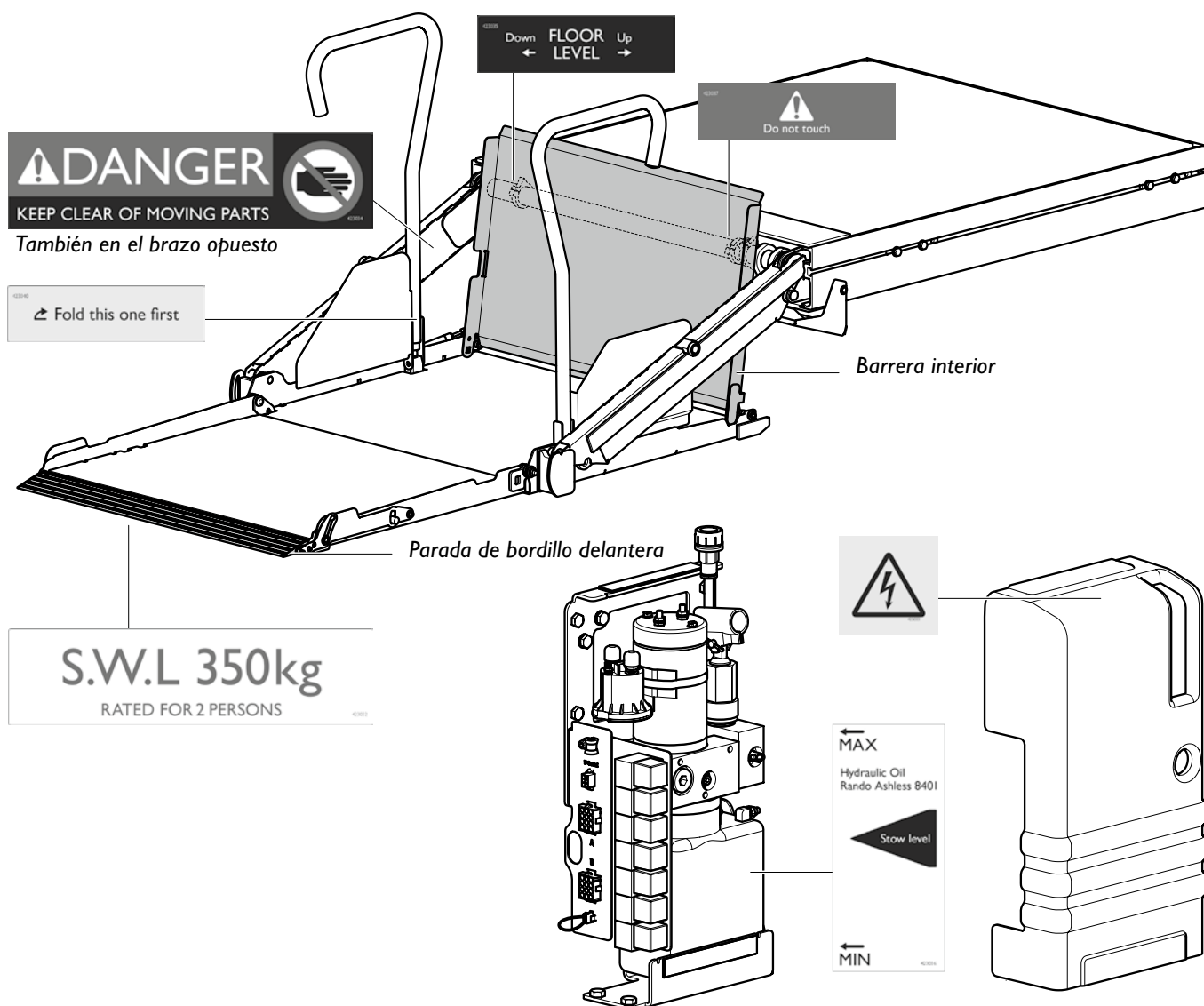

## Preparación del casete para la instalación



Utilizar siempre los equipos de protección personal habituales durante la instalación.

- 1 Eleve el vehículo para facilitar el acceso durante toda la instalación. Para empezar, coloque los soportes, con las fijaciones que se incluyen, suministrados en un paquete separado. Siga las instrucciones suministradas con los soportes. Tenga en cuenta que los soportes solo se deben apretar ligeramente para que exista un poco de juego para ajustar la posición del casete.
- 2 Corte las bandas alrededor del embalaje de cartón. Retire la cubierta de cartón, las cajas y los soportes de transporte de madera. Deje el casete en la paleta.
- 3 Quite temporalmente los tornillos y las arandelas correspondientes de las cuatro correderas de montaje ubicadas a lo largo de los lados del casete.

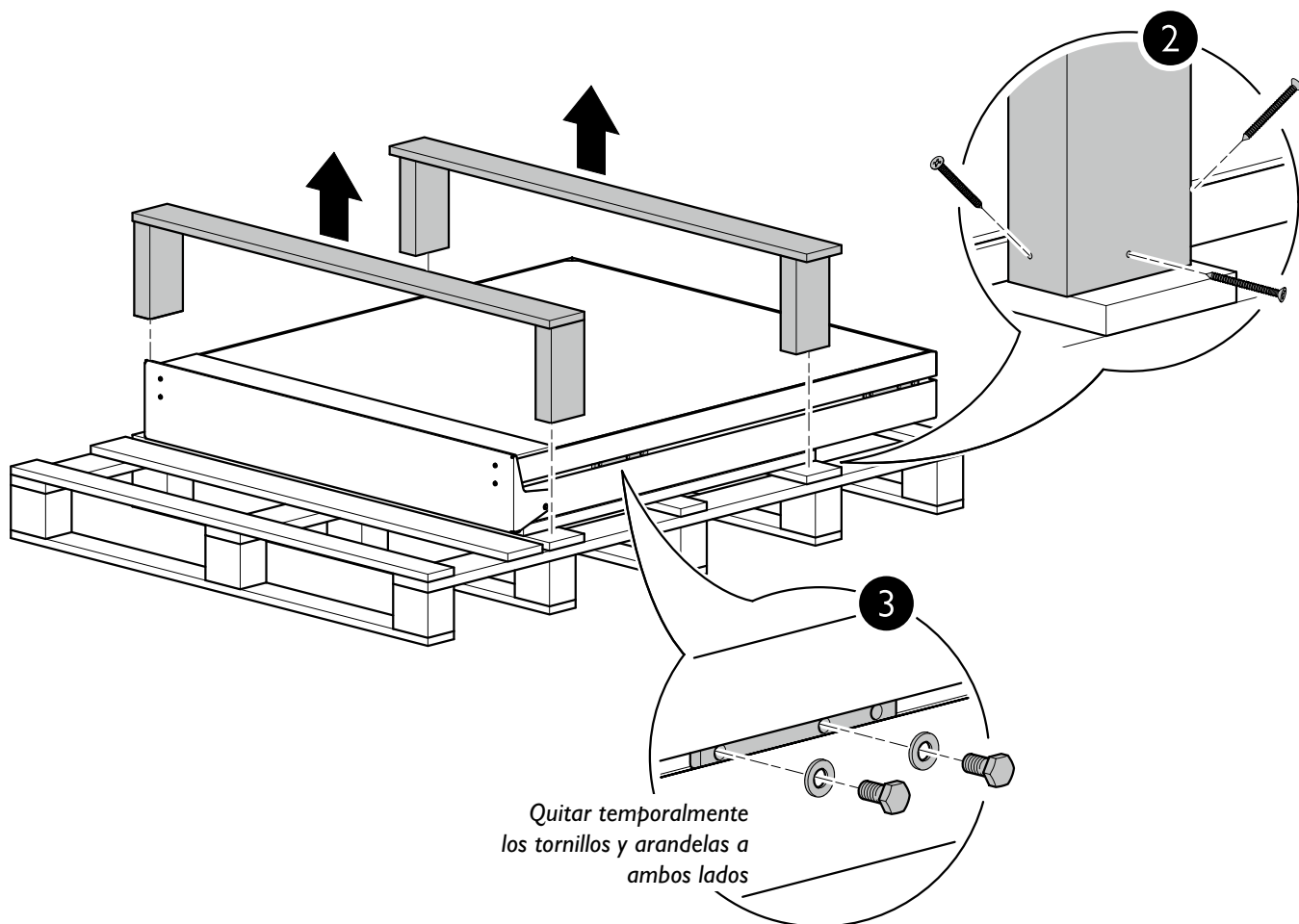



## Instalación del casete

- 1 Eleve la paleta con una carretilla elevadora. Posicione el casete entre los soportes, como mínimo a 10 mm del eje trasero.
- 2 Ajuste las correderas de montaje para que coincidan con los respectivos soportes. Inmovilice el casete en los soportes utilizando los tornillos y arandelas que se quitaron previamente. Utilice los dos agujeros situados más atrás. Para conectar un escalón (un accesorio que se puede solicitar por separado), utilice la misma corredera de montaje. El tercer agujero se utiliza solo en este caso.
- 3 Descienda la paleta y retírela. Vuelva a apretar los tornillos a 50 Nm. A continuación, vuelva a apretar todas las fijaciones del soporte en el chasis del vehículo.

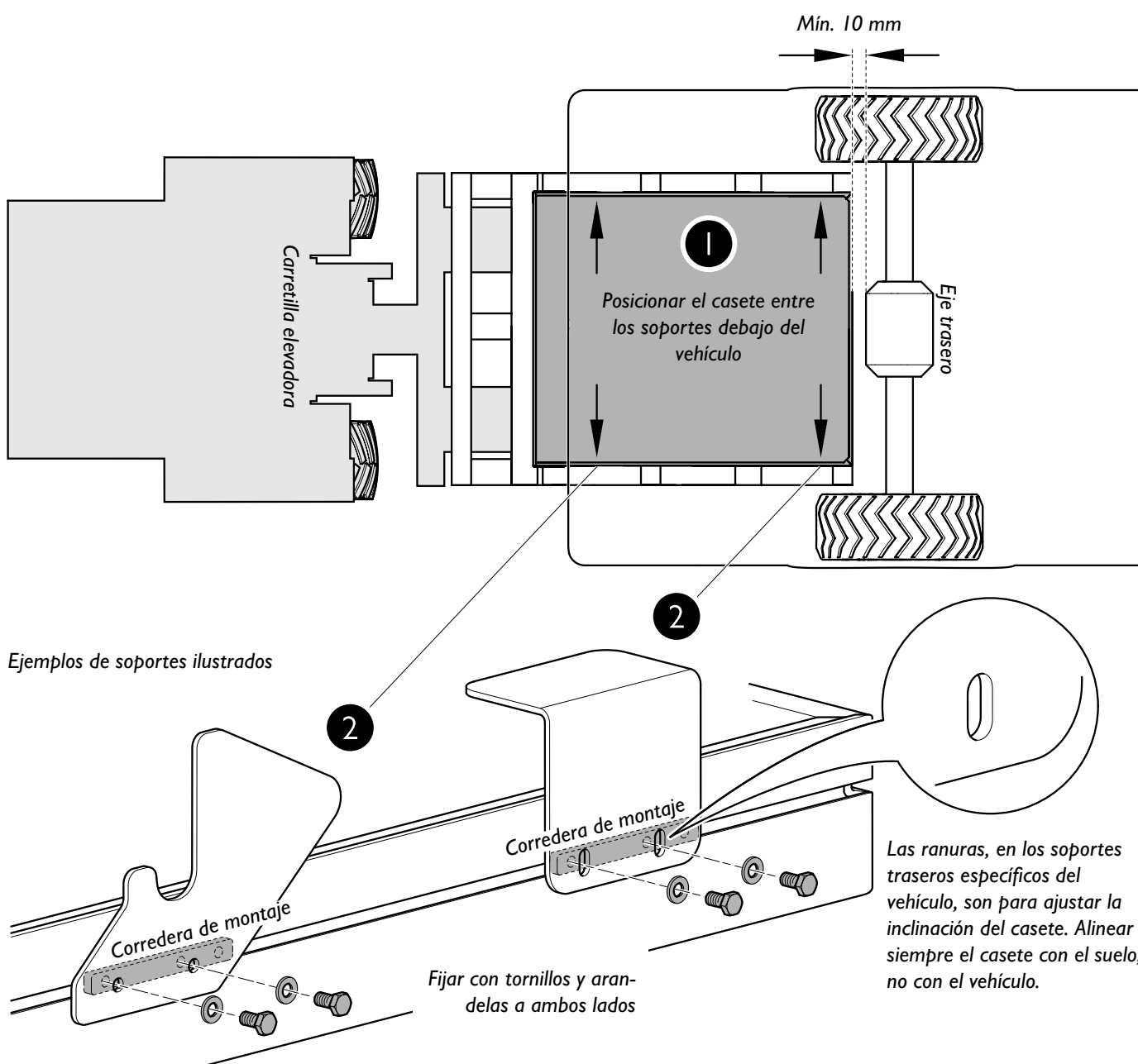

## Ajuste de la posición final exterior



Si el *Cassette lift* se instala en combinación con un escalón, es necesario ajustar la posición final exterior del elevador. Esto es para garantizar que la placa del puente llegue suficientemente lejos en el vehículo. Ajuste la posición final exterior antes de montar el reposapiés.

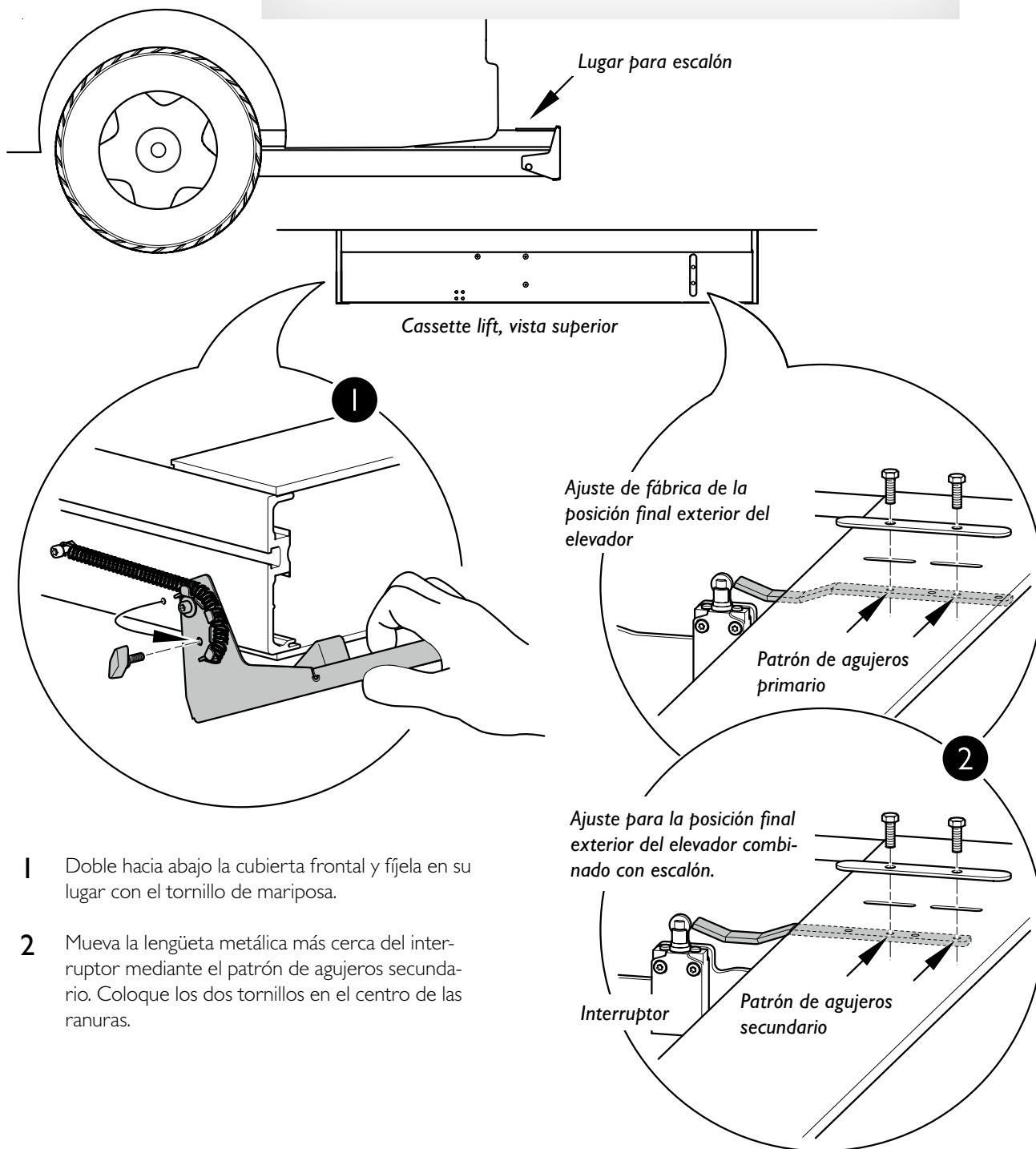

- 1 Doble hacia abajo la cubierta frontal y fíjela en su lugar con el tornillo de mariposa.
- 2 Mueva la lengüeta metálica más cerca del interruptor mediante el patrón de agujeros secundario. Coloque los dos tornillos en el centro de las ranuras.

## Montar el módulo de la bomba

- 1 Monte el módulo de la bomba en el lugar deseado en el interior del vehículo. Recuerde colocar el módulo en el asiento del copiloto para facilitar la operación manual en caso de un fallo del elevador. Utilice una fijación adecuada en cada uno de los tres puntos de montaje en el suelo y al menos en uno de los puntos de montaje en el panel lateral. Asegúrese de que la instalación sea suficientemente estable para soportar el funcionamiento en caso de emergencia cuando se utiliza la bomba de mano.
- 2 Guardar el asa mencionada anteriormente cerca del módulo de la bomba para poder acceder fácilmente a ella en caso necesario. Utilice las pinzas que se incluyen.
- 3 Retire el tapón de transporte amarillo de la manguera de aire del depósito de aceite y reemplácelo por la tapa de ventilación suministrada.

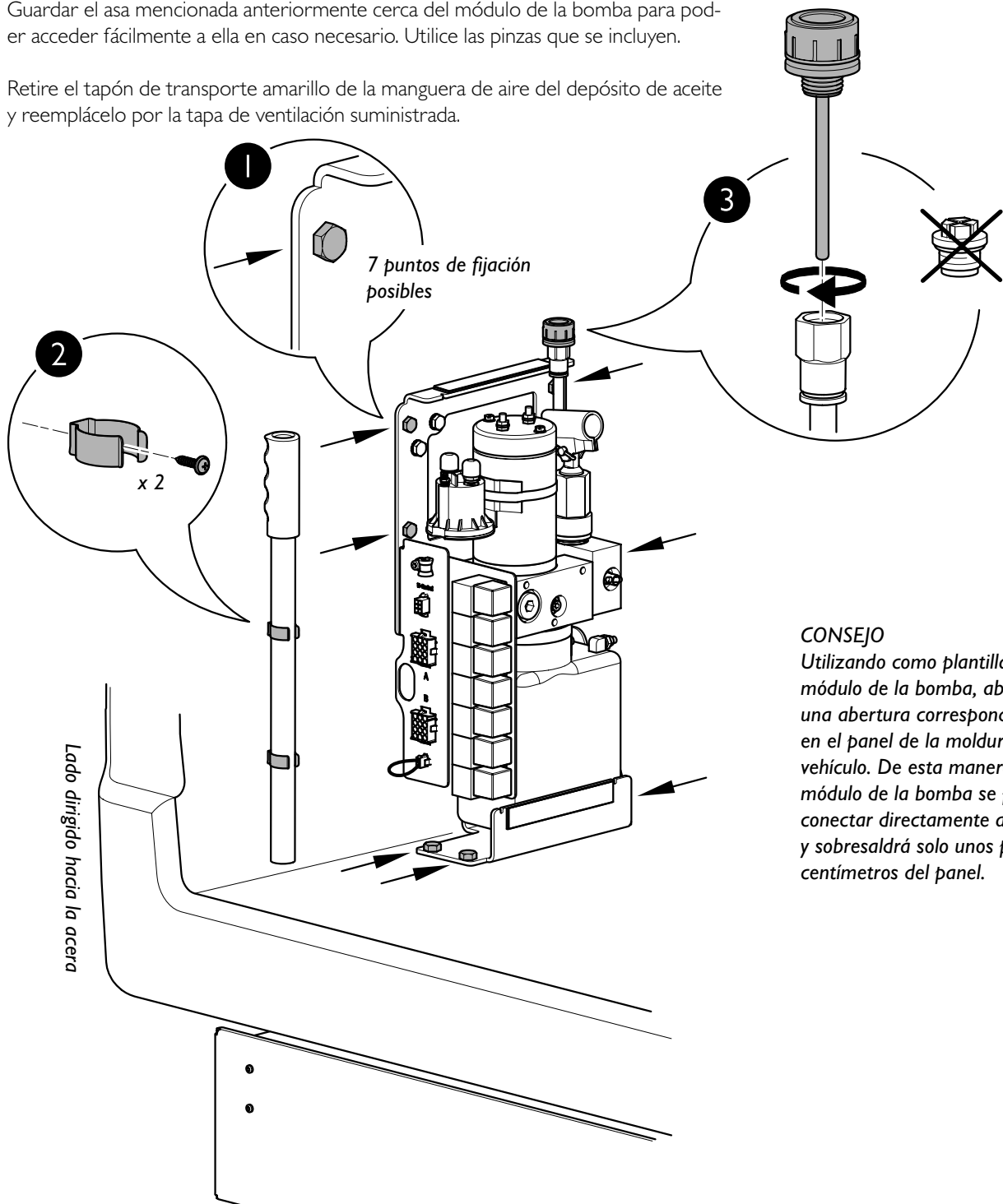

## Tendido de mangueras y cables

- 1 Las mangueras hidráulicas y las conexiones eléctricas entre la fuente de alimentación y el casete se pueden tender a través del mismo agujero. Para ello utilice, si es posible, los agujeros y espacios existentes en el chasis del vehículo. Si esto no es posible, perforo un agujero en una posición adecuada con perforadora de 50 mm. Coloque la arandela de plástico en el agujero para proteger los cables de los bordes afilados.
- 2 Tienda la manguera de aceite desde el módulo de la bomba hasta el casete de una manera adecuada. Tenga en cuenta que los codos de la manguera no deben ser de menos de 30 mm de diámetro para garantizar un funcionamiento correcto. Conecte la manguera al acoplamiento rápido del casete.

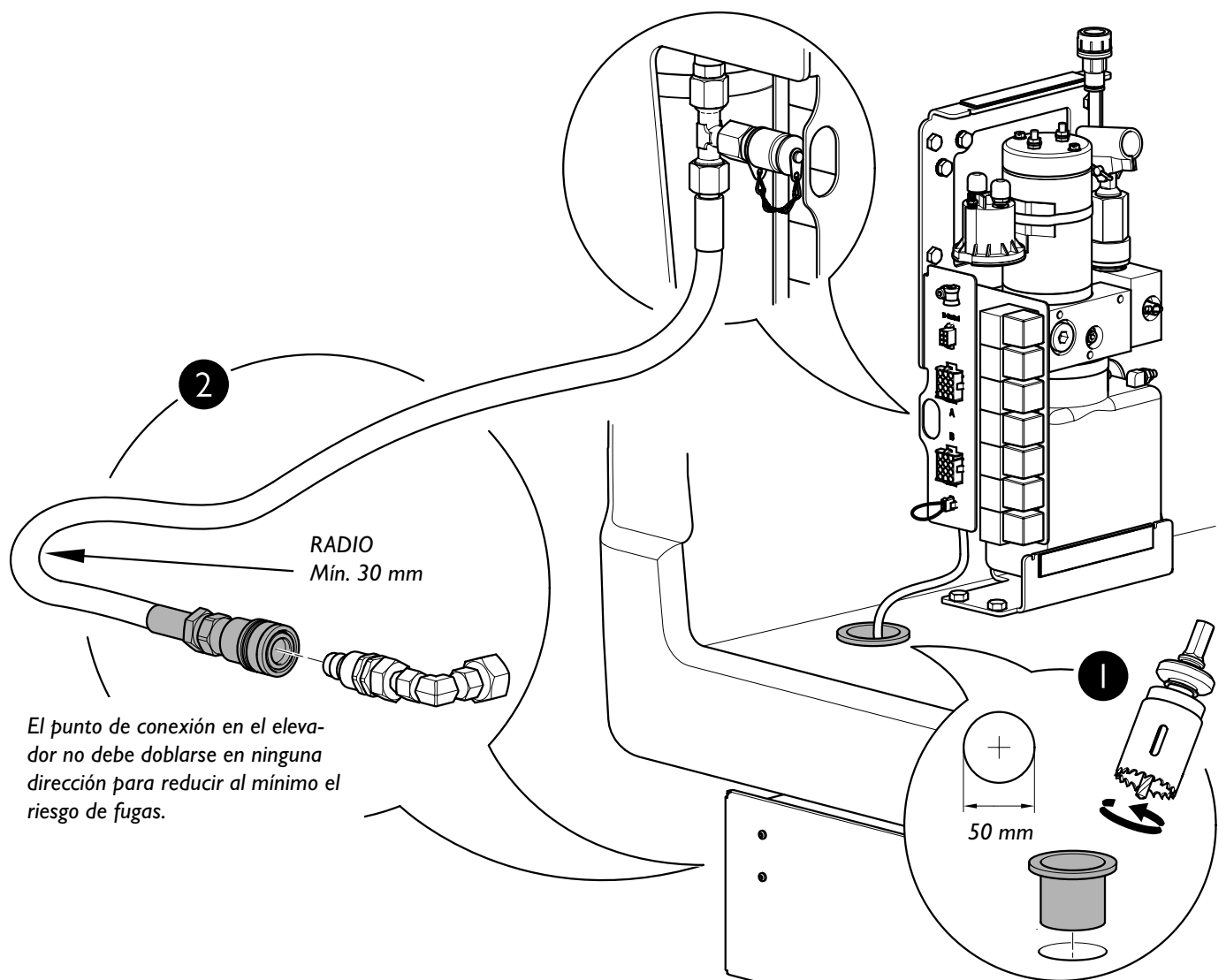

- 3 Tienda el juego de cables desde el casete hasta el módulo de la bomba de una manera adecuada. Los conectores tienen las marcas "A" y "B". Introdúzcalos en las tomas correspondientes del módulo de la bomba.
- 4 Cuando la plataforma elevadora está totalmente introducida en el casete, el cable C36 emite una señal +12 V (positiva). Si se desea una señal -12 V (negativa) a través del encendido del vehículo, consulte el diagrama de conexiones al final de este manual.

NOTA: El cable C36 está destinado únicamente a conectar una lámpara.

- 5 Conector para el kit de bloqueo (opcional). Véanse las instrucciones que se suministran con el kit.

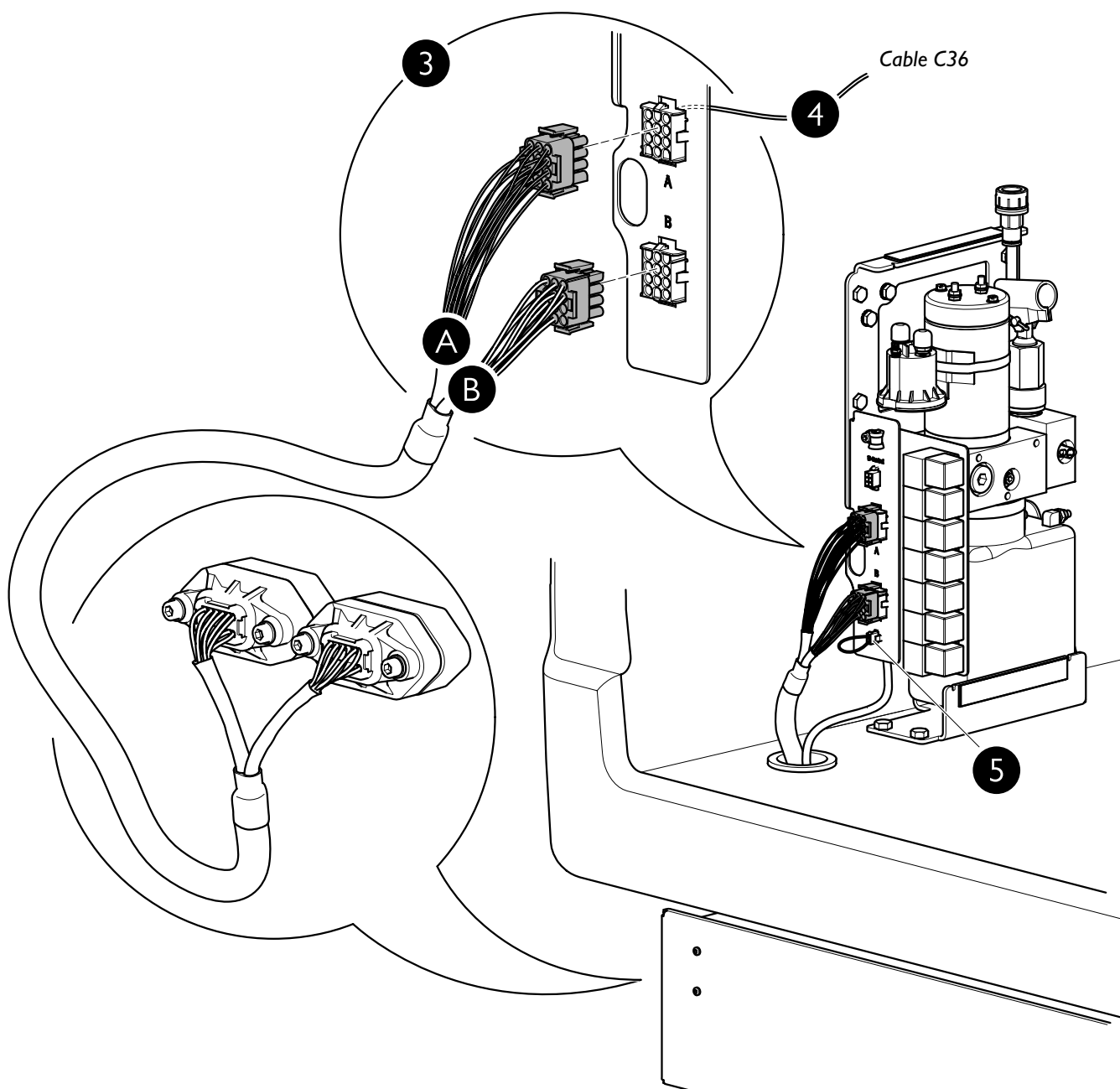

## Tendido y conexión del suministro eléctrico

- 1 Coloque el portafusibles con el fusible cerca de la batería del vehículo.
- 2 Conecte el cable rojo largo con el terminal de extremo angulado al solenoide en el módulo de la bomba. Pase el cable hacia la batería a través del agujero perforado en el suelo del vehículo, conéctelo al portafusibles y asegure la conexión. La longitud del cable rojo largo se puede acortar si es demasiado largo. En ese caso, utilice el terminal de cable suministrado que coincida con el portafusibles.

Conecte el cable rojo corto. Monte un extremo en el fusible y el otro extremo en el borne positivo de 12V de la batería del vehículo.

- 3 Conecte el cable negro de conexión a tierra. Fije un extremo al módulo de la bomba y el otro extremo a un punto de conexión a tierra adecuado. Un punto de conexión a tierra adecuado es una zona de metal limpio en el chasis del vehículo, libre de polvo y pintura.
- 4 Conecte el mando manual a la toma correspondiente en el módulo de la bomba. Fije el cable con la pinza p para minimizar la tensión en la conexión. Coloque el soporte del mando manual cerca del elevador para que sea fácilmente accesible cuando sea necesario.

Véase la figura adicional en la página siguiente.

Módulo de la bomba

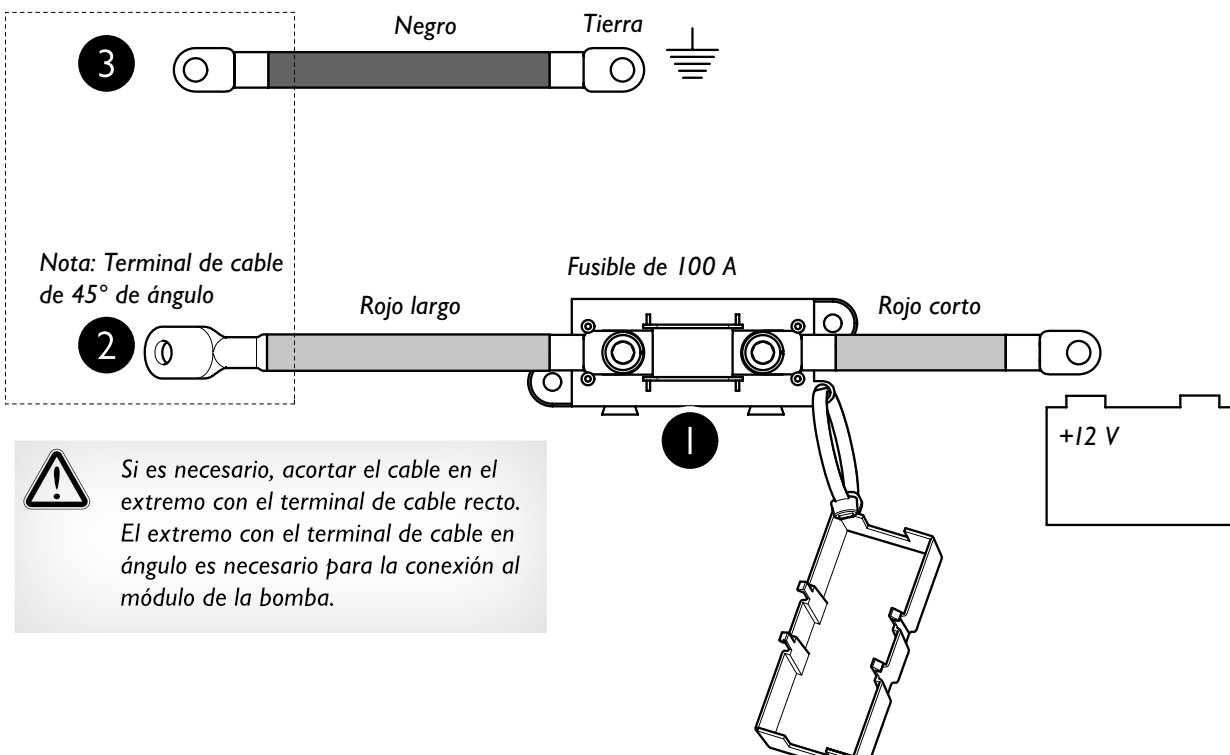

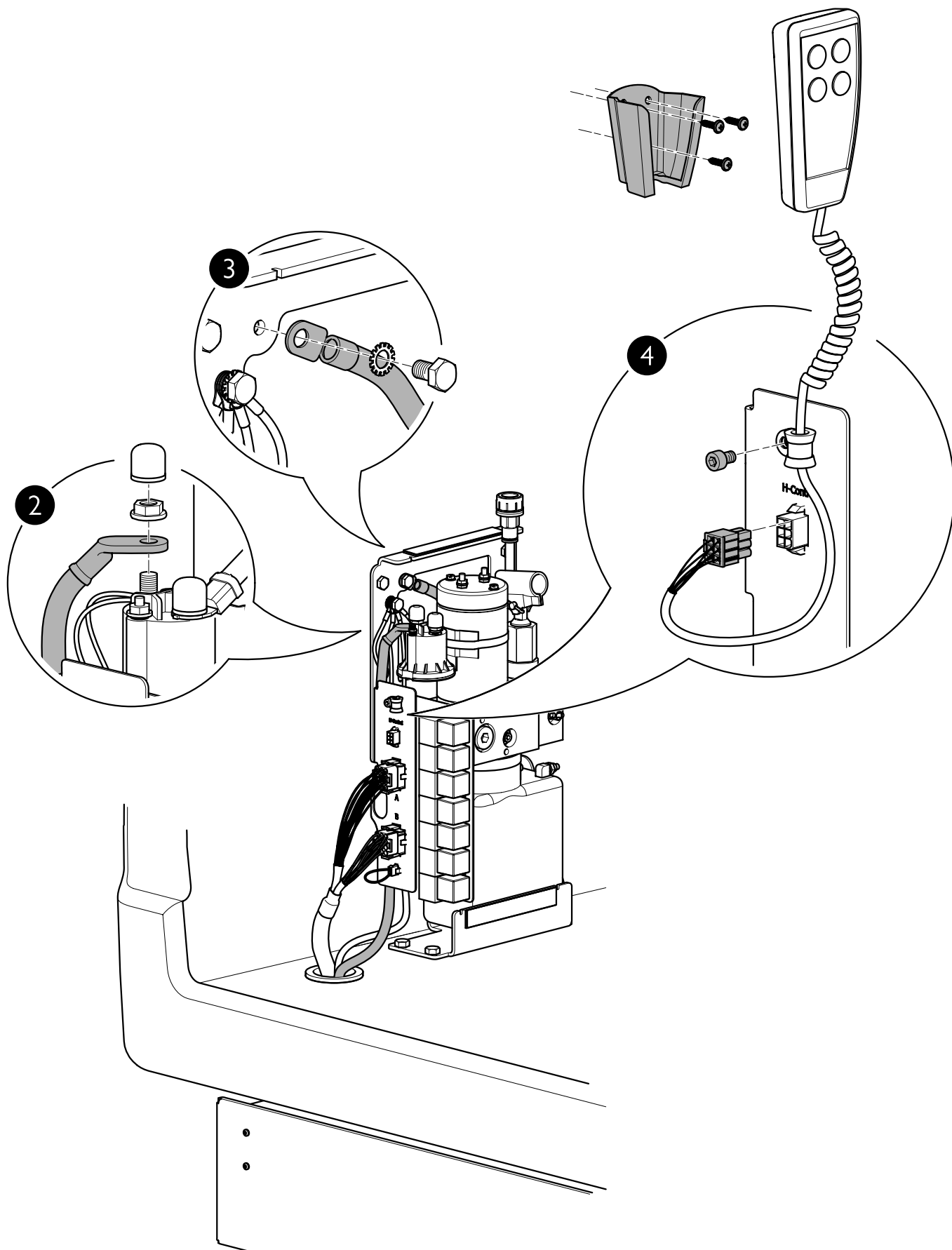

Cuando se conecta el suministro eléctrico, es necesario efectuar una prueba completa del ciclo de movimiento total del elevador. El elevador se detendrá automáticamente una vez que haya llegado a sus límites establecidos.



*Siga de cerca los movimientos del elevador durante la prueba del ciclo y realice ajustes de acuerdo con las páginas siguientes si es necesario. Si se omite hacer esto, pueden producirse daños físicos en el vehículo y/o elevador.*

## Ajuste del límite superior

- La plataforma interior (placa del puente) debe estar nivelada con el suelo. Si es necesario, ajuste el límite superior como se ilustra a continuación.

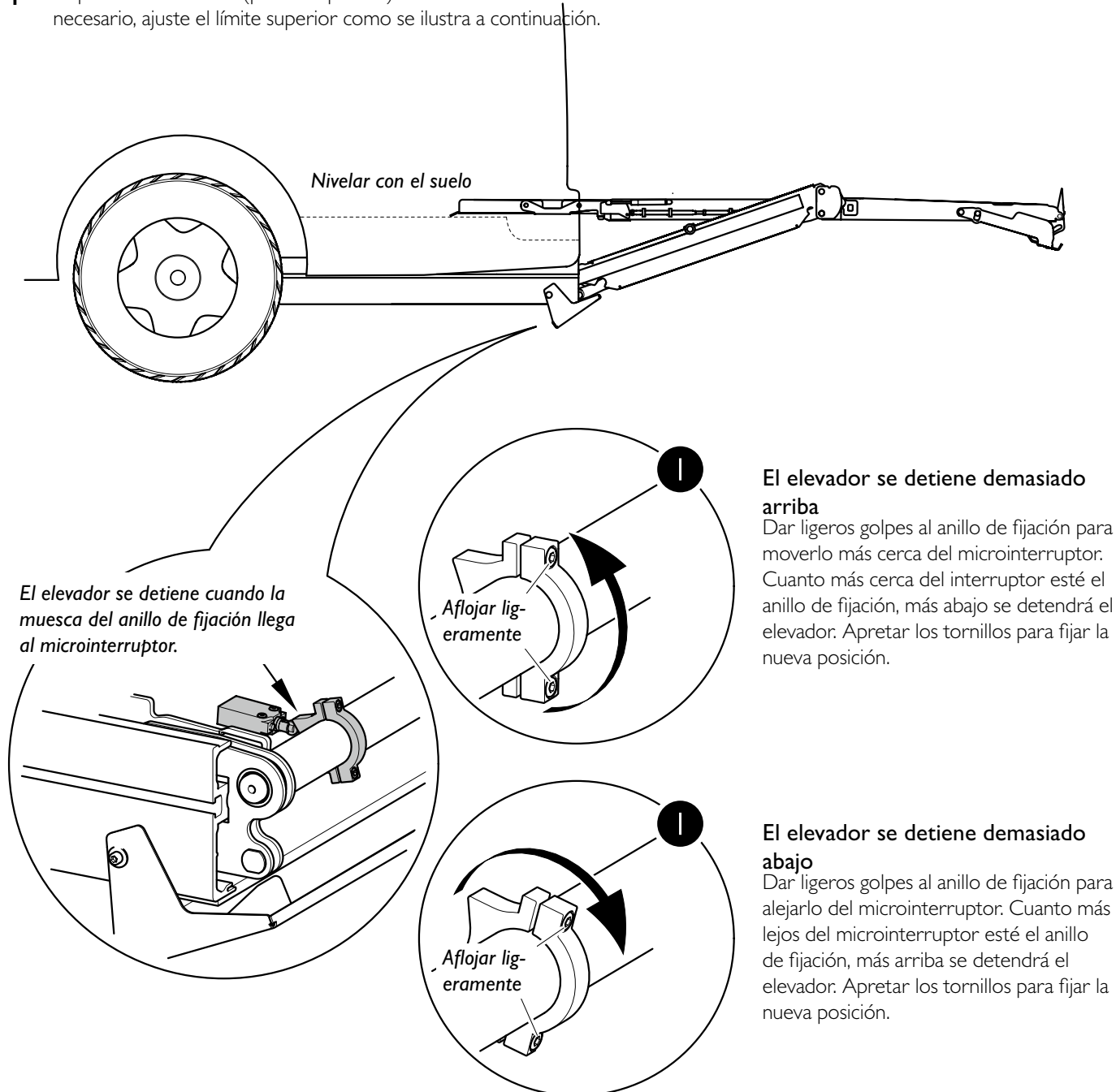

*El elevador se detiene cuando la muesca del anillo de fijación llega al microinterruptor.*

### El elevador se detiene demasiado arriba

Dar ligeros golpes al anillo de fijación para moverlo más cerca del microinterruptor. Cuanto más cerca del interruptor esté el anillo de fijación, más abajo se detendrá el elevador. Apretar los tornillos para fijar la nueva posición.

### El elevador se detiene demasiado abajo

Dar ligeros golpes al anillo de fijación para alejarlo del microinterruptor. Cuanto más lejos del microinterruptor esté el anillo de fijación, más arriba se detendrá el elevador. Apretar los tornillos para fijar la nueva posición.



## Ajuste de la inclinación

- 1 La plataforma interior (placa del puente) debe estar nivelada con el suelo. Si es necesario, ajuste la inclinación como se ilustra a continuación.
- 2 Ajuste la leva. Asegúrese de que la rueda quede recta con respecto a la leva. De lo contrario, se puede dañar la placa del puente.
- 3 Despliegue manualmente el bastidor de desplazamiento (véanse las instrucciones de emergencia que se suministran por separado) para asegurar que la plataforma se mueva libremente hacia fuera y hacia dentro del casete. Si no lo hace, puede ser porque los soportes de montaje están excesivamente apretados y pueden haber deformado los lados del casete. En ese caso, se deben ajustar los soportes.

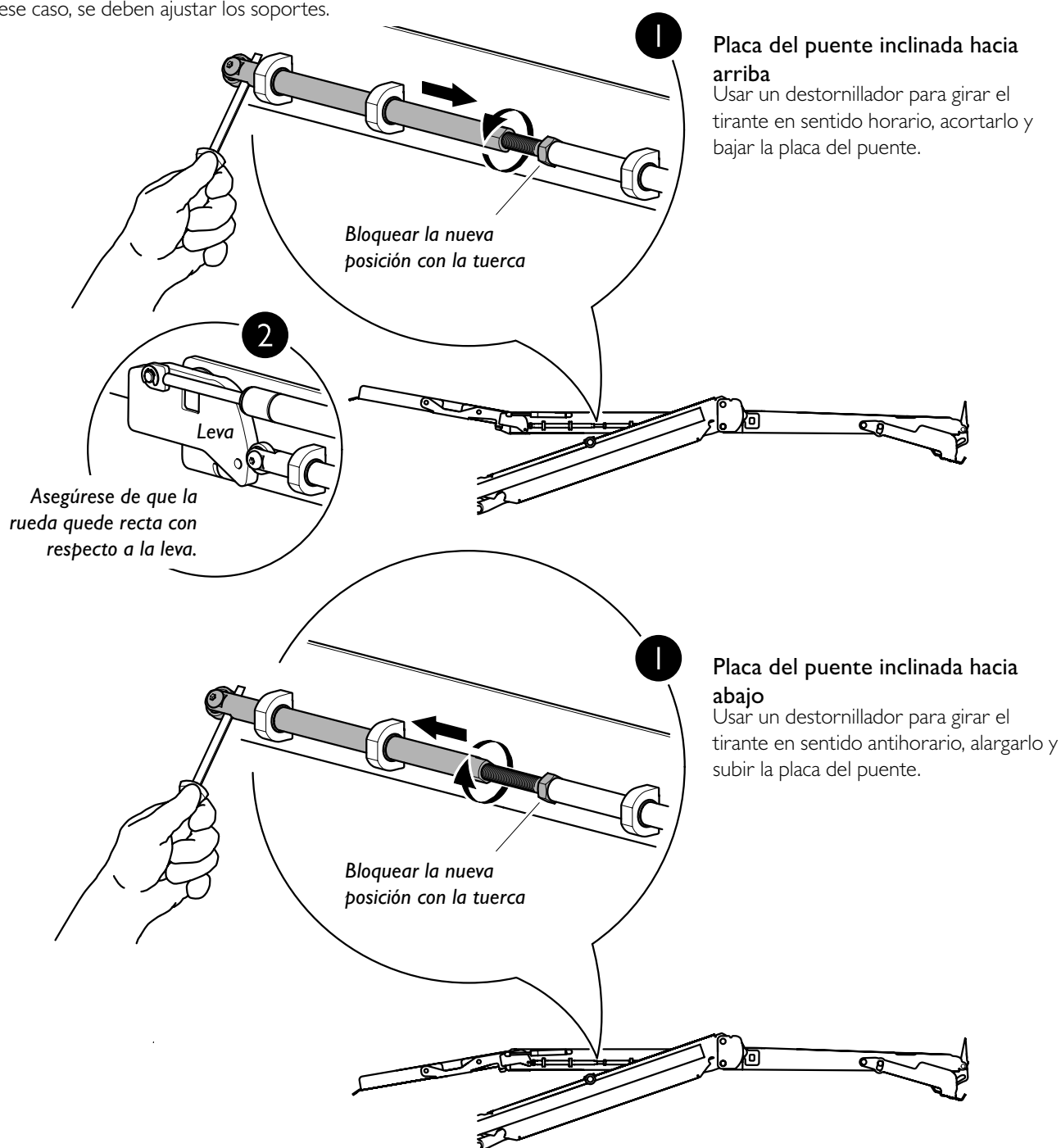

## Verificación por parte del instalador

Según la directiva EN 1756-2:2004+A1:2009, el instalador deberá confirmar la compatibilidad entre el elevador y el vehículo.

<p>Prueba estática.....</p>	<p><b>Deformación</b></p> <ul style="list-style-type: none"> <li>- La plataforma en vacío se coloca a medio camino entre el nivel del suelo y el nivel del piso del vehículo, y se toman mediciones de la altura de la plataforma y su posición angular en relación con el piso del vehículo.</li> <li>- Una carga distribuida uniformemente de 125% (438 kg) de la carga máxima (350 kg) se aplica a la plataforma, y posteriormente se retira.</li> <li>- Mediante repetidas mediciones de la altura y posición de la plataforma, verifique que ninguna deformación permanente ha ocurrido en cualquier parte de la plataforma elevadora o en su fijación al vehículo, que podría afectar a la función de la misma.</li> </ul> <p><b>Desplazamiento</b></p> <ul style="list-style-type: none"> <li>- Una carga distribuida uniformemente de 125% (438 kg) de la carga máxima se aplica a la plataforma, situada a nivel del piso del vehículo. Se toman mediciones de la altura de la plataforma y su posición angular en relación con el piso del vehículo. Estas mediciones se repiten después de un período de 15 minutos.</li> <li>- Compruebe que el desplazamiento vertical de la plataforma entre las dos mediciones no ha superado los 15 mm.</li> <li>- Compruebe que el desplazamiento angular de la plataforma entre las dos mediciones no ha superado el 2°.</li> </ul>
<p>Prueba dinámica.....</p>	<ul style="list-style-type: none"> <li>- Con la carga máxima aplicada a la plataforma, compruebe que la plataforma elevadora es capaz de operar en toda su gama completa de movimientos normales de elevación, descenso e inclinación. Si el elevador es incapaz de levantar con este peso, se debe aumentar la capacidad de carga. Proceda de la siguiente manera (véase también la ilustración de la página siguiente):</li> </ul> <ol style="list-style-type: none"> <li>1. Suelte la contratuerca. Utilice una llave tubular o de carraca de 14 mm (9/16").</li> <li>2. Apriete el tornillo de ajuste en sentido horario. Utilice una llave Allen de 3/16".</li> <li>3. Vuelva a apretar la contratuerca. Utilice la llave Allen para mantener el tornillo de ajuste en posición al apretar la contratuerca.</li> </ol>
<p>Prueba de operatividad y funciones de seguridad .....</p>	<ul style="list-style-type: none"> <li>- Todas las funciones de la plataforma elevadora y la operación de todos los dispositivos de seguridad se verifican luego de completadas las pruebas estática y dinámica. Estas pruebas no se aplican a las válvulas de control de roturas en la tubería ni a dispositivos de seguridad no susceptibles de restablecer, como fusibles eléctricos (estos artículos son sujetos a pruebas tipo del fabricante).</li> </ul>

Prueba para verificar que la plataforma elevadora..... no pueda elevar una carga excesiva

- Una carga de 438 kg (125% de la carga máxima) se aplica a la plataforma, situada a nivel del suelo. Accione el control "UP" y compruebe que la plataforma no se eleva (inclinación es permisible). Si el elevador es capaz de levantar con este peso, debe reducir la capacidad de carga. Proceder de la siguiente manera (véase también la ilustración a continuación):

1. Suelte la contratuerca. Utilice una llave tubular o de carraca de 14 mm (9/16").
2. Gire el tornillo de ajuste en sentido contrariohorario. Utilice una llave Allen de 3/16".
3. Vuelva a apretar la contratuerca. Utilice la llave Allen para mantener el tornillo de ajuste en posición al apretar la contratuerca.

Modelo de elevador \_\_\_\_\_  
 Número de serie \_\_\_\_\_  
 Fecha de realización \_\_\_\_\_

Nombre del distribuidor \_\_\_\_\_

Firma, técnico de instalación \_\_\_\_\_

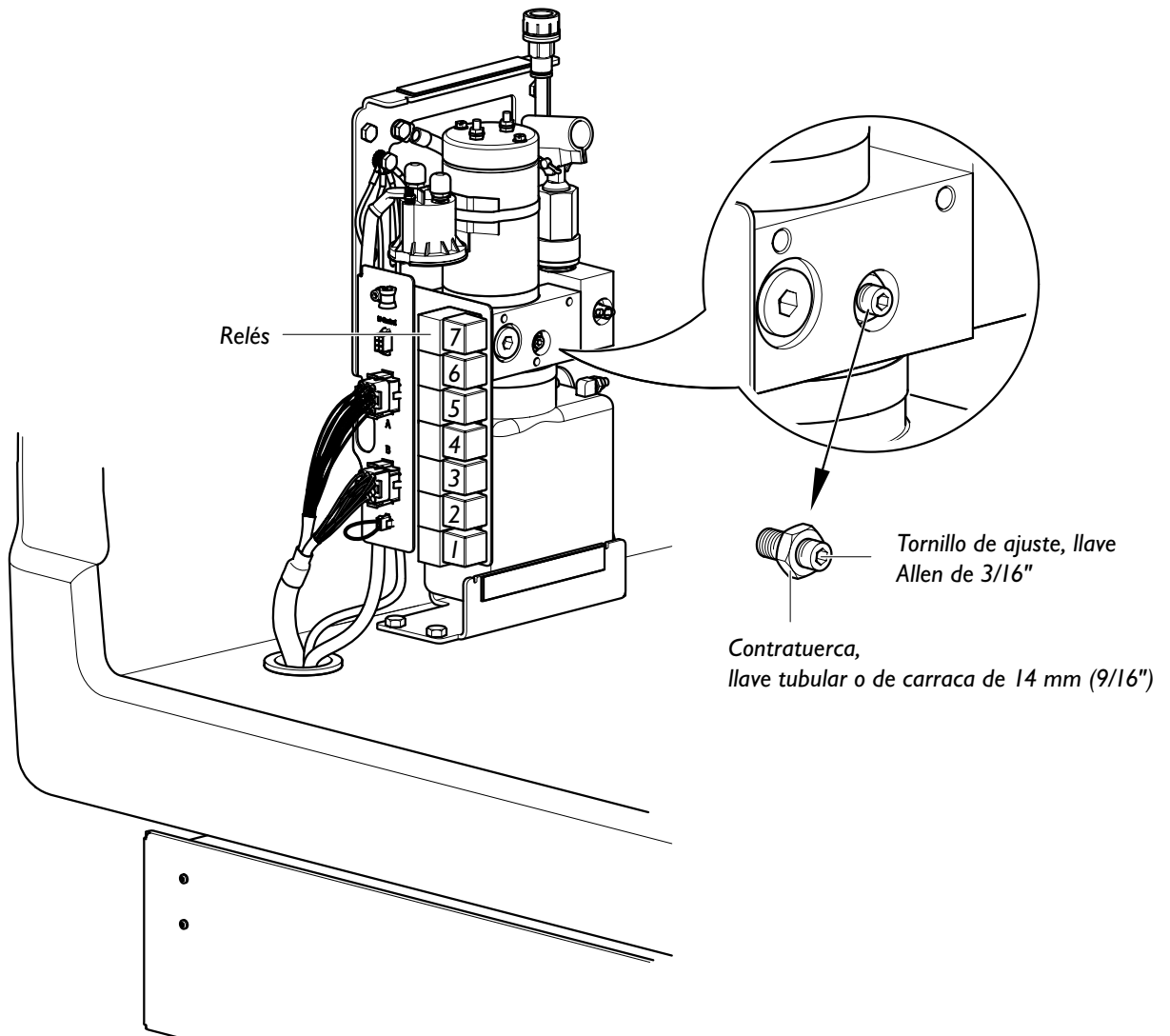

## Lista de comprobación de mantenimiento

Para garantizar la máxima vida útil y funcionalidad, siga la lista de comprobación a continuación.

Modelo de elevador \_\_\_\_\_ Distribuidor \_\_\_\_\_  
 Número de serie \_\_\_\_\_ Mecánico resp. \_\_\_\_\_  
 N° de matrícula de vehículo \_\_\_\_\_ Propietario \_\_\_\_\_  
 Marca/modelo de vehículo \_\_\_\_\_ Dirección del propietario \_\_\_\_\_

\* Aceite hidráulico, nº de ref. de Autoadapt 440612

\*\* OKS 3751, nº de ref. de Autoadapt 400878

\*\*\* Aceite ligero

TODOS LOS DÍAS	A	Compruebe que la placa del puente (A) suba y baje de la manera prevista.
	B	Compruebe que las barandillas con placas de protección correspondientes (B) funcionen de la manera prevista. Placas de protección son una opción.
	C	Compruebe que la parada de bordillo exterior (C) suba y baje de la manera prevista.
	D	Compruebe que el casete (D) no presente daños exteriores.
	E	Compruebe que el asa (E) para el módulo de la bomba esté en su lugar.
	F	Compruebe que el mando manual (F) y el cable estén intactos y funcionen.
		Compruebe que no haya fugas visibles de aceite hidráulico.
		Compruebe que las instrucciones estén disponibles y sean legibles.
UNA VEZ AL MES	G	Compruebe que el nivel del *aceite hidráulico sea correcta. Cuando el elevador esté totalmente introducido en el casete, el nivel debe estar entre la marca "nivel de almacenamiento" y hasta un máximo de 5 mm por debajo de la marca (G).
	H	Compruebe que los fusibles (H) estén intactos.
		Compruebe que los cables y tubos visibles no presenten daños exteriores.
		Compruebe que todo funcione de la manera prevista.
UNA VEZ CADA SEIS MESES		Compruebe que no haya fugas de aceite hidráulico o el desgaste de los componentes móviles debajo de la cubierta inferior del casete. Retire la cubierta inferior para realizar la inspección.
	I	Compruebe que las dos bisagras de las barandillas estén ***lubricadas (I).
	J	Compruebe que las cuatro bisagras, que conectan las partes plegables de la plataforma, estén ***lubricadas (J).
	K	Compruebe que los tres casquillos, que sostienen el brazo de conexión (K) con la placa del puente, estén ***lubricados.
	L	Compruebe que los cuatro rodillos de soporte no estén deformados o dañados.
	M	Limpie y **lubrique los carriles (M).
	N	Limpie y **lubrique los carriles (N). Vuelva a colocar la cubierta inferior.
	O	Compruebe que las dos bisagras (O) de la escotilla delantera estén ***lubricadas y que la escotilla se cierre correctamente.
		Compruebe que todos los tornillos del soporte estén correctamente apretados.
		Compruebe las funciones de liberación de emergencia.
	Controle los tornillos, pasadores y juntas para ver si están gastados/dañados y correctamente asegurados.	

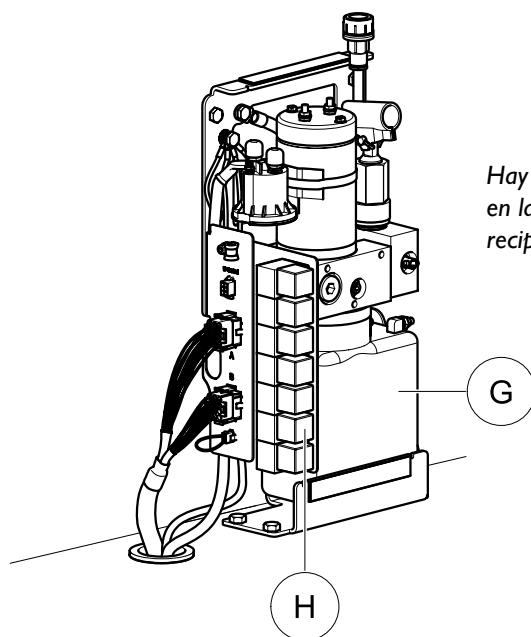
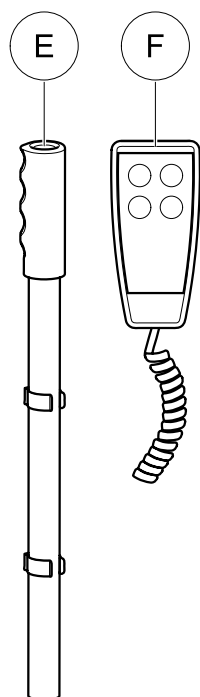
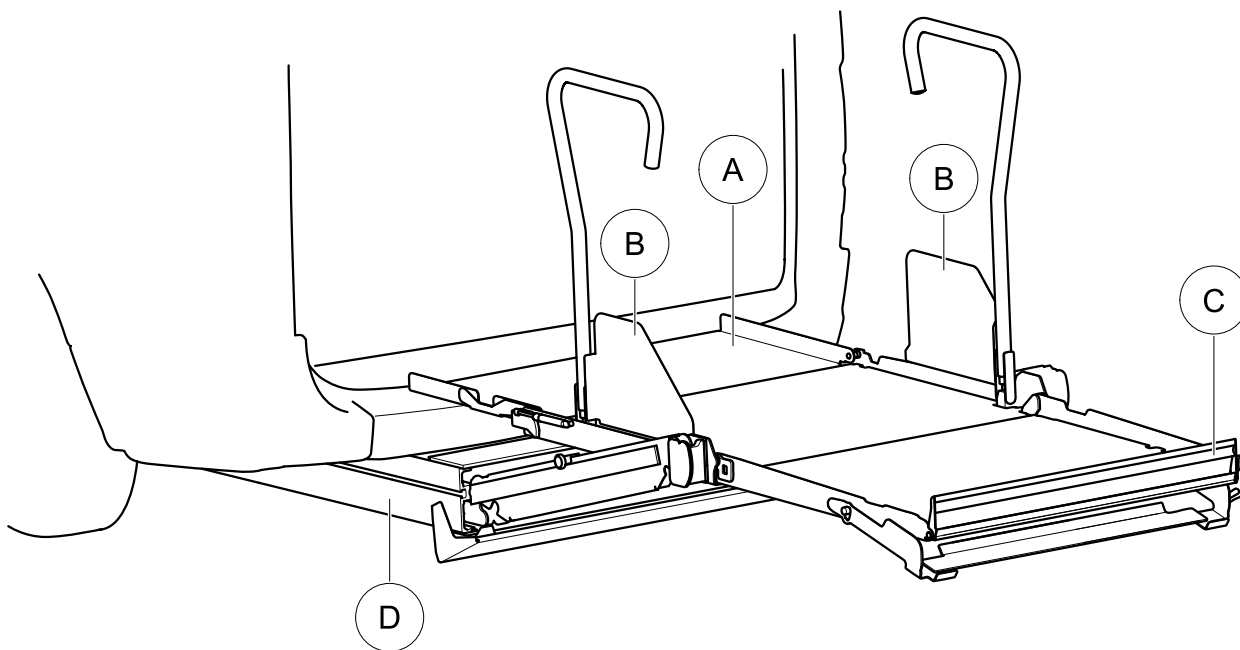

*Hay un filtro de aceite en la parte inferior del recipiente de aceite*

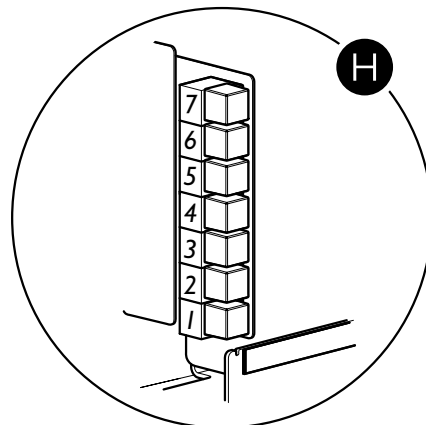
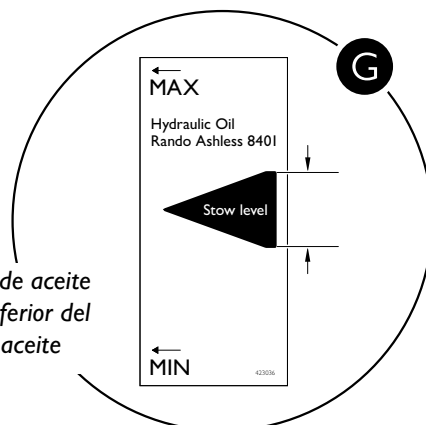

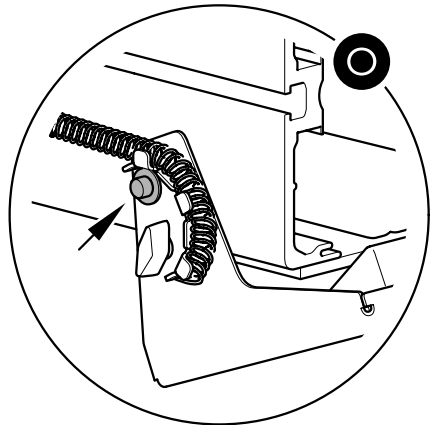
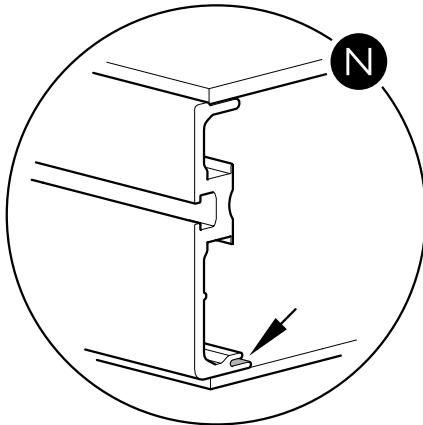
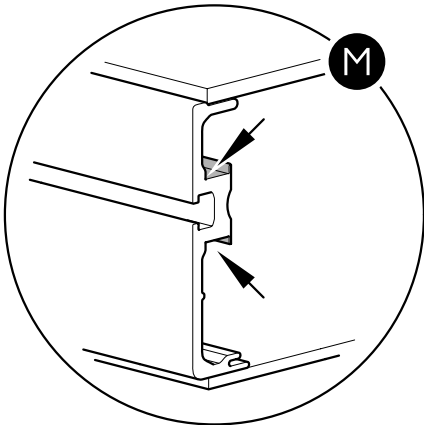
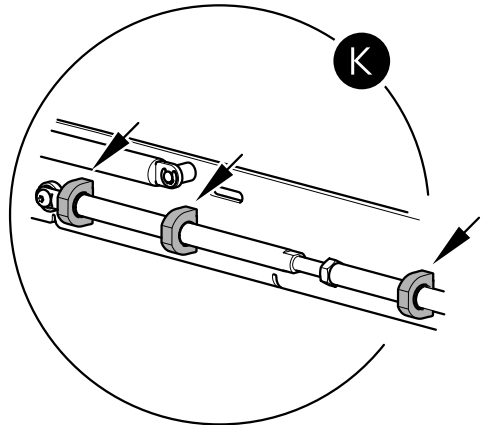
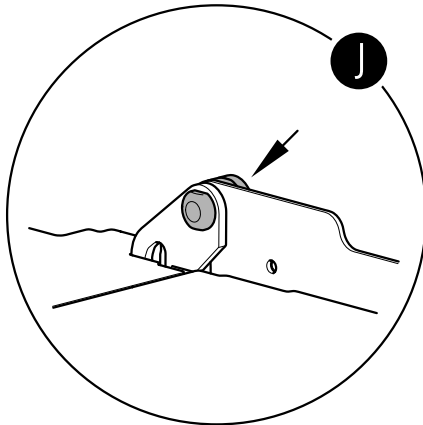
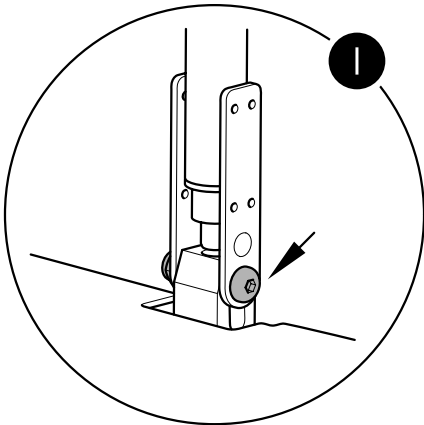
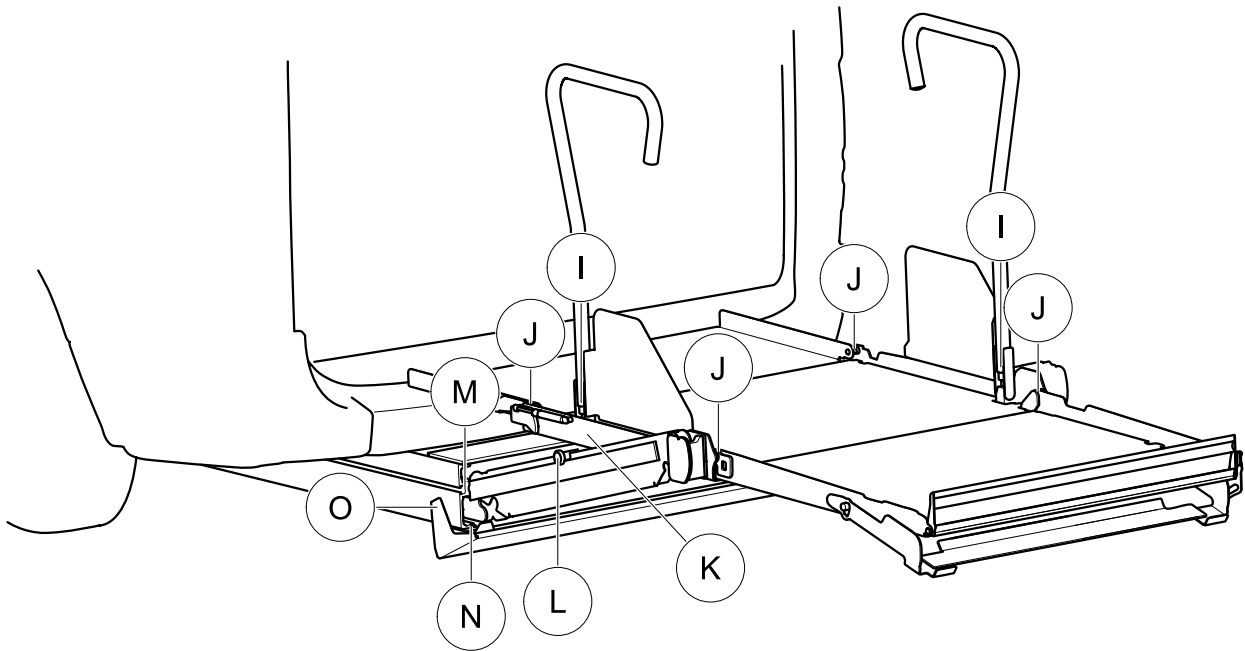

## Especificaciones técnicas

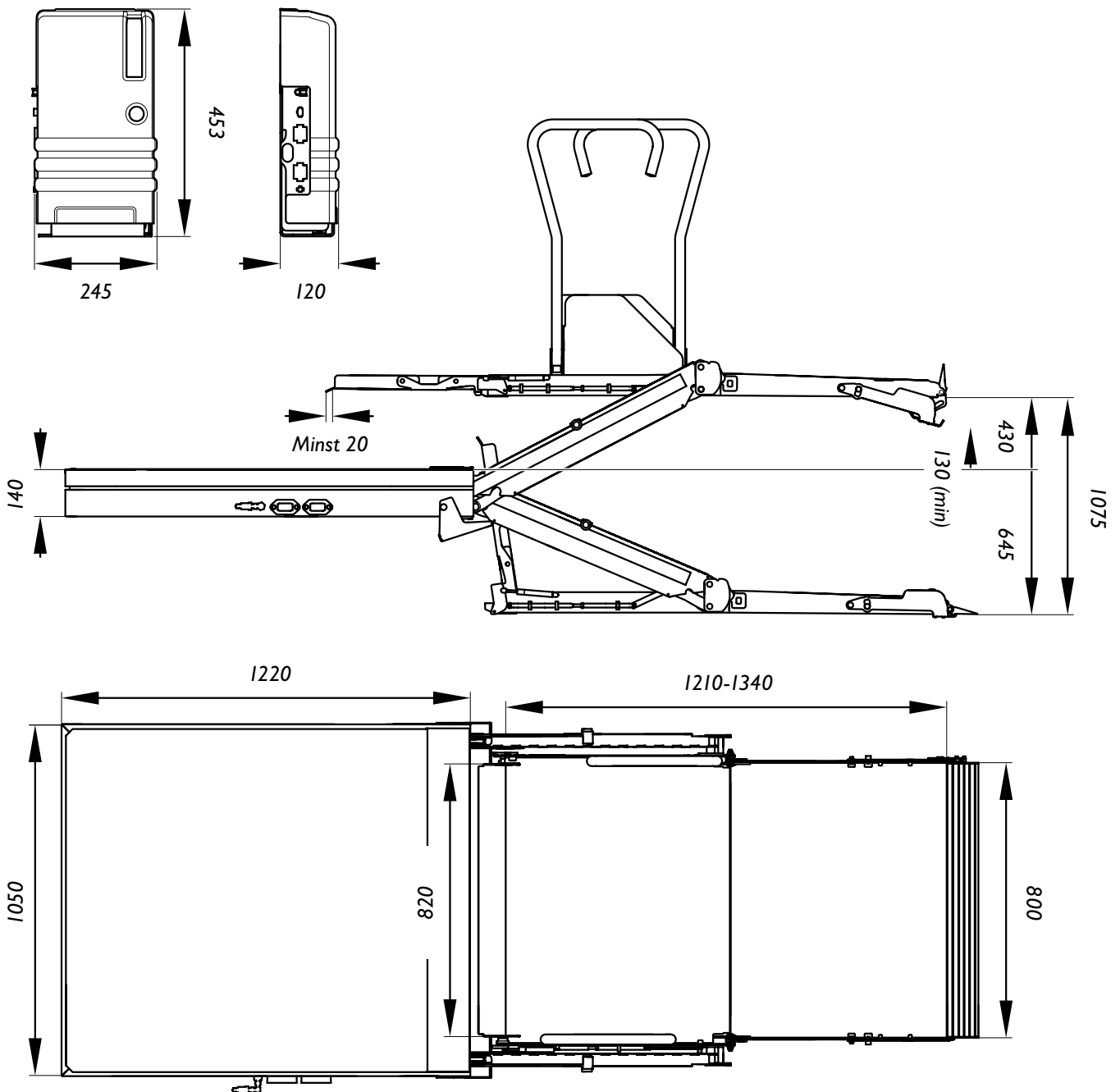

### Datos del producto

Longitud del casete.....	1220 mm
Anchura del casete.....	1050 mm
Altura del casete.....	140 mm
Longitud útil de la plataforma.....	1210-1340 mm
Anchura útil de la plataforma.....	800 mm
Superposición mínima, suelo del vehículo.....	20 mm
Anchura mínima, apertura de la puerta.....	820 mm
Peso del casete.....	130 kg
Nivel de ruido durante el uso.....	menos de 70 dB
Longitud el módulo de la bomba.....	245 mm

Anchura el módulo de la bomba.....	120 mm
Altura el módulo de la bomba.....	453 mm

### Prestaciones del producto

Movimiento, ciclo vertical.....	1075 mm
Movimiento desde borde superior de casete hacia arriba.....	430 mm
Movimiento mínimo hacia arriba.....	130 mm
Movimiento desde borde superior de casete hacia abajo.....	645 mm
Capacidad de elevación.....	350 kg





Grazie per avere scelto

# Sollivatori di Autoadapt!

Il presente manuale è parte integrante del prodotto e fornisce informazioni importanti per un'installazione corretta e sicura. È quindi importante leggere l'intero manuale prima di cominciare l'installazione.

Per qualsiasi domanda sulla soluzione personalizzata per il vostro cliente, rivolgetevi ad Autoadapt. Saremo lieti di ricevere le vostre osservazioni, che ci aiutano a migliorare continuamente il prodotto e la sua installazione. Ulteriori informazioni su di noi e la nostra gamma di soluzioni personalizzate per auto sono disponibili su [www.autoadapt.com](http://www.autoadapt.com).

Di nuovo, grazie per la fiducia accordataci!

Autoadapt



Soluzioni sicure per  
l'adattamento di vetture

*Per garantire la sicurezza degli utenti,  
tutti i prodotti Autoadapt sono progettati  
e testati secondo le regole e le norme  
di direttiva vigenti.*

## Installazione

106	Contenuto del pallet alla consegna
107	Sicurezza
108	Preparazione della cassetta per l'installazione
109	Installazione della cassetta
110	Regolazione del fincorsa esterno
111	Installare il gruppo pompa
112	Posa di flessibili e cavi
114	Posa e collegamento dei cavi elettrici
116	Regolazione del limite superiore
117	Regolazione dell'inclinazione
118	Controllo a cura dell'installatore

## Checklist di assistenza

120

## Specificazioni tecniche

123

Schemi, esplosi e certificazione del produttore (Product certificate) sono riportati in fondo al manuale.

## Installazione

### Contenuto del pallet alla consegna

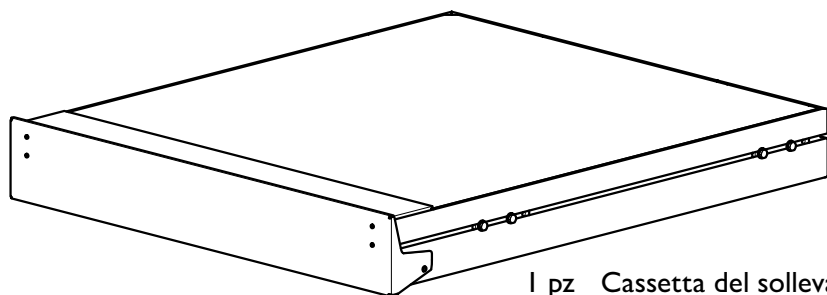

1 pz Cassetta del sollevatore

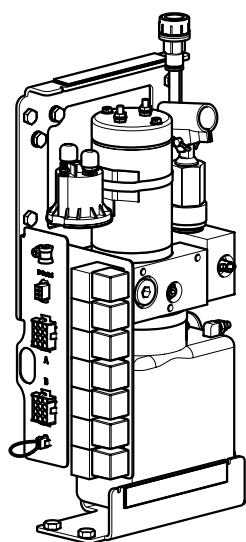

1 pz Gruppo pompa con coperchio

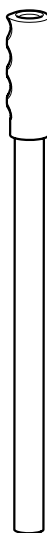
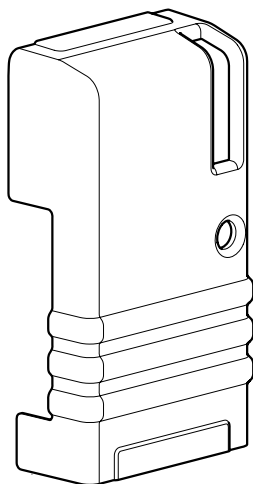

1 pz Leva del gruppo pompa



1 pz Pulsantiera



1 pz Supporto



2 pz Fermagli



5 pz Viti



1 pz Cavo rosso lungo



1 pz Cavo rosso corto



1 pz Cavo nero



1 pz Capocorda  
supplementare

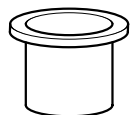

1 pz Protezione in plastica

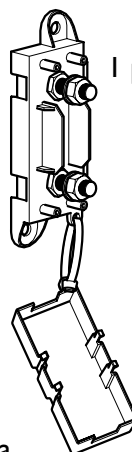

1 pz Portafusibile



1 pz Fusibile



2 pz Viti

## Sicurezza



Questo sollevatore è stato testato e approvato esclusivamente per il trasferimento di persone con mobilità ridotta su un veicolo.



Il sollevatore non deve essere utilizzato come ponte per raggiungere il pavimento o un piano rialzato. Per salire a bordo e scendere correttamente, la piattaforma del sollevatore deve essere orizzontale sul pavimento.



I freni della sedia a rotelle devono sempre essere inseriti durante il sollevamento. Il fermo antirotolamento anteriore e la barriera interna, vedere la figura di seguito, devono essere sollevati durante l'operazione senza provocare interferenze. Questo aspetto è particolarmente importante se è presente un assistente sulla piattaforma.



Quando si supera il peso max consentito di 350 kg, una valvola di sicurezza si attiva impedendo il sollevamento della piattaforma. In tal caso, ridurre il carico e riprovare.

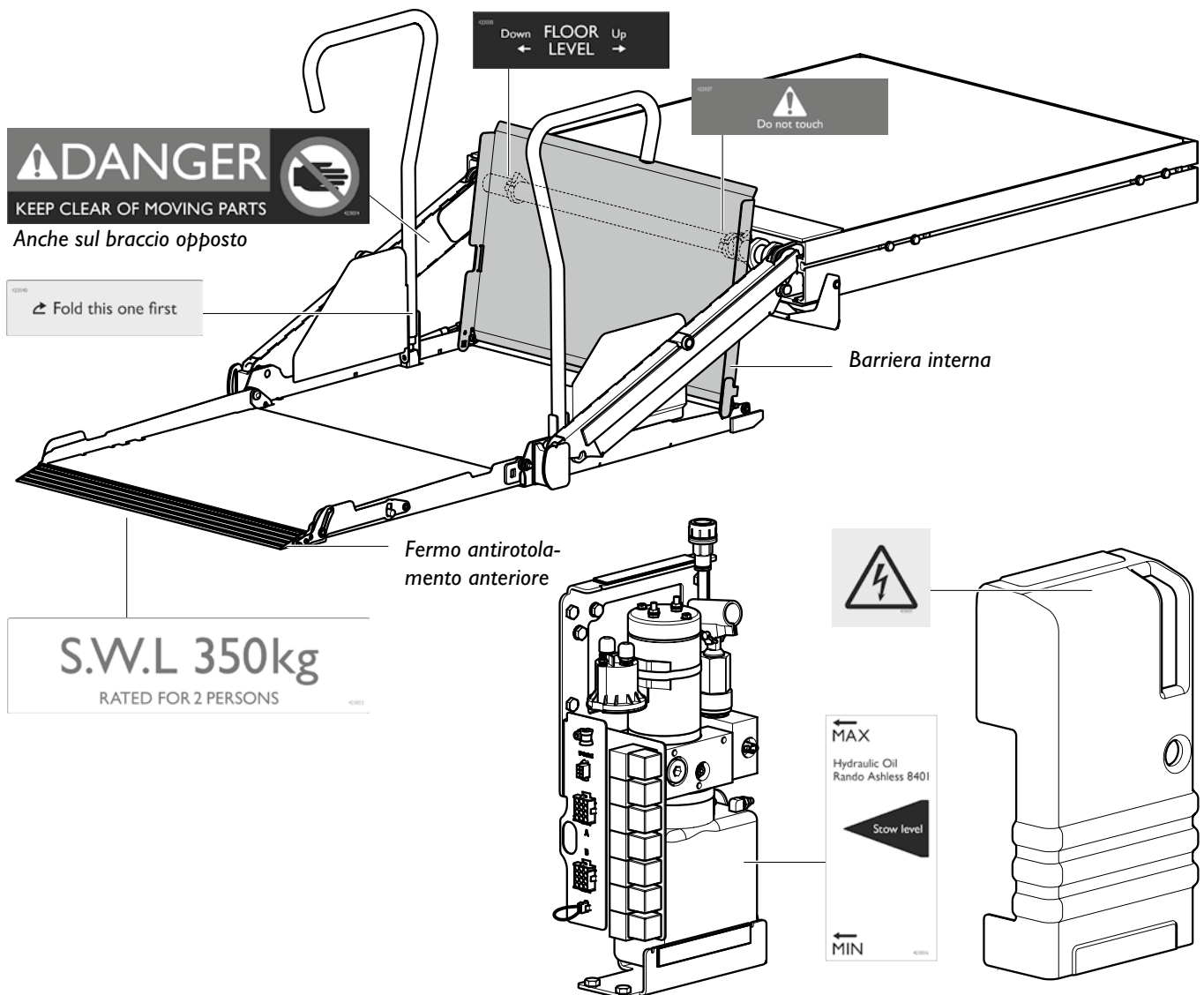

## Preparazione della cassetta per l'installazione



Utilizzare sempre i dispositivi di protezione individuale previsti durante l'installazione.

- 1 Sollevare il veicolo per facilitare l'accesso durante l'intera installazione. Iniziare montando le staffe con i fissaggi in dotazione, forniti in una confezione separata. Seguire le istruzioni fornite con le staffe. Le staffe non devono essere serrate a fondo, in quanto deve rimanere un certo gioco per regolare la posizione della cassetta.
- 2 Tagliare la fascetta intorno all'imballaggio di cartone. Rimuovere il coperchio di cartone, le scatole e le staffe di trasporto in legno. Lasciare la cassetta sul pallet.
- 3 Rimuovere temporaneamente le viti e le relative rondelle dai quattro scivoli di montaggio ai lati della cassetta.

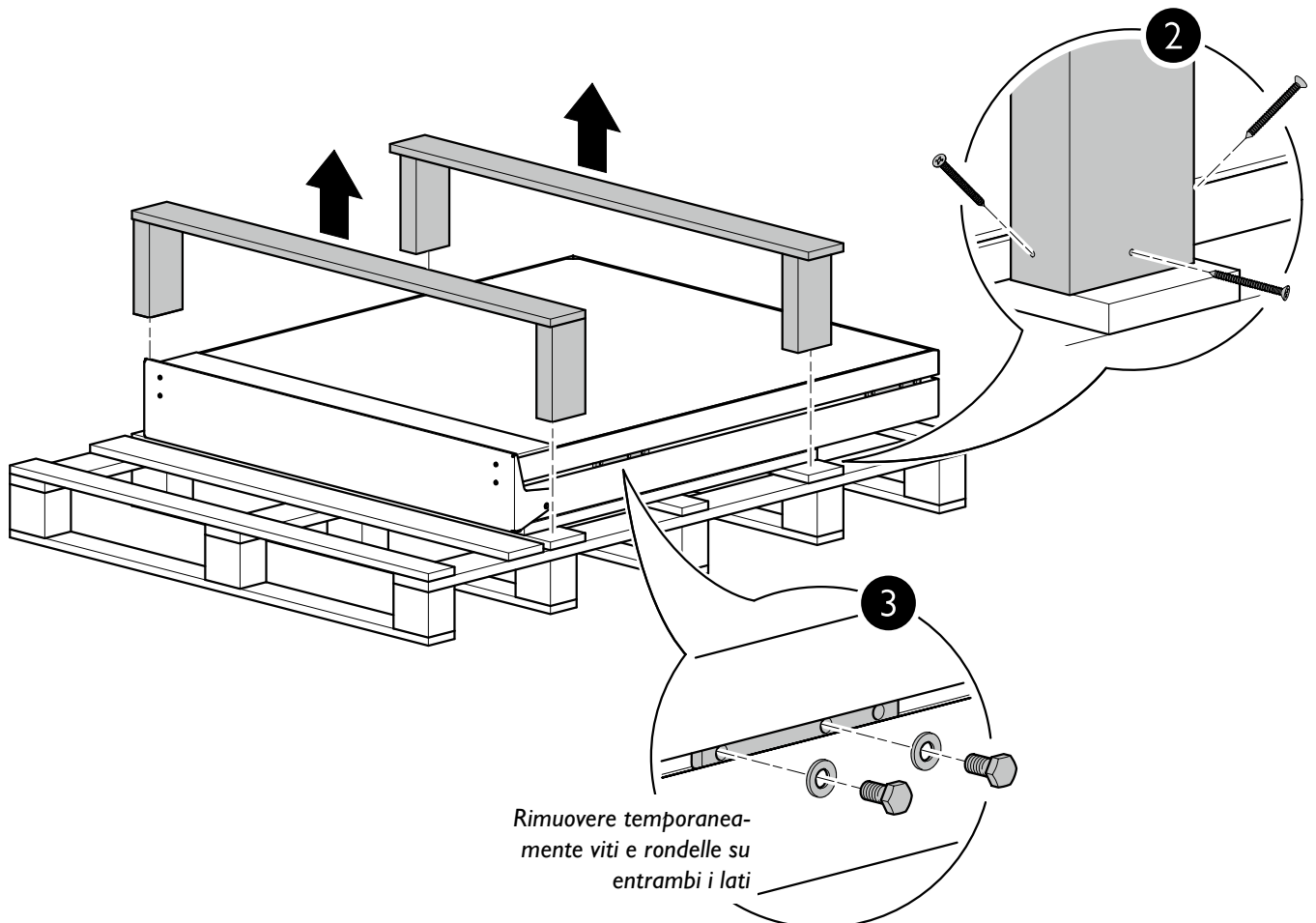

## Installazione della cassetta

- 1 Sollevare il pallet con un carrello elevatore. Posizionare la cassetta fra le staffe, ad almeno 10 mm dall'assale posteriore.
- 2 Regolare gli scivoli di montaggio in modo da allinearli alle rispettive staffe. Fissare la cassetta alle staffe utilizzando le viti e le rondelle rimosse in una fase precedente. Utilizzare i due fori più arretrati. Per il fissaggio del predellino, accessorio ordinabile separatamente, si utilizza lo stesso scivolo di montaggio. Il terzo foro viene utilizzato solamente in questo caso.
- 3 Abbassare il pallet e rimuoverlo. Riserrare le viti a 50 Nm. Riserrare quindi tutti i fissaggi della staffa sul telaio del veicolo.

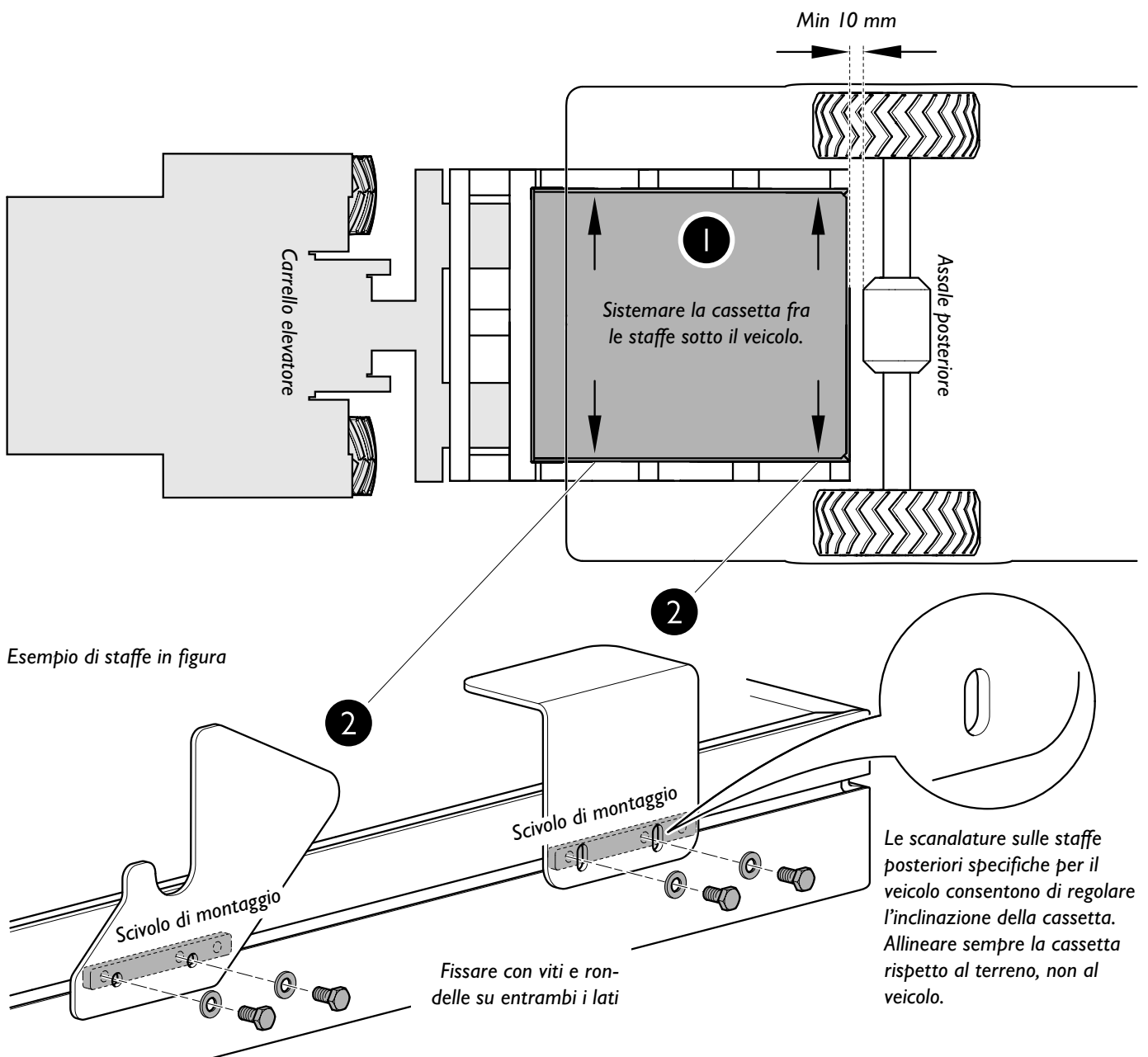

## Regolazione del finecorsa esterno



Se si installa il sollevatore a cassetta in combinazione con un predellino, è necessario regolare il finecorsa esterno del sollevatore. In tal modo, la piastra a ponte può entrare a sufficienza nel veicolo. Regolare il finecorsa esterno prima di installare la pedana.

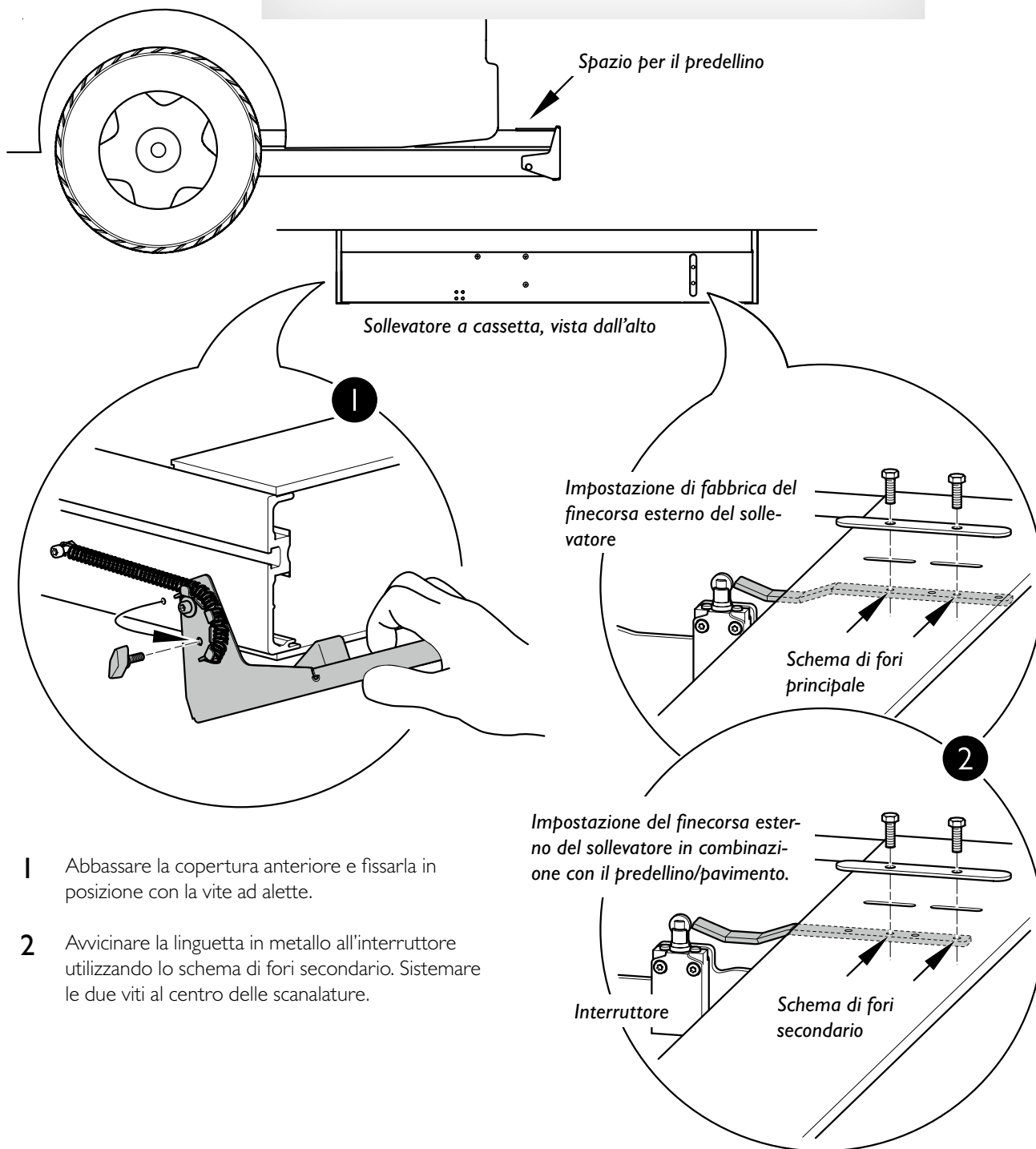

- 1 Abbassare la copertura anteriore e fissarla in posizione con la vite ad alette.
- 2 Avvicinare la linguetta in metallo all'interruttore utilizzando lo schema di fori secondario. Sistemare le due viti al centro delle scanalature.

## Installare il gruppo pompa

- 1 Installare il gruppo pompa nel punto desiderato all'interno del veicolo. Sistemare il gruppo sul lato sinistro del veicolo per agevolare l'azionamento manuale in caso di guasto al sollevatore. Utilizzare un fissaggio adatto in tutti i tre punti di montaggio a pavimento e almeno in un punto di montaggio sul pannello laterale. Verificare che l'installazione sia abbastanza stabile da consentire l'utilizzo della pompa manuale in caso di emergenza.
- 2 Conservare la leva di cui sopra vicino al gruppo pompa in modo da potervi accedere facilmente all'occorrenza. Utilizzare i fermagli in dotazione.
- 3 Rimuovere il tappo di trasporto giallo dal flessibile dell'aria del serbatoio dell'olio e sostituirlo con il tappo ventilato in dotazione.

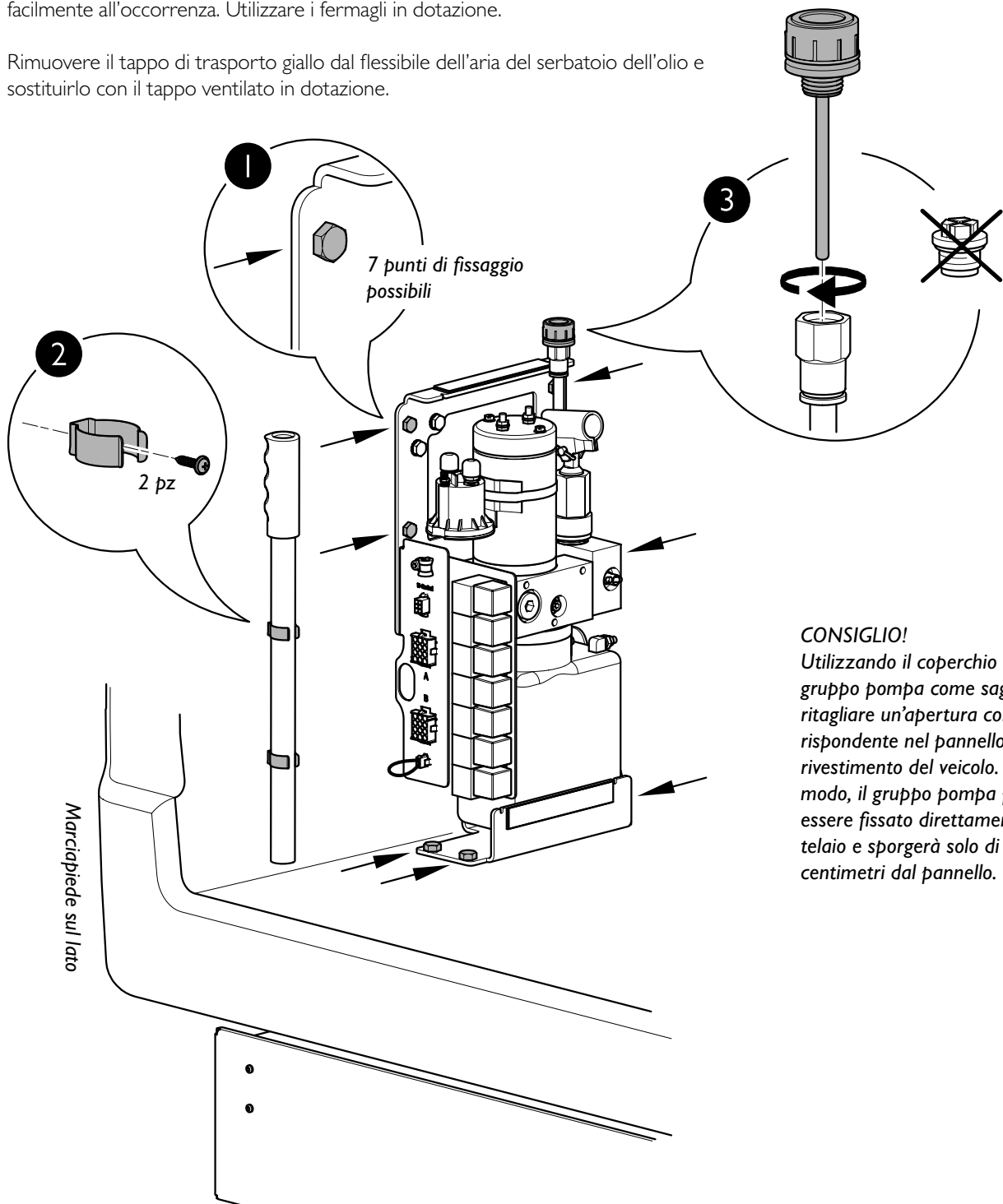

**CONSIGLIO!**  
Utilizzando il coperchio del gruppo pompa come sagoma, ritagliare un'apertura corrispondente nel pannello di rivestimento del veicolo. In tal modo, il gruppo pompa può essere fissato direttamente al telaio e sposterà solo di pochi centimetri dal pannello.

## Posa di flessibili e cavi

- 1 I flessibili idraulici e i collegamenti elettrici fra generatore e cassetta possono essere posati nello stesso foro. Se possibile, utilizzare a tal fine i fori e gli spazi esistenti nel telaio del veicolo. Se non è possibile, praticare un foro in una posizione adatta con una sega a tazza da 50 mm. Sistemare l'anello in plastica nel foro per proteggere i cavi dai bordi affilati.
- 2 Posare correttamente il flessibile dell'olio dal gruppo pompa alla cassetta. Per un corretto funzionamento, le curve del flessibile non devono presentare un diametro inferiore a 30 mm. Collegare il flessibile all'attacco rapido sulla cassetta.

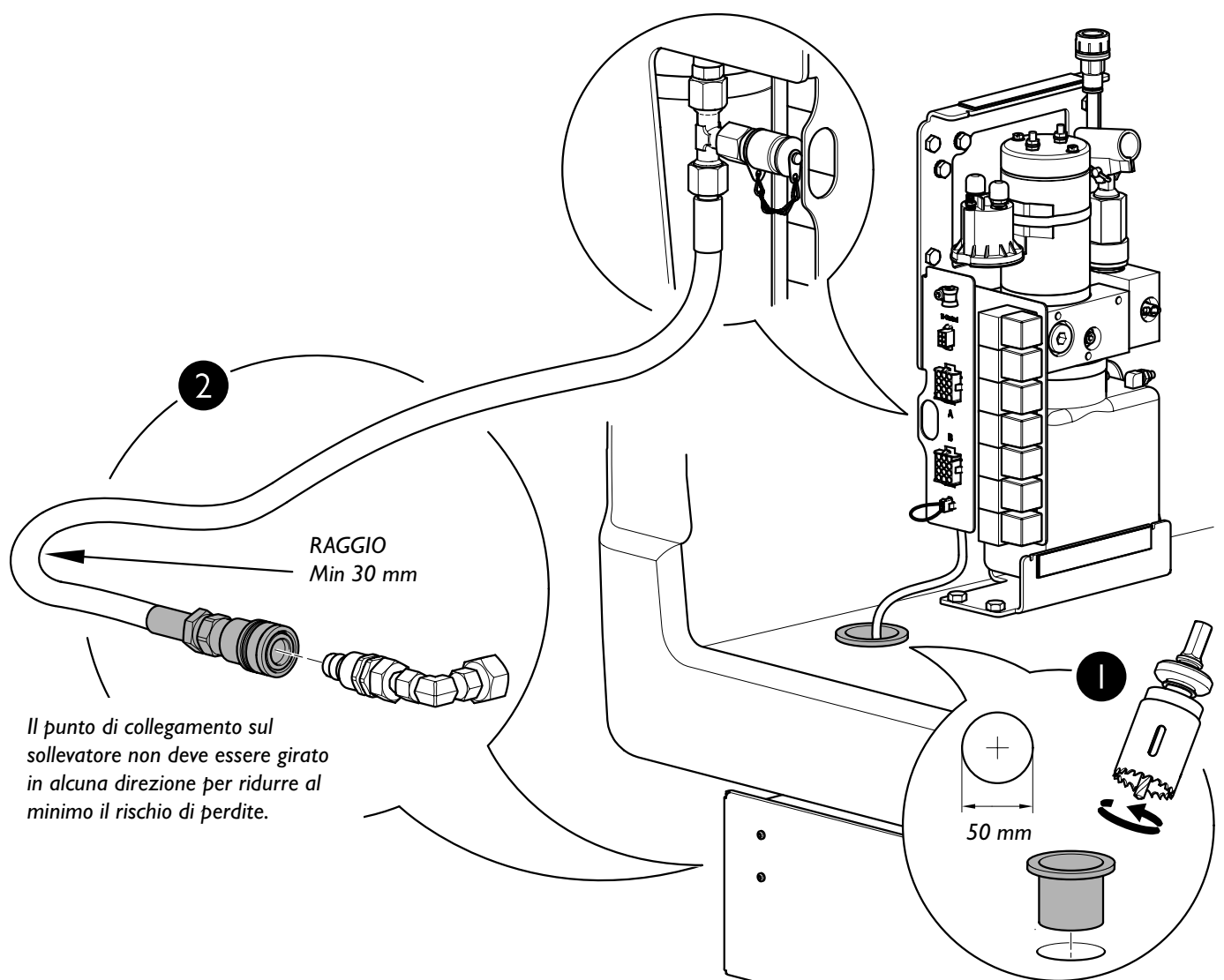



- 3 Posare correttamente il cablaggio dalla cassetta al gruppo pompa. I connettori sono contrassegnati con A e B. Inserirli nelle prese corrispondenti sul gruppo pompa.
- 4 Quando il sollevatore è completamente ritratto all'interno della cassetta, il cavo C36 fornisce un segnale + (positivo) a 12 V. Per disporre di un segnale - (negativo) a 12 V tramite il quadro del veicolo, vedere lo schema elettrico in fondo al presente manuale.  
  
N.B. Il cavo C36 è destinato esclusivamente al collegamento di una spia.
- 5 Connettore del kit di interblocco (opzionale). Vedere le istruzioni separate con il kit.

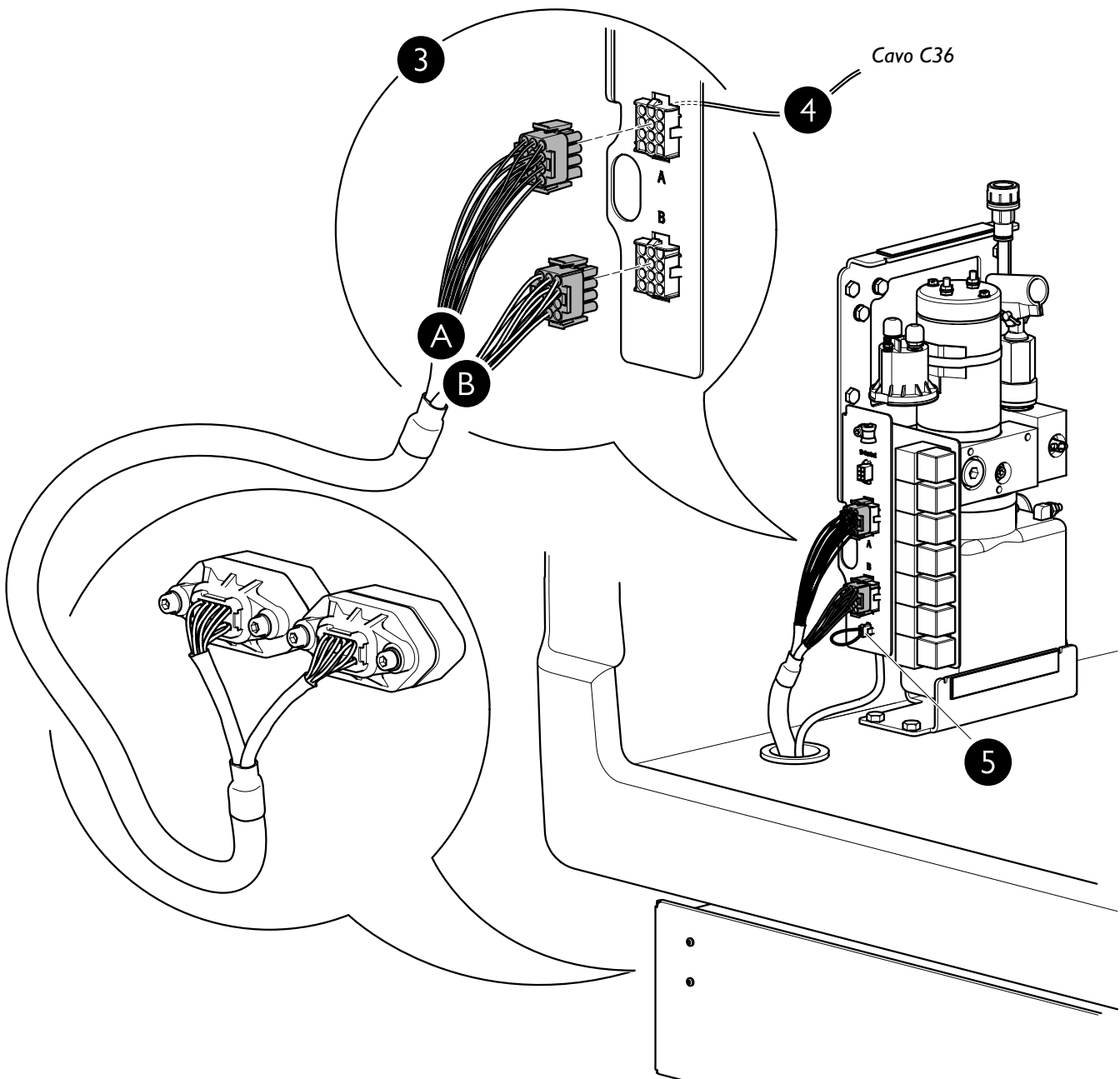

## Posa e collegamento dei cavi elettrici

- 1 Installare il portafusibile con il fusibile molto vicino alla batteria del veicolo.
- 2 Collegare il cavo rosso lungo con il capocorda angolato al solenoide nel gruppo pompa. Posare il cavo verso la batteria infilandolo nel foro praticato nel pavimento del veicolo e collegarlo in modo sicuro al portafusibile. Il cavo rosso lungo può essere accorciato all'occorrenza. In tal caso, utilizzare il capocorda per portafusibile in dotazione.

Collegare il cavo rosso corto. Fissare un'estremità al fusibile e l'altra al terminale positivo da 12 V sulla batteria del veicolo.

- 3 Collegare il cavo di massa nero. Fissare un'estremità al gruppo pompa e l'altra a un punto di massa adatto. Un punto di massa adatto è una superficie in metallo del telaio del veicolo, pulita e priva di vernice.
- 4 Collegare la pulsantiera alla relativa presa sul gruppo pompa. Fissare il cavo con il fermaglio a P per ridurre al minimo le sollecitazioni sul collegamento. Installare il supporto per la pulsantiera molto vicino al sollevatore per potervi accedere facilmente all'occorrenza.

Vedere la figura supplementare alla pagina seguente.

### Gruppo pompa

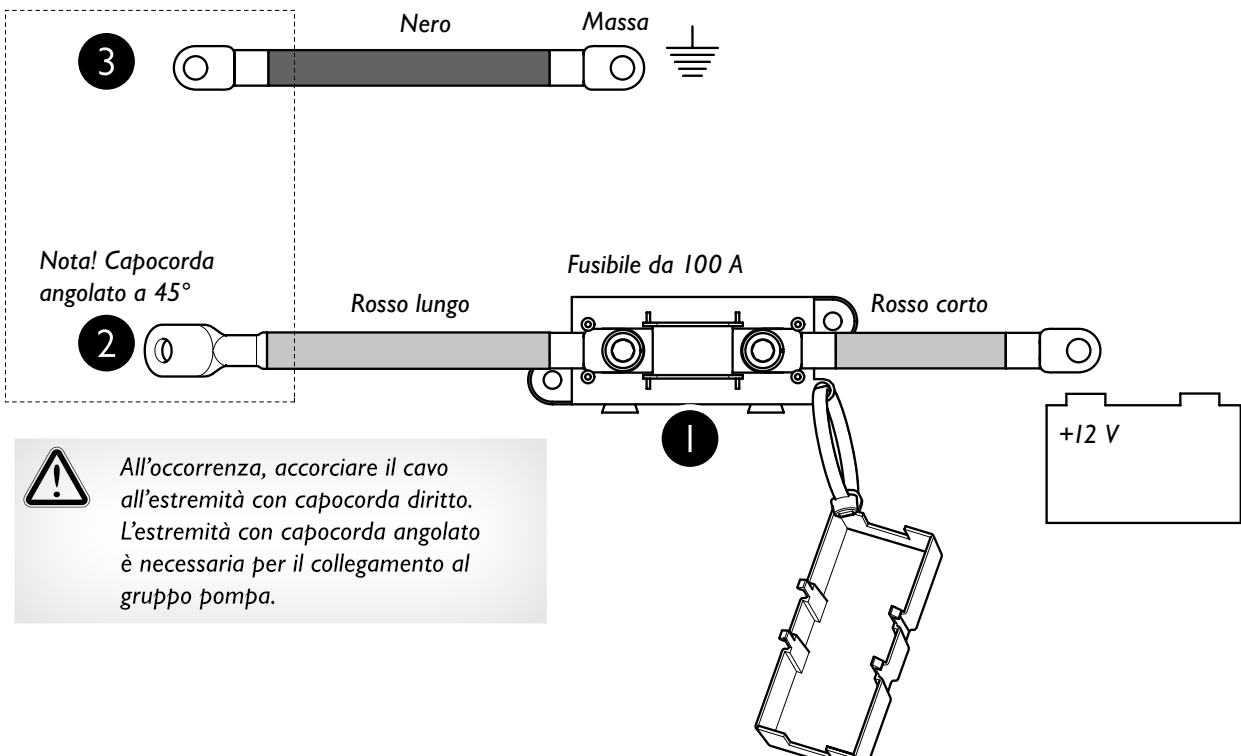

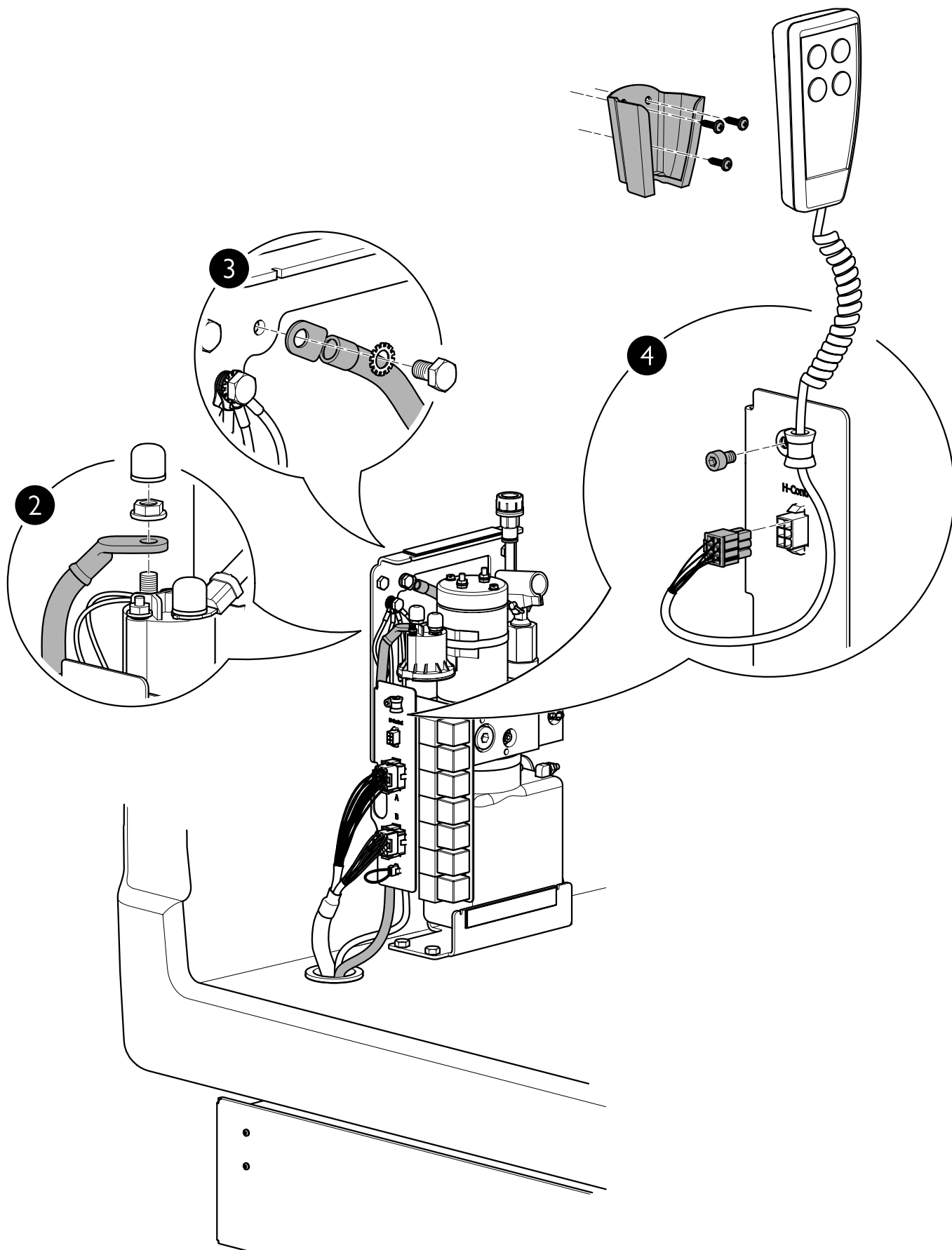

Quando si collegano i cavi elettrici si deve eseguire un test completo dell'intero ciclo di movimento del sollevatore. Il sollevatore si arresta automaticamente una volta raggiunti i limiti impostati.



*Osservare i movimenti del sollevatore durante il test e, all'occorrenza, effettuare le regolazioni descritte alle pagine seguenti. In caso contrario, il veicolo e/o il sollevatore potrebbero danneggiarsi.*

## Regolazione del limite superiore

- La piattaforma interna (piastra a ponte) deve trovarsi all'altezza del pavimento. All'occorrenza, regolare il limite superiore come illustrato di seguito.

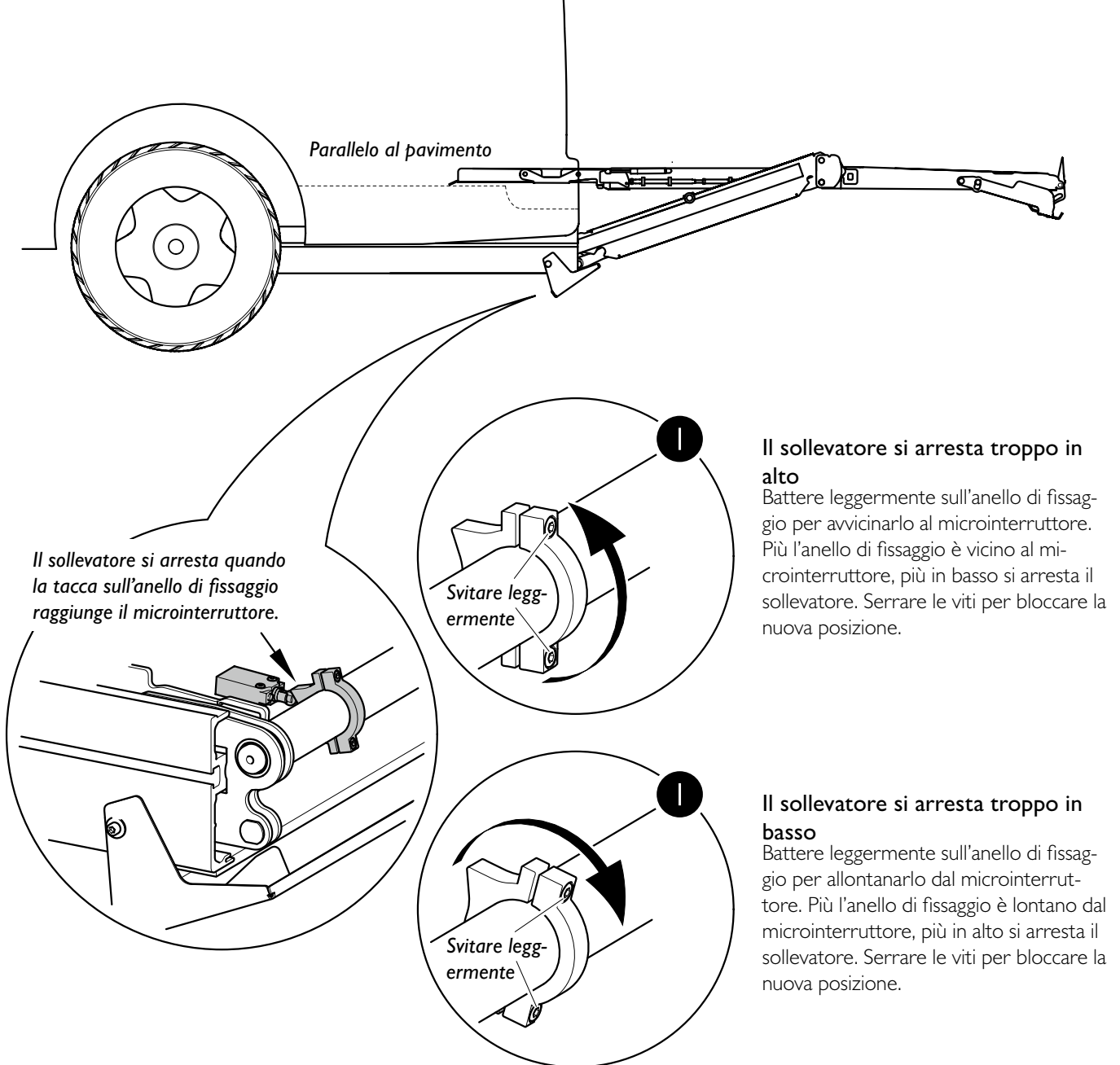

## Regolazione dell'inclinazione

- 1 La piattaforma interna (piastra a ponte) deve trovarsi all'altezza del pavimento. All'occorrenza, regolare l'inclinazione come illustrato di seguito.
- 2 Regolare la camma. Verificare che la ruota sia dritta rispetto alla camma. In caso contrario, la piastra a ponte potrebbe danneggiarsi.
- 3 Aprire manualmente il telaio mobile, vedere le istruzioni di emergenza separate, affinché la piattaforma scorra liberamente dentro e fuori dalla cassetta. In caso contrario, è possibile che le staffe di montaggio siano state serrate eccessivamente e abbiano deformato i lati della cassetta. In tal caso, è necessario regolare le staffe.

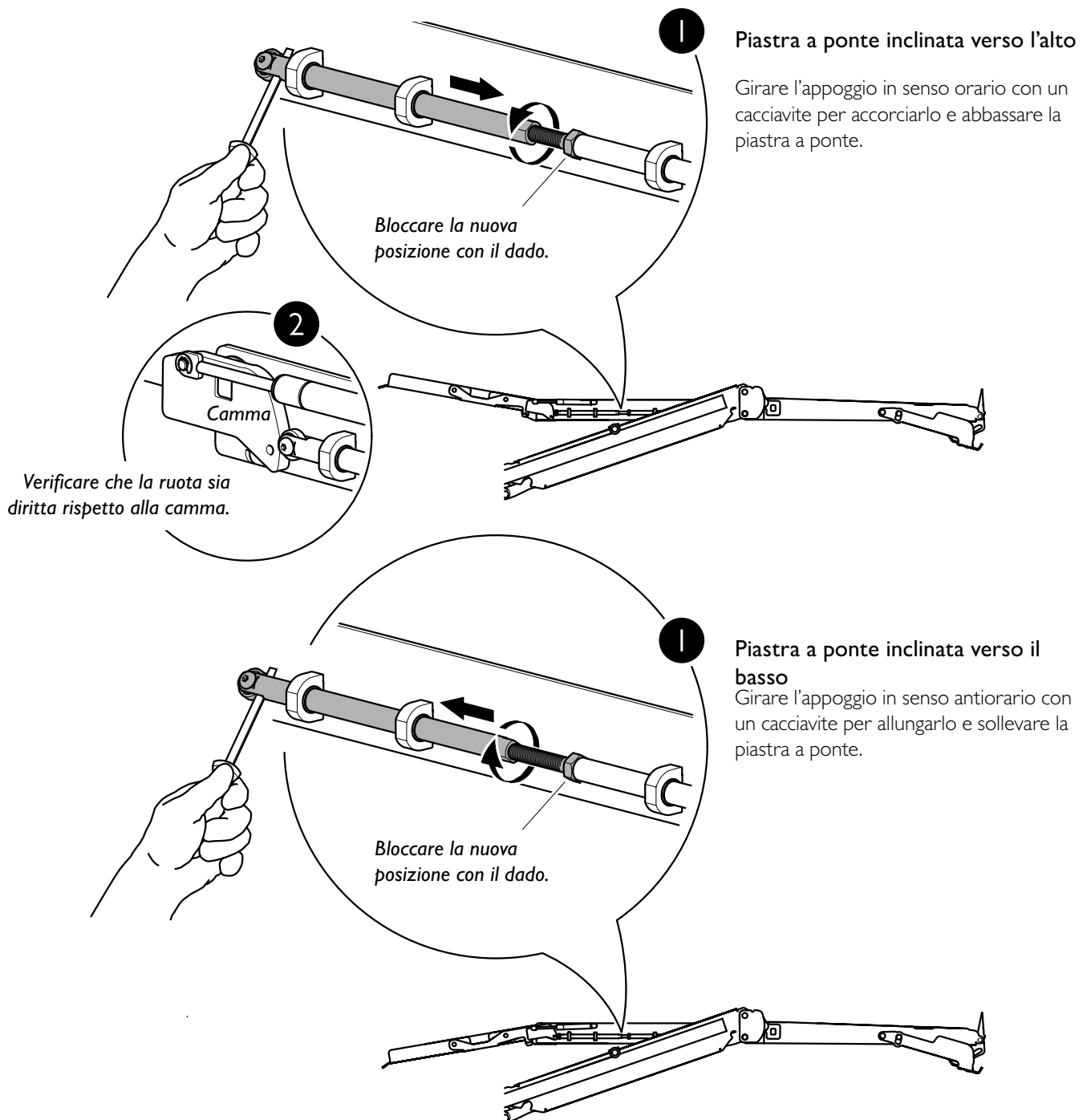

## Controllo a cura dell'installatore

Ai sensi della direttiva EN 1756-2:2004+A1:2009, l'installatore deve confermare la compatibilità fra sollevatore e veicolo.

Test statico .....	<p><b>Deformazione</b></p> <ul style="list-style-type: none"> <li>- Si porta la piattaforma scarica a metà fra il livello del terreno e il livello del pavimento del veicolo, quindi si misurano l'altezza della piattaforma e la relativa angolazione rispetto al pavimento del veicolo.</li> <li>- Si applica sulla piattaforma un carico pari al 125% (438 kg) del carico massimo (350 kg), distribuendolo uniformemente, quindi si rimuove il carico.</li> <li>- Ripetere le misurazioni dell'altezza e dell'angolazione della piattaforma per verificare che nessuna parte della pedana né il relativo fissaggio subiscano una deformazione permanente tale da compromettere il funzionamento della pedana stessa.</li> </ul> <p><b>Spostamento</b></p> <ul style="list-style-type: none"> <li>- Si applica sulla piattaforma posizionata al livello del pavimento del veicolo un carico pari al 125% (438 kg) del carico massimo, distribuendolo uniformemente. Si misurano l'altezza della piattaforma e la relativa angolazione rispetto al pavimento del veicolo. Queste misurazioni vengono ripetute dopo un periodo di prova di 15 minuti.</li> <li>- Verificare che lo spostamento verticale della piattaforma fra le due misurazioni non sia superiore a 15 mm.</li> <li>- Verificare che lo spostamento angolare della piattaforma fra le due misurazioni non sia superiore a 2°.</li> </ul>
Test dinamico .....	<ul style="list-style-type: none"> <li>- Applicando il carico massimo sulla piattaforma, verificare che la pedana sia in grado di gestire tutti i movimenti normali: sollevamento, discesa ed eventuale inclinazione. Se il sollevatore non è in grado di effettuare il sollevamento con questo peso, è necessario aumentare la capacità di sollevamento. Procedere come segue (vedere anche la figura alla pagina seguente):</li> </ul> <ol style="list-style-type: none"> <li>1. Svitare il dado di bloccaggio. Utilizzare una bussola o una chiave con testa snodata da 14 mm (o 9/16").</li> <li>2. Girare la vite di regolazione in senso orario. Utilizzare una chiave a brugola da 3/16".</li> <li>3. Riserrare il dado di bloccaggio. Tenere ferma la vite di regolazione con una chiave a brugola durante il serraggio del dado di bloccaggio.</li> </ol>
Verifica del funzionamento e delle funzioni di sicurezza .....	<ul style="list-style-type: none"> <li>- Tutte le funzioni della pedana e il funzionamento di tutti i dispositivi di sicurezza vengono verificati una volta completati i test statico e dinamico. Questi test non interessano le valvole antirottura dei flessibili né i dispositivi di sicurezza non ripristinabili, ad esempio i fusibili elettrici (questi componenti sono sottoposti ad esame del tipo dal produttore).</li> </ul>

Test per verificare che la pedana non possa.....  
sollevare un carico eccessivo

- Si applica sulla piattaforma posizionata al livello del terreno un carico di 438 kg (pari al 125% del carico massimo). Azionare il comando "SU" e verificare che la piattaforma non si sollevi (l'inclinazione è consentita). Se il sollevatore è in grado di effettuare il sollevamento con questo peso, è necessario ridurre la capacità di sollevamento. Procedere come segue (vedere anche la figura di seguito):

1. Svitare il dado di bloccaggio. Utilizzare una bussola o una chiave a bussola da 14 mm (o 9/16").
2. Girare la vite di regolazione in senso antiorario. Utilizzare una chiave a brugola da 3/16".
3. Riserrare il dado di bloccaggio. Tenere ferma la vite di regolazione con una chiave a brugola durante il serraggio del dado di bloccaggio.

Modello di sollevatore \_\_\_\_\_  
Numero di serie \_\_\_\_\_  
Data di esecuzione \_\_\_\_\_

Nome del rivenditore \_\_\_\_\_

Firma, tecnico di installazione \_\_\_\_\_

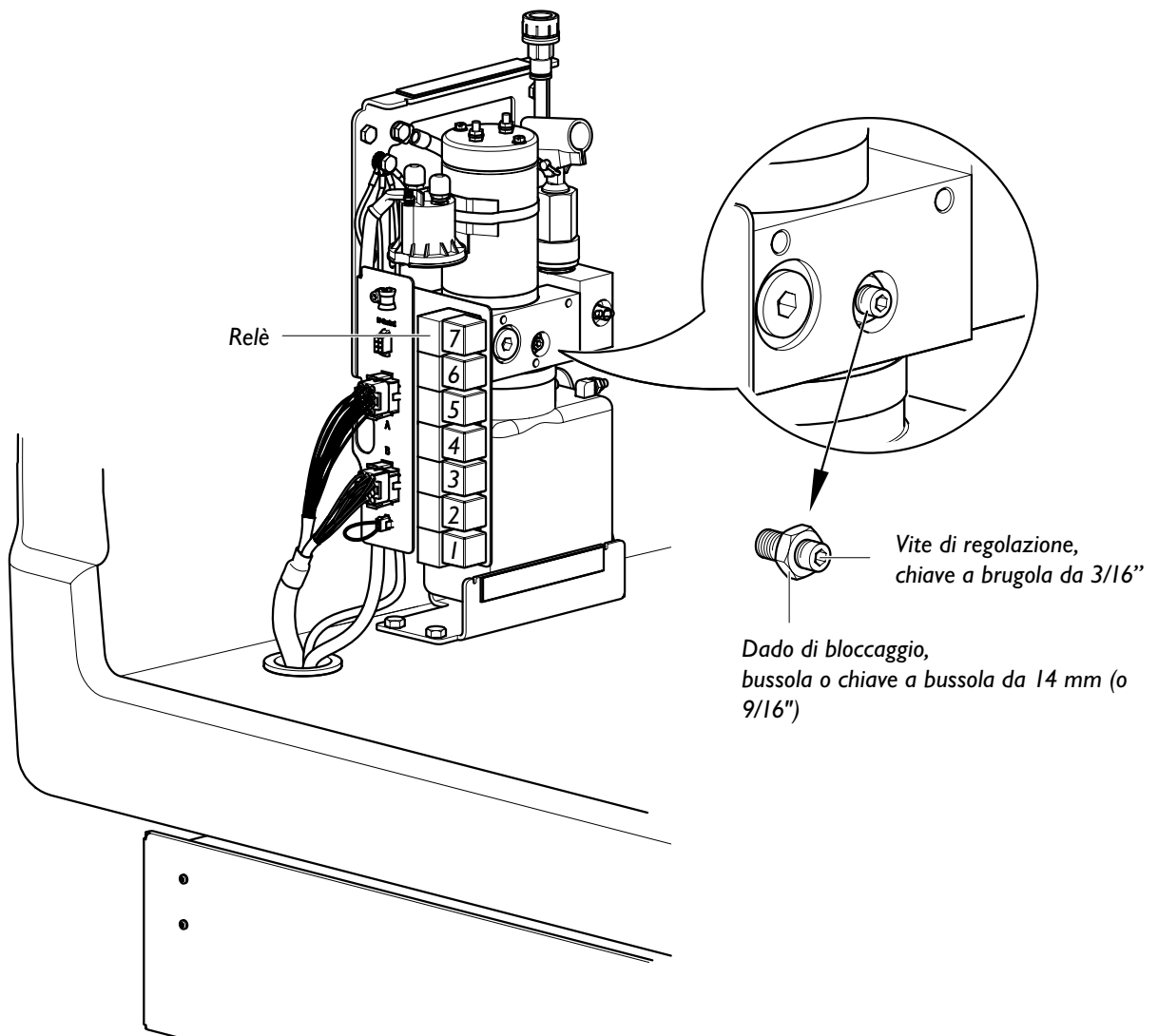

## Checklist di assistenza

Per garantire una vita utile e una funzionalità ottimali, osservare la seguente checklist.

Modello di sollevatore \_\_\_\_\_ Rivenditore \_\_\_\_\_  
 Numero di serie \_\_\_\_\_ Meccanico responsabile \_\_\_\_\_  
 N° di targa del veicolo \_\_\_\_\_ Proprietario \_\_\_\_\_  
 Marca/modello di veicolo \_\_\_\_\_ Indirizzo del proprietario \_\_\_\_\_

\*Olio idraulico, cod. Autoadapt 440612

\*\*OKS 3751, cod. Autoadapt 400878

\*\*\*Olio leggero

OGNI GIORNO	A	Verificare che la piastra a ponte (A) salga e scenda come previsto.
	B	Verificare che i corrimano e le relative piastre protettive (B) funzionino come previsto. Piastre di protettive sono un'opzione.
	C	Verificare che il fermo antirotolamento esterno (C) salga e scenda come previsto.
	D	Verificare che la cassetta (D) non presenti danni esterni.
	E	Verificare che la leva (E) per il gruppo pompa sia in posizione.
	F	Verificare che la pulsantiera (F) e il cavo siano integri e funzionino correttamente.
OGNI MESE		Verificare che non vi siano perdite visibili di olio idraulico.
		Verificare che le istruzioni siano disponibili e leggibili.
	G	Verificare che il livello dell'olio idraulico* sia corretto. Con il sollevatore completamente ritratto nella cassetta, il livello deve essere compreso fra il "livello di stivaggio" e il livello max, cioè al massimo 5 mm al di sotto del segno (G).
OGNI MESE	H	Verificare che i fusibili (H) siano integri.
		Verificare che i cavi e i flessibili visibili non presentino danni esterni.
		Verificare che tutto funzioni come previsto.
OGNI SEI MESI		Verificare che non vi siano perdite di olio idraulico né tracce di usura nei componenti mobili dietro la copertura inferiore della cassetta. Rimuovere la copertura inferiore per effettuare l'ispezione.
	I	Verificare che le due cerniere dei corrimano siano ***lubrificate (I).
	J	Verificare che le quattro cerniere di collegamento delle parti pieghevoli della piattaforma siano ***lubrificate (J).
	K	Verificare che le tre bussole che fissano il braccio di collegamento (K) alla piastra a ponte siano ***lubrificate.
	L	Verificare che tutti i quattro rulli di supporto non sono deformati o danneggiati.
	M	Pulire e **lubrificare le piste (M).
	N	Pulire e ***lubrificare le piste (N). Reinstallare la copertura inferiore.
	O	Verificare che le due cerniere (O) dello sportello anteriore siano ***lubrificate e che lo sportello si chiuda correttamente.
		Verificare che tutti i bulloni delle staffe siano serrati a fondo.
		Verificare che lo sgancio di emergenza funzioni.
	Verificare che bulloni, perni e giunti non presentino tracce di usura/danni e siano fissati saldamente.	



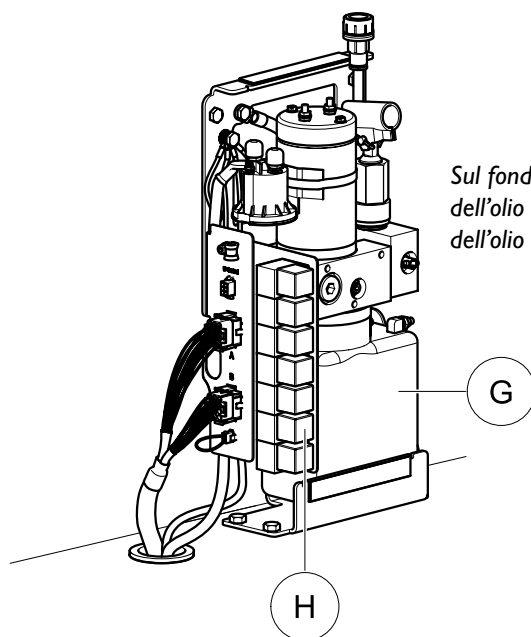
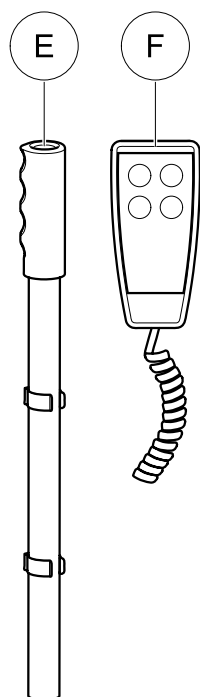
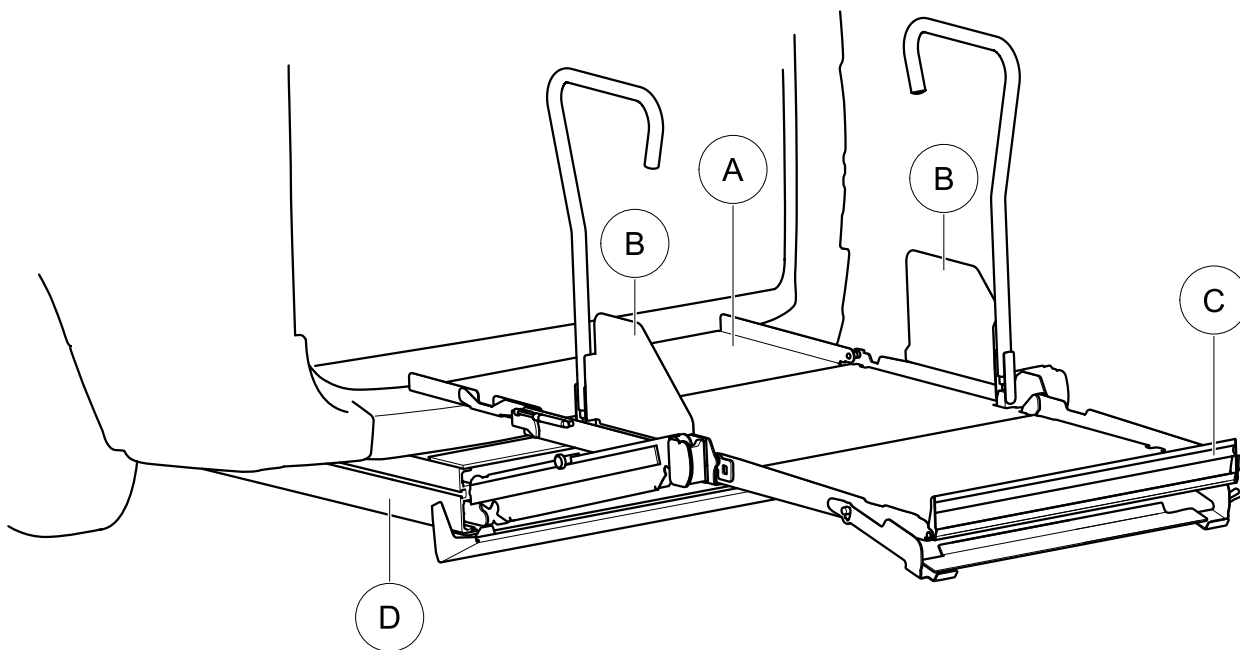

*Sul fondo del serbatoio dell'olio si trova un filtro dell'olio*

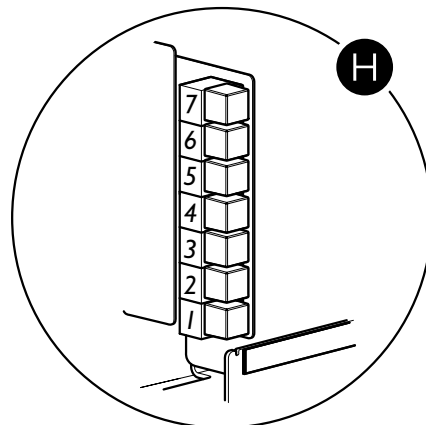
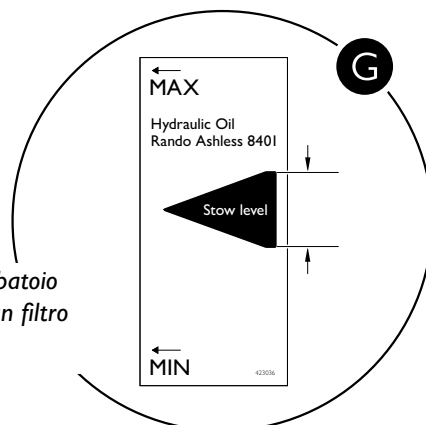

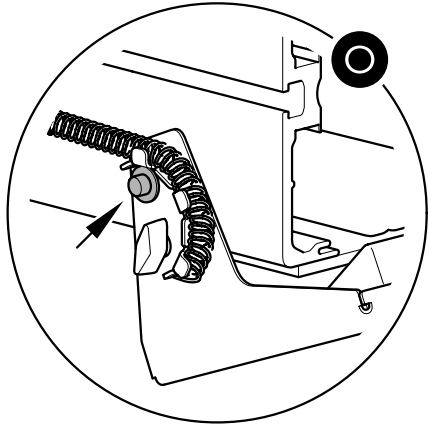
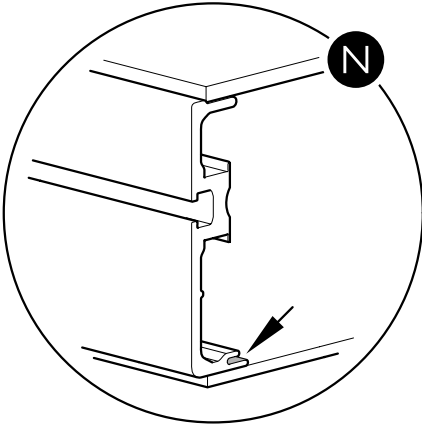
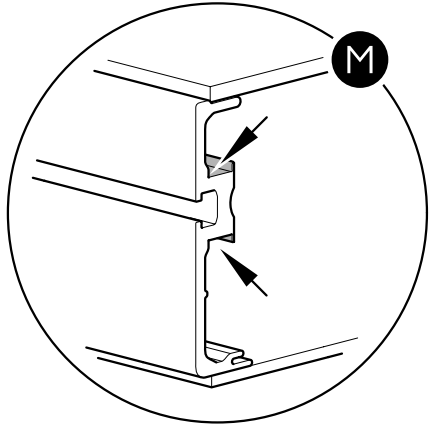
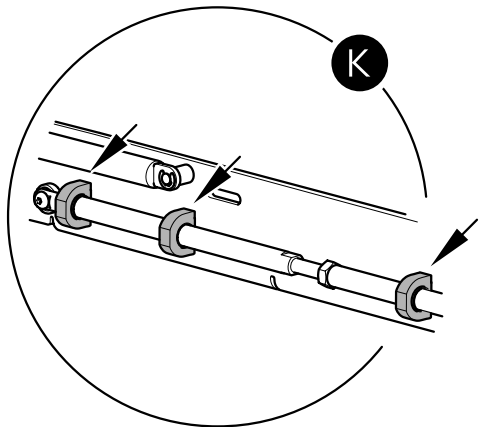
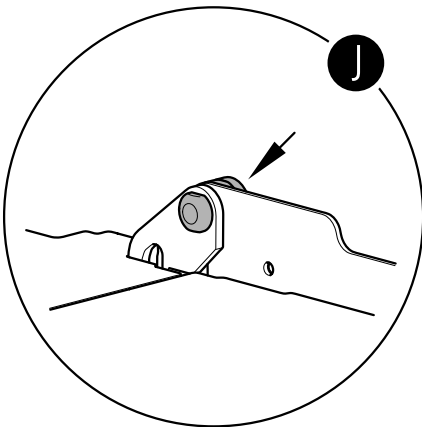
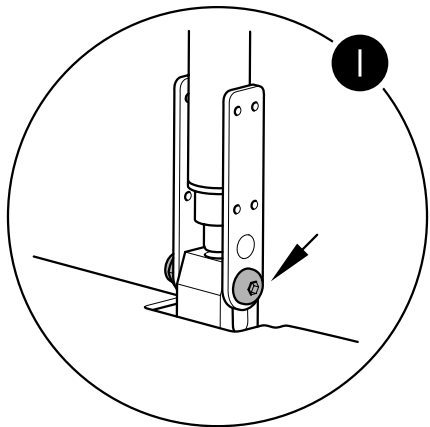
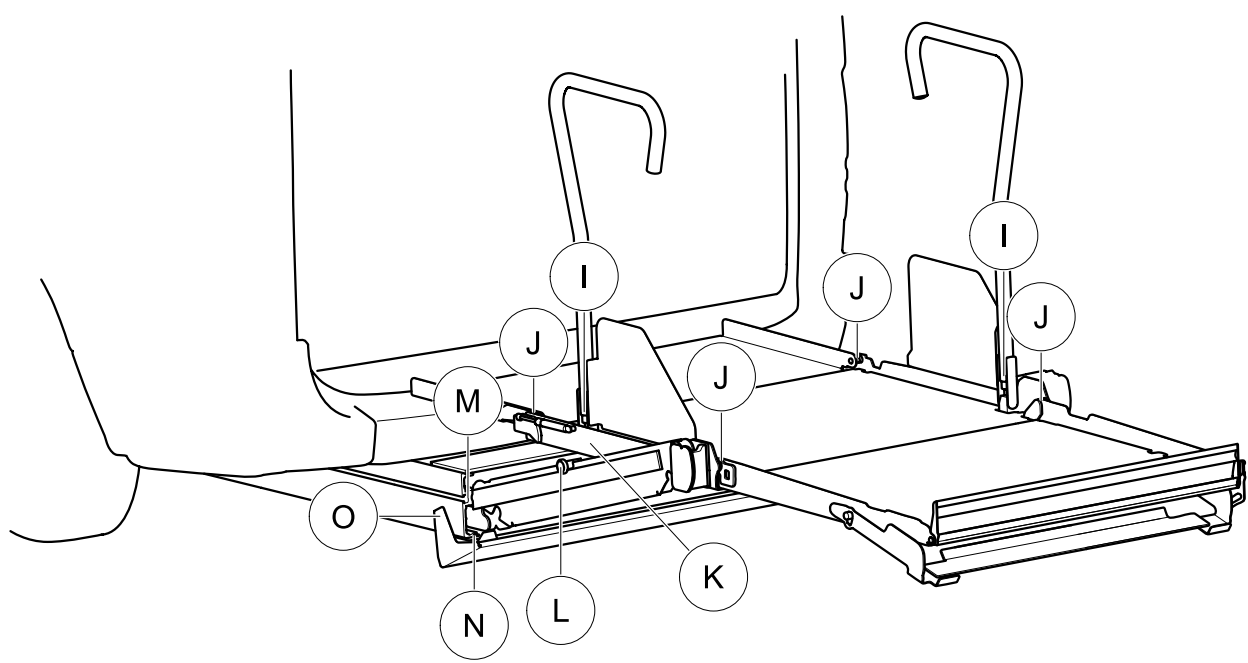

## Specificazioni tecniche

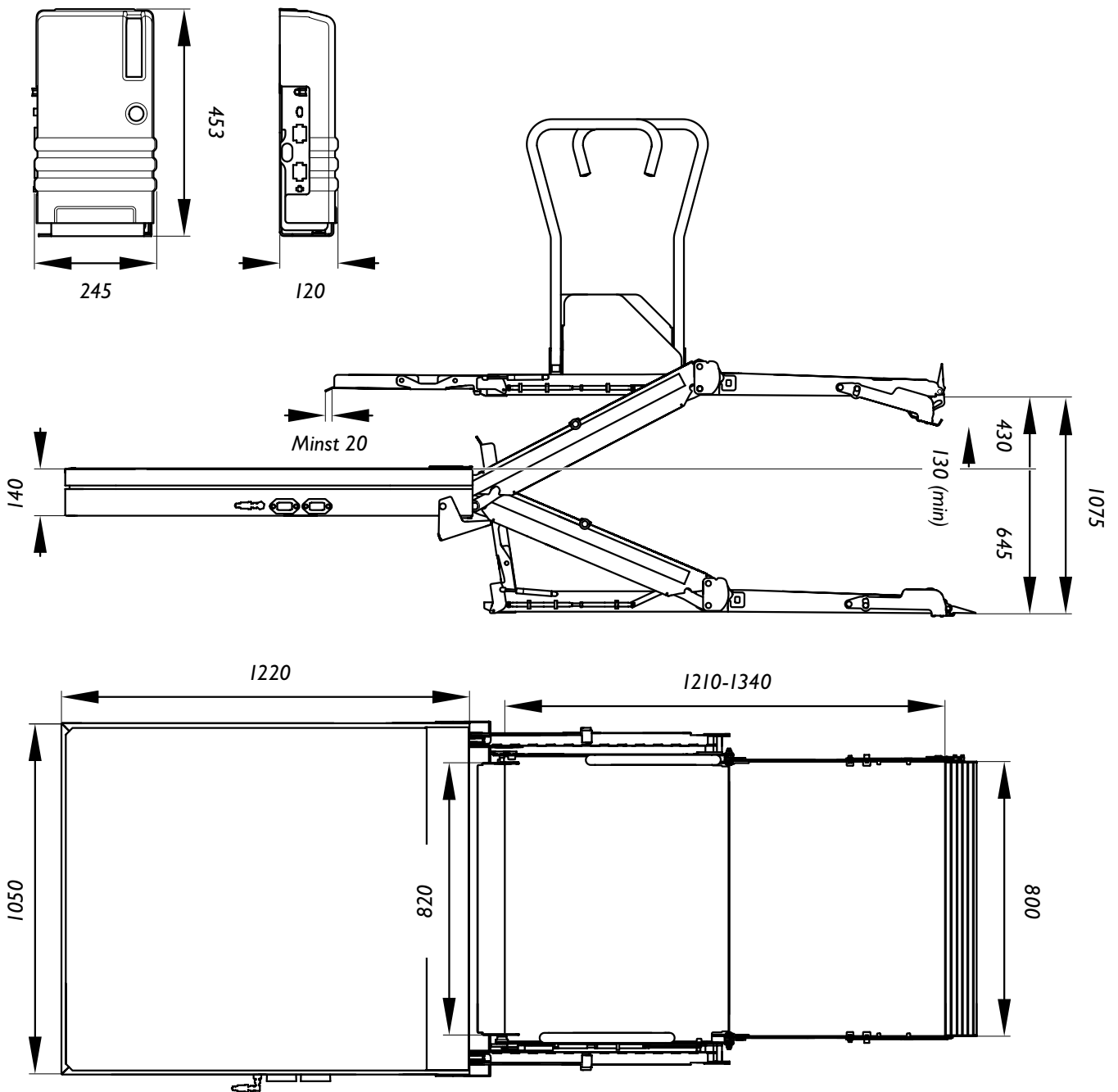

IT

Specificazioni tecniche

### Dati del prodotto

Lunghezza cassetta.....	1220 mm
Larghezza cassetta.....	1050 mm
Altezza cassetta.....	140 mm
Lunghezza utile piattaforma.....	1210-1340 mm
Larghezza utile piattaforma.....	800 mm
Sovrapposizione min, pavimento veicolo.....	20 mm
Larghezza min, apertura portiera.....	820 mm
Peso cassetta.....	130 kg
Livello acustico durante l'uso.....	inferiore a 70 dB
Lunghezza il gruppo pompa.....	245 mm

Larghezza il gruppo pompa.....	120 mm
Altezza il gruppo pompa.....	453 mm

### Prestazioni del prodotto

Corsa, ciclo verticale.....	1075 mm
Corsa dal bordo superiore della cassetta verso l'alto.....	430 mm
Corsa min verso l'alto.....	130 mm
Corsa dal bordo superiore della cassetta verso il basso.....	645 mm
Capacità di carico.....	350 kg

Wiring diagram

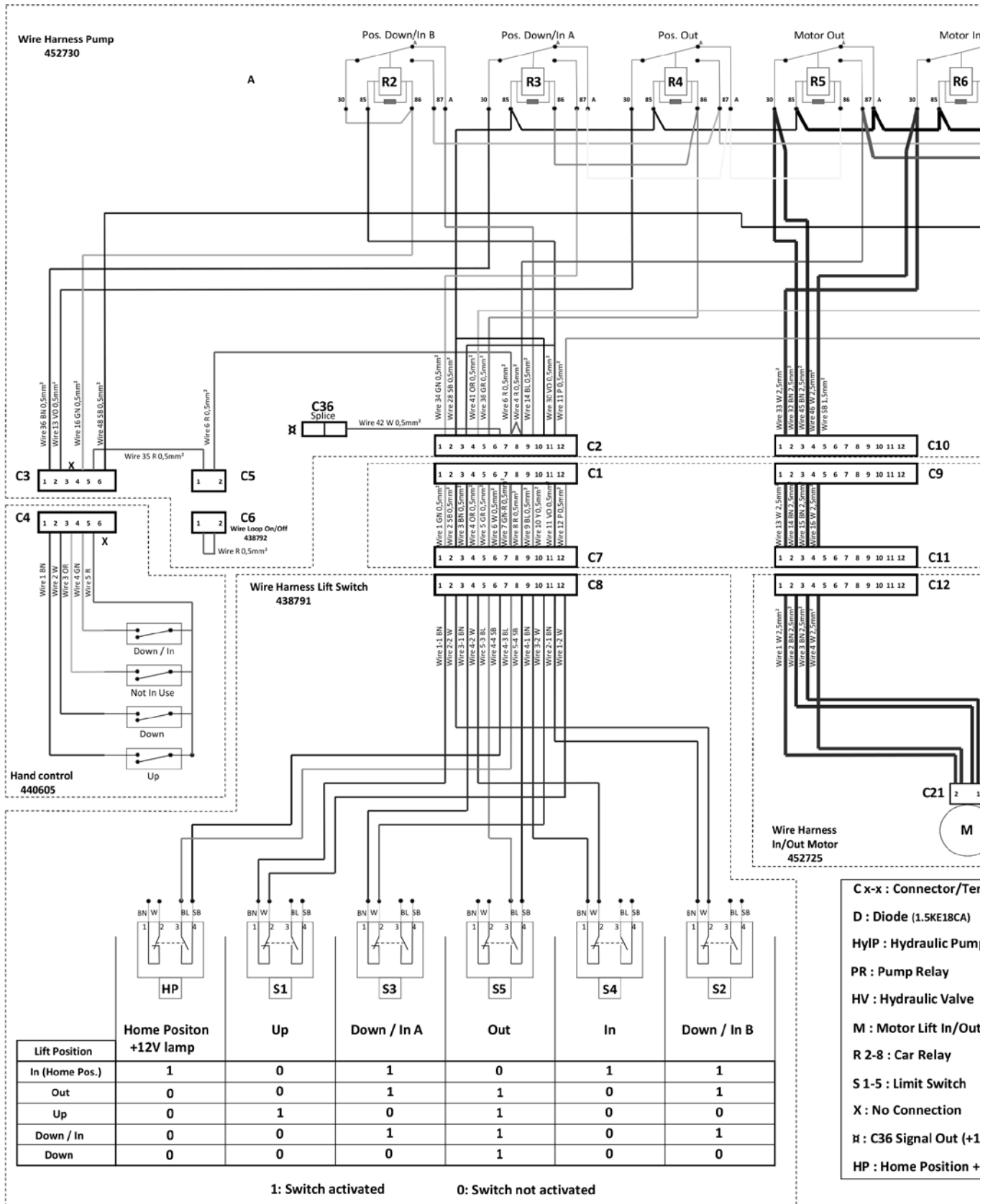

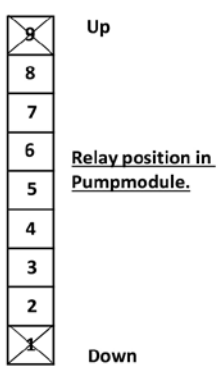
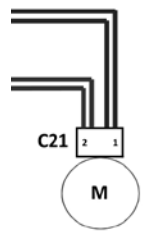
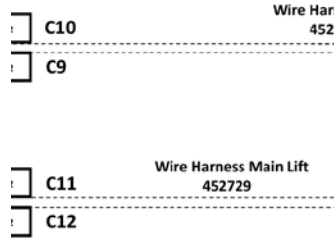
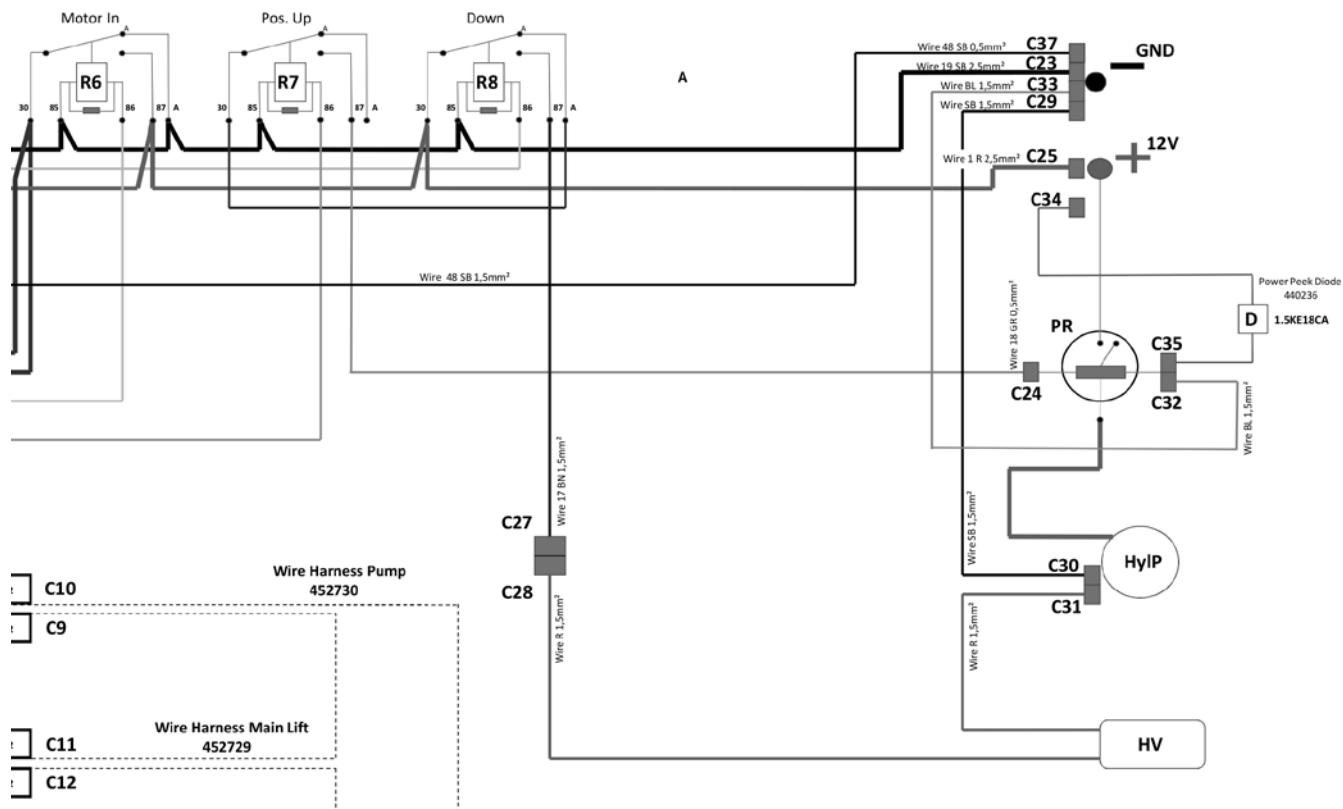

Wire Color List	
R	= Red
Y	= Yellow
GN	= Green
BL	= Blue
BN	= Brown
OR	= Orange
VO	= Violett
P	= Pink
W	= White
SB	= Black
GR	= Gray
GN-R	= Green/Red

- Connector/Terminal
- Diode (1.5KE18CA)
- Hydraulic Pump
- Relay
- Hydraulic Valve
- Motor Lift In/Out
- Relay
- Limit Switch
- Connection
- Signal Out (+12V) Lift Home Position
- Home Position +12V Lamp

Connection of a - (minus) 12V signal

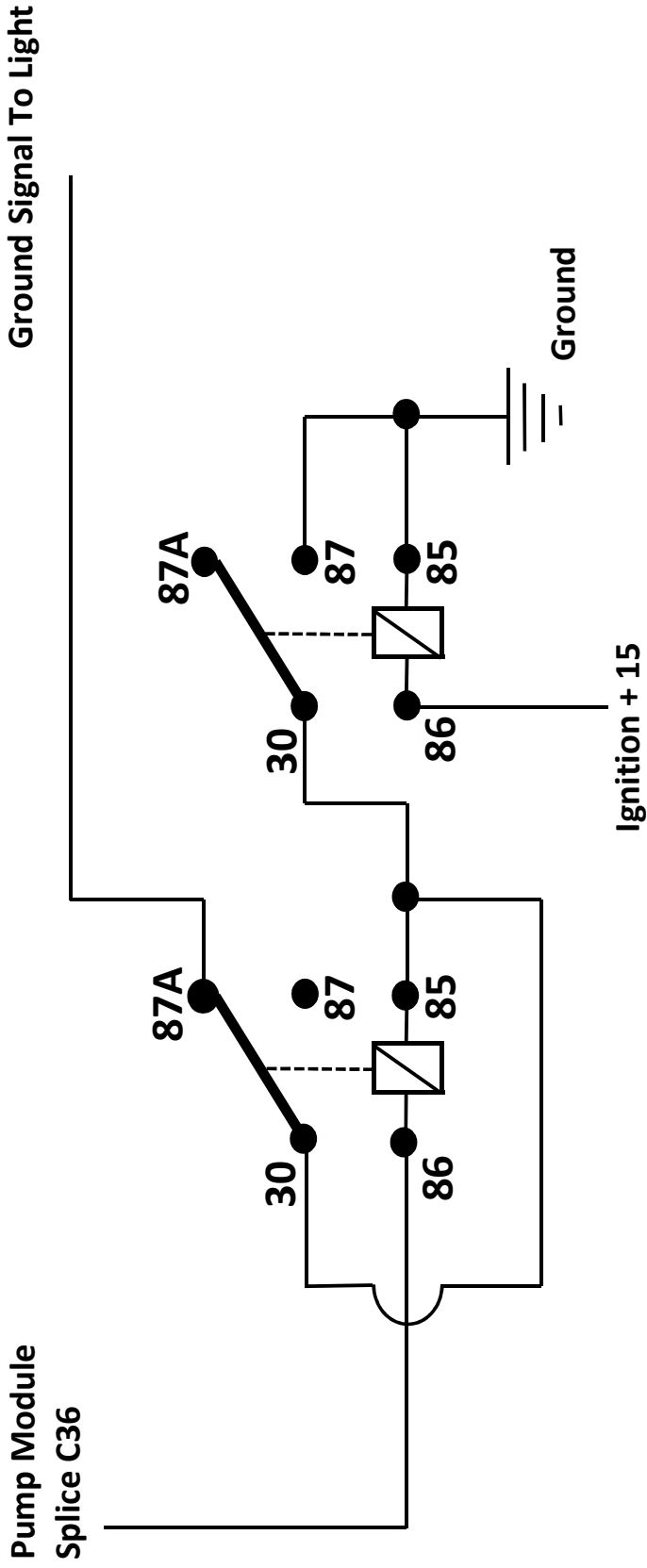

Hydraulic diagram

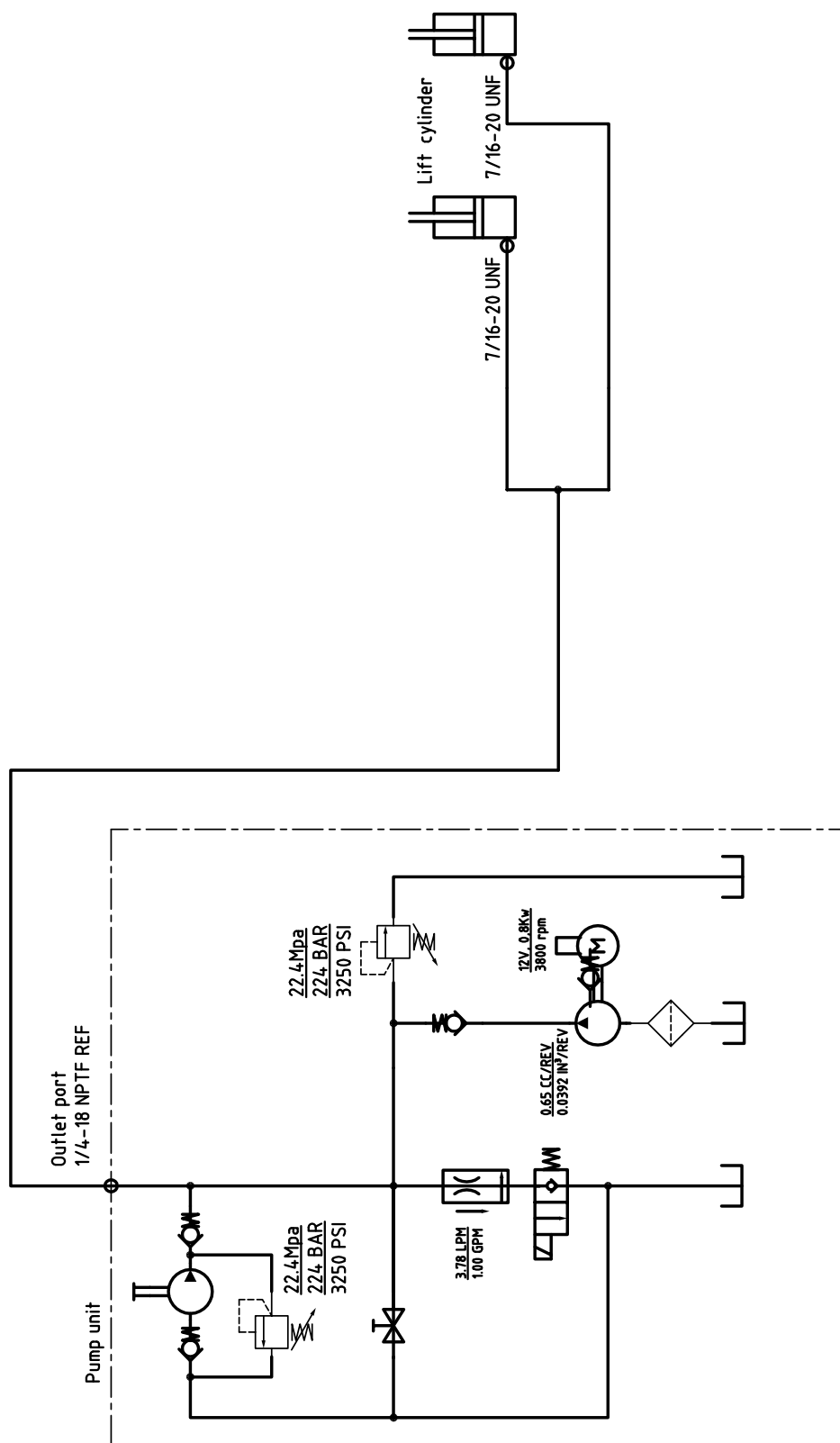

### Exploded view, pump module

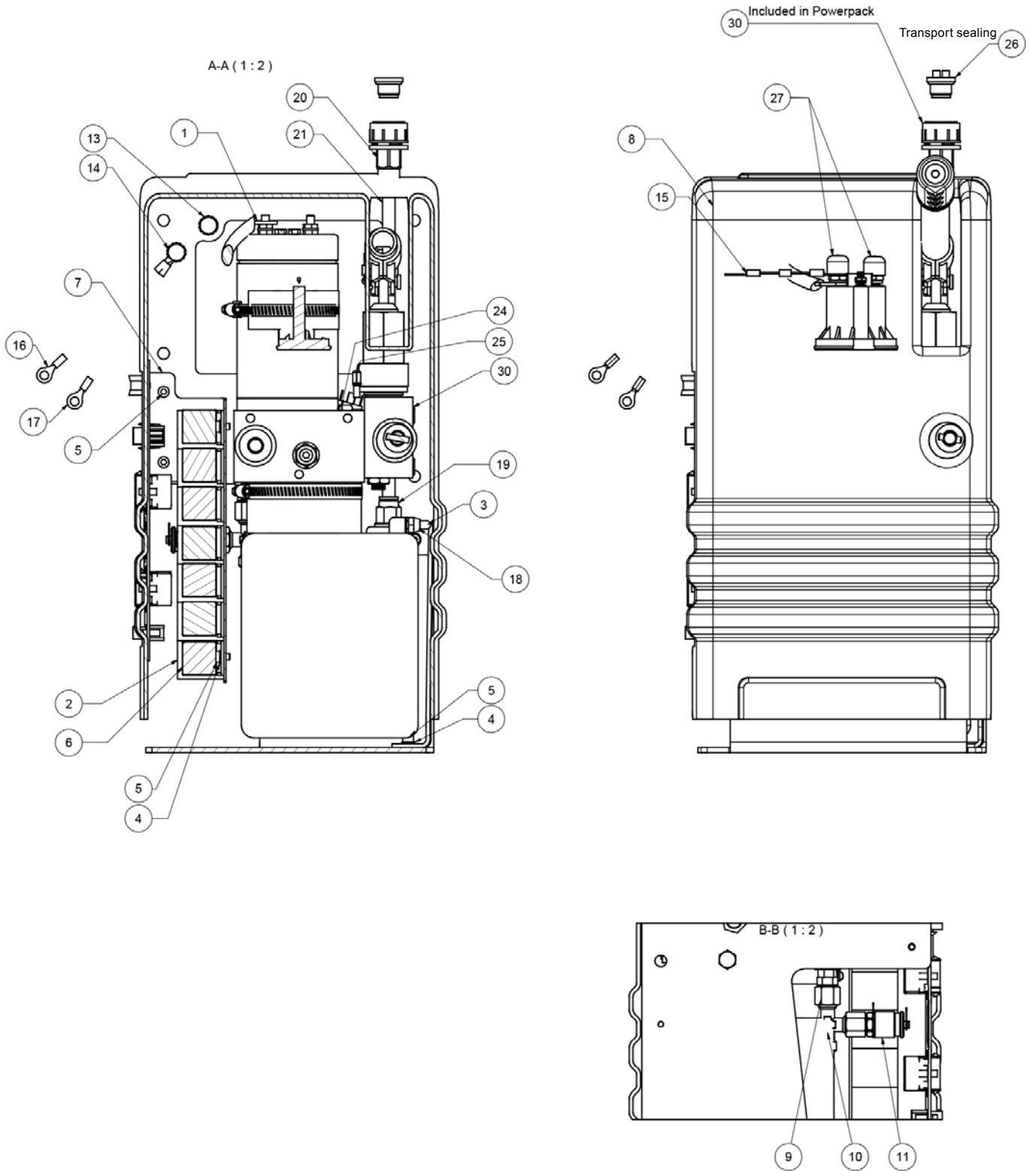



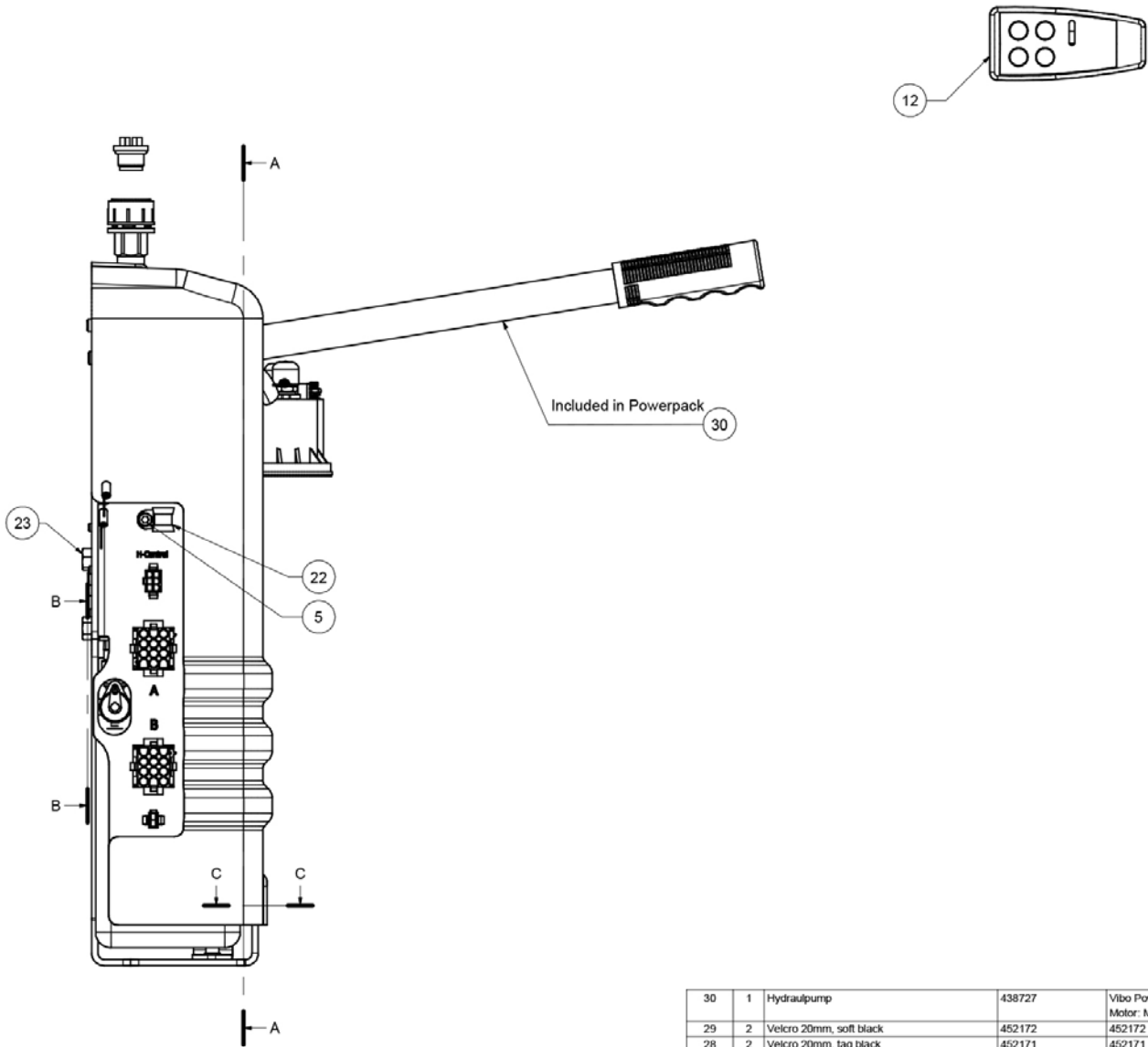

30	1	Hydraulpump	438727	Vibo Power Unit CMB3-VB Motor: MD12080AN
29	2	Velcro 20mm, soft black	452172	452172
28	2	Velcro 20mm, tag black	452171	452171
27	2	Isolerande, Flexibelt lock SR 1044	400895	FCZF-0138-013
26	1	Gångad plugg med O-ring BSP 3/8x19	400875	400875
25	1	Kabelsko Stift 6,3x0,8 Röd	400859	Red 6,3x0,8 Tab 140896-2
24	1	Ring Terminal, PIDC, Red M5	411551	Red Ring M5 2-36153-4
23	2	Hex bolt 5/16-18 UNC - 0,75	440621	440621
22	1	Gummiklämma	413141	G Klämna D8
21	1	Slang PA-10/8-100m N Längd 270	440450	Slang Ø10x1
20	1	Push-in rak koppling	440451	PLGA11006
19	1	Push-in rak koppl G3/8"O-ring 10 mm	440602	440602
18	1	Ändskydd	440614	15005
17	1	Ground Cable	440385	440385
16	1	Ground Cable	440384	440384
15	1	Power Peak Diode	440236	440236
14	2	Screw M8 x 12 ISO 4017 FZB 8.8	413143	413143
13	2	Serrated Lock Washer DIN 6798 A 8,4	440623	440623
12	1	Hand Control	440605	M102-3718
11	1	MÄTNIPPEL Ø8L MED MUTTER	440463	MD1-Ø8L-DKOL
10	1	T-adaptör 8L T Skarv	440462	XT08L
9	1	Adapter rak INV 8L - UTV. 1/4" NPT	440461	EGEØ8LN
8	1	Käpa Pumphus	440133	M102-3709
7	1	Kontakthus plåt	424844	M102-3707
6	7	Relä	410806	NVF4-1C-S30AR
5	8	Screw M5 x 8 ISO 4762 FZBk 10.9	423464	423464
4	4	Plain washer 5,3x10x1 ISO 7089	413081	413081
3	1	Stag pumphus konsol	424843	M102-3702
2	1	Wire Harness Pump	452730	452730
1	1	Powerpack bracket	452005	452005
Det-nr.	Antal	Benämning	Art.nr.	Anmärkning
Design	Drawn	Checked	Project	Date
SER	ser	ATE	M102	2018-01-22
Power pack unit, Assy			Part no.	Scale
Mec			452631	1:2
Cassette lift			Revision	A



Exploded view, Cassette lift

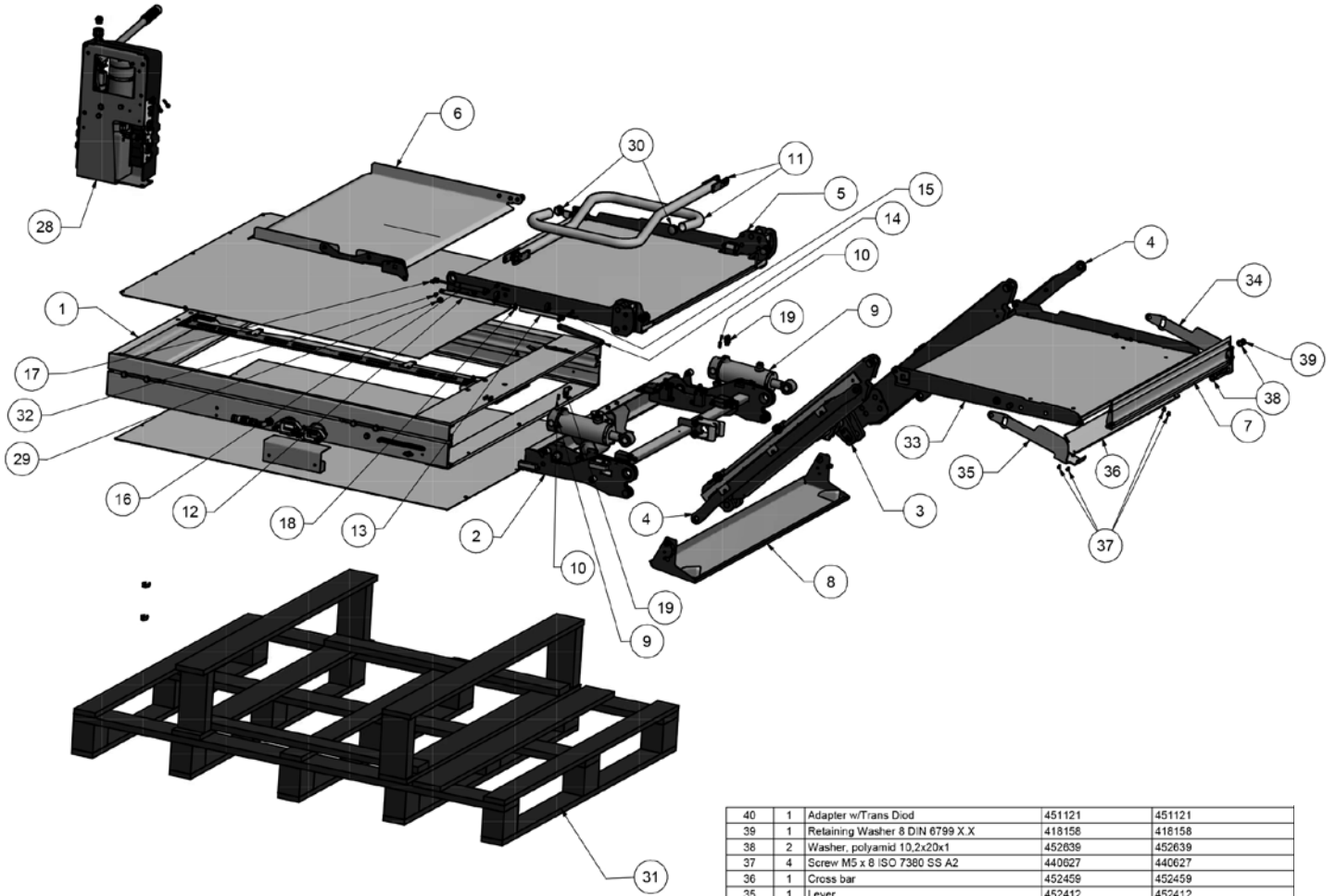

40	1	Adapter w/Trans Diode	451121	451121
39	1	Retaining Washer 8 DIN 6799 X.X	418158	418158
38	2	Washer, polyamid 10,2x20x1	452639	452639
37	4	Screw M5 x 8 ISO 7380 SS A2	440627	440627
36	1	Cross bar	452459	452459
35	1	Lever	452412	452412
34	1	Lever, Weld Assy	452621	452621
33	1	Outer platform, Black Assy	452622	452622
32	1	Screw M5 x 12 ISO 7380 FZBk 10.9	417756	417756
31	1	Packaging & fictitious parts	452875	452875
30	2	Tube ends	440617	440617
29	1	Ball bearing	440629	lbec 66H 625zz
28	1	Power pack unit, Assy	452631	452631
27	1	Cable sleeving Twist-in 25 L=1 M	440615	Kabelstrumpa 1M
26	1	Wire Harness in/Out Motor	452725	452725
25	1	Wire Loop On/Off	438792	M102-3715
24	1	Wire Harness Lift Switch	438791	M102-3710
23	1	Wire Harness Main Lift	452729	452729
22	2	Hose length 390 3/16	440448	Hydraulsiang Auto3
21	1	Hose length 1100 3/16	440447	Hydraulsiang Auto2
20	1	Hose length 2500 1/4	440446	Hydraulsiang Auto1
19	2	Angle adapter JIC 7/16-UNF 7/16 0.8	440458	JW/EU-04-04-IDO,8
18	1	Hex Nut M8x1,25 ISO 4032 FZBk 8.8	418348	418348
17	5	Retaining Washer 5 DIN 6799 A2	438909	438909
16	1	Gas spring	438099	Gas-Spring-15-6EW-9075
15	1	Pivot pin	438725	M102-4060
14	1	Link	424966	M102-4042
13	1	Outer rod	438724	M102-4041
12	1	Inner rod	438723	M102-4040
11	2	Handle	424910	M102-4709
10	2	Screw Set M6x16 ISO 4029 SS A2	438722	438722
9	2	Hydraulic lift cylinder	440633	XE619300000HM83
8	1	Hatch, Mounting Assy	400828	M102-9108
7	1	Rollstop, Mounting Assy	452625	452625
6	1	Bridge plate, Black Assy	452087	452087
5	1	Inner platform, Black Assy	452085	452085
4	2	Parallel arm rod, Mounting Assy	400833	M102-9103
3	1	Lift arms, Mounting Assy	400834	M102-9102
2	1	Carriage, Mounting Assy	452624	452624
1	1	Cassette, Mounting Assy	400836	M102-9100
Del-nr	Antal	Benämning	Art.nr.	Anmärkning
Design	Drågnr	Checklist	Project	Date
Ser	Ser		M102	2018-03-22
Lift unit, Top Assy			Part no.	Scale
L1340 x W825 Mec Black ed.			452629	1:1
Cassette lift				Revision
				A



## Product certificate

### Manufacturer /

Autoadapt AB  
Åkerivägen 7, 443 61 Stenkullen  
Sweden

Phone: +46 302 254 00  
E-mail: support@autoadapt.com  
www.autoadapt.com

### Declares that the product /

BraunAbility Cassette lift

### Conforms to following Laws, Directives and Standards /

2006/42/EEC  
EN 1756-2:2004+A1 2009  
UN ECE R-10 Rev 4:2012  
including amendment 2:2013

Autoadapt AB, Stenkullen 2018-06-18



Jan M Jensen  
Managing Director

EN

Technical specification









Accredited by SWEDAC as testing laboratory in accordance with ISO/IEC 17025:2005  
Quality system certified in accordance with ISO 9001:2015

Illustrations, descriptions and specifications in the user manual are based on current product information.  
Autoadapt reserves the right to make alterations without previous notice.  
© 2018 Autoadapt AB



[www.autoadapt.com](http://www.autoadapt.com)

[facebook.com/autoadapt](https://facebook.com/autoadapt)  
[twitter.com/autoadapt](https://twitter.com/autoadapt)

**AUTOADAPT AB**

Åkerivägen 7  
S-443 61 Stenkullen  
Sweden  
Phone: +46 302 254 00  
E-mail: [info@autoadapt.com](mailto:info@autoadapt.com)



**Worldwide Vehicle Accessibility Solutions**